

# Valundersökningar

Rapport 2  
Väljarna och valet 1976

av Olof Petersson

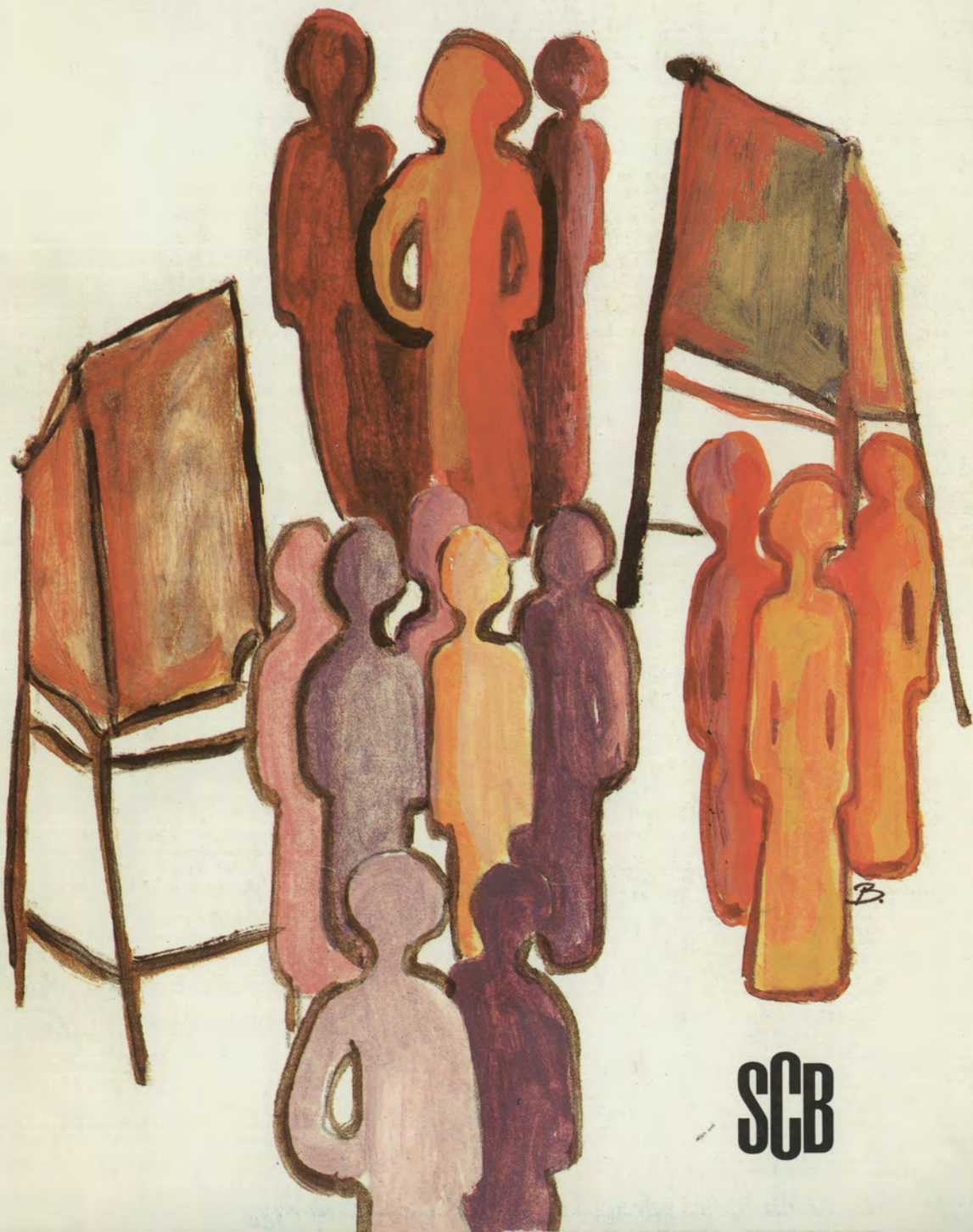

SCB

# **Valundersökningar**

Rapport 2

Väljarna och valet 1976

av Olof Petersson

**SCB**

Statistiska centralbyrån

LiberFörlag/Allmänna Förlaget  
ISBN 91-38-03856-0  
LiberTryck 758813

# Förord

Liksom vid en rad tidigare val ställdes i samband med 1976 års val anslagsmedel till SCBs förfogande för en riksomfattande intervjuundersökning. Valundersökningen 1976 genomfördes i samarbete med ett forskningsprojekt vid statsvetenskapliga institutionen, Uppsala universitet. De tidigare valundersökningarna har genomförts i samarbete med statsvetenskapliga institutionen i Göteborg.

Redovisningar av data från intervjuundersökningar i samband med valen har publicerats i Sveriges Officiella Statistik (SOS) sedan 1960. Som ett komplement till SOS-redogörelserna startade SCB förra året skriftserien Valundersökningar. Med denna serie ges tillfälle till mer omfattande presentationer av det stora datamaterial som samlats in.

Föreliggande arbete utgör rapport nr 2 i serien Valundersökningar. I rapporten presenteras resultaten från 1976 års valundersökning. För rapportens innehåll och utformning ansvarar fil dr Olof Petersson vid statsvetenskapliga institutionen i Uppsala. En sammanfattning av resultaten kommer senare att publiceras i Allmänna valen 1976, SOS, del 3.

Stockholm i december 1977

Staffan Wahlström

## Förord

Även om det bara finns ett enda namn på omslaget ligger många personers arbete bakom denna bok. Professor Bo Särilvik har tagit aktiv del i undersökningens planläggning och formulerkonstruktionen. Vid statistiska centralbyrån har en rad personer medverkat vid planering, urvalsdragning och fältarbete. Ansvariga för arbetet inom SCB har främst varit Olle Johansson, Lars Ove Larsjö, Bertil Olsson och Per-Åke Bladh. Inom forskningsprojektet vid statsvetenskapliga institutionen, Uppsala universitet har Margaretha Aveskogh, Tina Ekdahl, Elisabeth Hallmén, Abate Kebede, Mirja Keisteri och Mona Persson varit anställda som assistenter.

Till alla medverkande vill jag rikta ett varmt tack, ett tack som också utsträcks till de nära 3 000 intervjupersonerna. Utan deras medverkan hade denna bok svårligen låtit sig skrivas.

Olof Petersson

# Innehåll

|   |   |     |
|---|---|-----|
| 1 | VALUNDERSÖKNINGEN 1976                                  | 6   |
| 2 | PARTIERNAS SOCIALA FÖRANKRING                           | 12  |
|   | 2.1 Klassröstning och generationsväxling                | 13  |
|   | 2.2 Arbete och familj                                   | 37  |
|   | 2.3 Regionala röstvariationer                           | 51  |
|   | 2.4 Partiernas sociala bas - en sammanfattande profil   | 60  |
|   | 2.5 Väljarnas bild av partiernas sociala förankring     | 68  |
|   | 2.6 Partisystemets två dimensioner                      | 77  |
| 3 | IDEOLOGISKA SKILJELINJER                                | 87  |
|   | 3.1 Opinionsläget i den svenska valmanskåren            | 87  |
|   | 3.2 Politiska attityddimensioner                        | 101 |
|   | 3.3 Attityder till grupper och organisationer           | 110 |
|   | 3.4 Attitydernas sociala förankring                     | 118 |
|   | 3.5 Stormakternas utrikespolitik i svensk opinion       | 130 |
|   | 3.6 Närhet och avstånd mellan partierna                 | 137 |
| 4 | RÖSTFÖRSKJUTNINGAR VID VALET 1976                       | 149 |
|   | 4.1 Förändringar i valmanskårens sammansättning         | 151 |
|   | 4.2 Förändringar i valdeltagandet                       | 155 |
|   | 4.3 Partibyten  | 161 |
|   | 4.4 Förändringar under mellanvalsperioden               | 183 |
| 5 | VALRÖRELSEN 1976  | 196 |
|   | 5.1 Väljarnas bedömning av de två regeringsalternativen | 196 |
|   | 5.2 Väljarattityder och valutslag                       | 214 |
| 6 | POLITISK KOMMUNIKATION OCH POLITISKT ENGAGEMANG         | 232 |
|   | 6.1 Tidningsläsning                                     | 232 |
|   | 6.2 Politiskt engagemang                                | 237 |
|   | 6.3 Valdeltagande                                       | 250 |
| 7 | VÄLJARNAS ORIENTERING TILL PARITER OCH POLITIK          | 256 |
|   | 7.1 Missnöje och förtroende                             | 256 |
|   | 7.2 Partiidentifikation                                 | 265 |
|   | 7.3 Fyra väljartyper                                    | 271 |
| 8 | HÅLLER DEN SVENSKA VÄLJARKÅREN PÅ ATT FÖRÄNDRAS?        | 280 |
|   | BILAGOR   | 282 |
|   | A. En ny yrkesklassificering                            | 283 |
|   | B. Index och skalor                                     | 287 |

# 1 Valundersökningen 1976

Intervjuundersökningen 1976 är den senaste i en serie studier kring partival, valdeltagande och politisk opinionsbildning, som genomförts vid varje ordinarie riksdagsval sedan 1956.

Valundersökningen 1976 har genomförts i samarbete mellan statistiska centralbyrån och statsvetenskapliga institutionen vid Uppsala universitet. Statistiska centralbyrån har svarat för framtagning av urval, utfört fältarbetet med intervjuer samt verkställt insamling av data från röstlängder m m. Vid statsvetenskapliga institutionen har arbetet letts av Olof Petersson, som haft ansvaret för den allmänna undersökningsplanen, utarbetat intervjuformuläret samt svarar för databearbetning och redovisning av undersökningsresultaten.

Professor Bo Särilvik, som nu är en av undersökningsledarna för det brittiska valforskningsprogrammet vid University of Essex, ledde de tidigare undersökningarna vid valet 1956, folkomröstningen 1957 och vid valen 1960, 1964, 1968 och 1970. Valundersökningen 1973 leddes av Bo Särilvik och Olof Petersson gemensamt. De tidigare valundersökningarna har haft betydelse för undersökningen 1976 på två sätt. Dels utnyttjas i det föreliggande arbetet datamaterialet i de tidigare undersökningarna för ett flertal jämförelser, dels har ett stort antal av de intervjufrågor som ingick i de tidigare undersökningarna förts vidare i 1976 års studie.

Denna bok avser att ge ett porträtt av den svenske väljaren år 1976. Det närmast följande kapitlet skildrar partiernas sociala förankring. Kapitel 3 berättar om de ideologiska skillnaderna i valmanskåren. Röstförskjutningarna mellan valen 1973 och 1976 behandlas i kapitel 4. Temat för kapitel 5 är valrörelsen 1976 och de politiska frågor som satte sin prägel på valet. Kapitel 6 handlar om väljarnas politiska engagemang. Kapitel 7 redogör för väljarnas syn på partier och politiker. Det avslutande kapitlet ställer frågan om den svenske väljaren håller på att förändras.

På några punkter kommer jämförelser att göras med de tidigare valundersökningarna. Men trendanalyser baserade på hela serien av undersökningar 1956-1976 kommer i första hand att presenteras i en särskild rapport<sup>1</sup>.

Data från 1976 års undersökning kommer också att ingå i Allmänna valen 1976, del 3 (SOS). Denna redogörelse kommer att ansluta sig till dem som publicerats efter de tidigare valundersökningarna<sup>2</sup>.

### Undersökningsplan och fältarbete

En detaljerad rapport om undersökningens uppläggning och genomförande kommer att utges separat<sup>3</sup>. Här ges därför endast en summarisk översikt över urval, fältarbete m m.

Urvalet vid 1976 års undersökning omfattar totalt 3 719 personer och avser att representera den del av den svenska befolkningen som var röstberättigad i riksdagsvalet 1976. Utländska medborgare ingår således inte i populationen. Liksom varit fallet vid de tidigare undersökningarna sattes vid fältarbetet en övre åldersgräns, som innebar att personer över 80 år ej kontaktades för intervju. Det egentliga intervjuurvalet omfattar sålunda fördelseårsklasserna 1896-1958. Andelen genom åldersgränsen uteslutna personer utgör 3 procent av totalurvalet.

Ungefär hälften av 1976 års urval utgörs av personer som också kontaktades för intervju vid 1973 års val. Detta urval, panelurvalet omfattar totalt 1 617 personer. (De väljare i panelurvalet som var bortfall 1973 drogs med halva urvalssannolikheten 1976. Vid databearbetningen har dessa personer vägts med faktorn 2. Denna vägningsprocedur saknar dock praktisk betydelse eftersom den endast omfattar 34 intervjupersoner.) Ett nytt urval, representativt för hela valmanskåren, omfattar 1 945 personer. Tillsammans med ett tilläggsurval om 157 förstagångsväljare utgör det resulterande totalurvalet ett självvägt representativt urval. Efter uteslutning av personer över 80 år omfattar nettourvalet 3 599 personer (varav 1 557 i panelurvalet, 1 885 i det nya urvalet och 157 i tilläggsurvalet).

Undersökningsurvalet delades slumpmässigt i två likstora delar. Personer i det ena delurvalet kontaktades för intervju före valet, medan det andra delurvalet intervjuades efter valet. Fältarbetet startade den 23 augusti. Två månader senare hade 97 procent av intervjuerna genomförts. Under den därpå följande månaden ägde resterande intervjuer rum.

1) Bo Särilvik och Olof Petersson: Politiska data 1956-1976 (under utgivning).

2) Bo Särilvik: Redogörelse för data från 1960 års valundersökning i avsnittet "Intervjuundersökningen". SOS, Allmänna val, Riksdagsmannavalen åren 1959-1960, II, Stockholm 1961.

Bo Särilvik: Redogörelse för data från 1964 års valundersökning i avsnittet "Intervjuundersökningen" och i tabellmaterial i SOS, Allmänna val, Riksdagsmannavalen 1965-1968, II, Stockholm 1965.

Bo Särilvik: "Intervjuundersökningen rörande valet till andra kammaren 1968", kap i Riksdagsmannavalen 1965-1968, Del 2 (SOS), Stockholm 1970.

Bo Särilvik: "Valet 1970", Allmänna valen 1970, Del 3 (SOS), Stockholm 1973.

Olof Petersson och Bo Särilvik: "Valet 1973", Allmänna valen 1973 (SOS), Stockholm 1975.

3) Olof Petersson: Valundersökning 1976. Teknisk rapport. (Valundersökningar. Rapport 3. Statistiska centralbyrån. Under utgivning.)



Intervjuerna skedde som regel vid besök i de intervjuades bostad. Efter en skriftlig introduktion med detaljerade upplysningar om undersökningen tog intervjuaren per telefon kontakt med intervjupersonen och bestämde tid för intervjun. Normalt varade själva intervjun något över en timma.

Andelen genomförda intervjuer utgör 74,1 procent av nettourvalet. I panelurvalet intervjuades 70,5 procent, i det nya representativa urvalet 75,7 procent och i tilläggsurvalet med förstagångsväljare 80,9 procent. Den helt dominerande bortfallsorsaken är vägran att medge intervju. I avsnittet "Felkällor och statistisk osäkerhet" diskuteras bortfallets tänkbara inverkan på undersökningsresultaten.

Till de personer som intervjuades före valet utsändes omedelbart efter valet en kort brevenkät med frågor om röstningsbeslutet. Bortfallet i brevenkäten kunde, efter påminnelser och ett antal kompletterande intervjuer per telefon, nedbringas till 2,5 procent.

Uppgifter om valdeltagande 1973 och 1976 har insamlats från de offentliga röstlängderna. Data om bland annat födelseår, kön och taxerad inkomst överfördes i samband med urvalsdragningen från SCB:s register över totalbefolkningen. Dessutom har statistiska uppgifter om urvalspersonens kommun hämtats från SCB:s publikation Årsbok för Sveriges kommuner.

### Felkällor och statistisk osäkerhet

Man kan räkna med att undersökningens urval till sin proportionella sammansättning överensstämmer väl med valmanskåren med avseende på sociala och andra karaktäristika. Vid framtagningen av urvalet har använts metoder och befolkningsregister som kan förväntas säkerställa en hög grad av representativitet i denna mening. Härvidlag måste givetvis en reservation göras med hänsyn till att en övre åldersgräns satts för urvalet. De uteslutna åldersklasserna är dock små och åldersgränsen har därför knappast fått någon påvisbar effekt på partifördelningen inom urvalet.

Däremot är bortfallet genom uteblivna intervjuer eller uteblivna svar på enskilda intervjufrågor ägnat att försämra det bearbetade datamaterialets representativitet i förhållande till valmanskåren. Det här tillämpade förfaringssättet - som ju innebär att bortfallet i huvudsak utesluts från det bearbetade materialet - innebär att de redovisade procentfördelningarna kan förväntas ge en korrekt bild av valmanskåren under en förutsättning, nämligen att de ej intervjuade fördelar sig på samma sätt som de intervjuade. Trots att bortfallet är relativt stort krävs ändå att bortfallet avviker starkt för att något mer än en obetydlig felvisning skall uppkomma i de redovisade procentfördelningarna. Vid uppdelningar av urvalet på kategorier kan felvisningen på grund av bortfallet dock bli mer besvärande. Detta är ett av skälen till att små olikheter mellan procentfördelningar för olika kategorier inte bör läggas till grund för bestämda slutsatser.

Eftersom undersökningsurvalet utgör ett stickprov, måste man vidare räkna med att det kan uppvisa av slumpen framkallade avvikelser från den representerade populationen. De på intervjumaterialet beräknade procenttalen utgör skattningar av de "sanna värden", som skulle ha erhållits om uppgifter beträffande hela populationen varit tillgängliga. (Härvid förutsättes att andra felkällor är försumbara.)

För varje på urvalet baserat procenttal kan man ange en övre och en nedre gräns för ett konfidensintervall, inom vilket det sanna värdet med viss grad av säkerhet - konfidensnivå - befinner sig.

I den följande tabllan anges sådana konfidensintervall för vissa procenttal (skattningar), som grundats på kategorier av olika storlek inom urvalet. Konfidensnivån har valts så att det sanna värdet med 95 procents säkerhet ligger inom det angivna konfidensintervallet. Vid analysen av undersökningsmaterialet har denna konfidensnivå bedömts vara tillfredsställande. Ett exempel torde klargöra konfidensintervallets innebörd. Om 20 procent av en grupp på 600 personer i urvalet har en viss egenskap, erhåller för denna skattning konfidensintervallet  $20 \pm 3$ . Med 95 procents säkerhet ligger då det sanna värdet i intervallet 17-23 procent. De i tabellen givna konfidensintervallen kan dock ej direkt användas för att fastställa om skillnader mellan procentfördelningar för olika grupper inom urvalet kan anses statistiskt säkerställda.

| Antal intervju-<br>personer | Konfidensintervall vid konfidensnivån 95 % för<br>vissa procenttal och kategorier av olika storlek |         |         |
|-----------------------------|--|---------|---------|
|                             | 10(90)%  | 20(80)% | 50(50)% |
| 200                         | +4   | +6      | +7      |
| 400                         | +3   | +4      | +5      |
| 600                         | +2   | +3      | +4      |
| 1 000                       | +2   | +2      | +3      |
| 2 000                       | +1   | +2      | +2      |
| 3 000                       | +1   | +1      | +2      |

Konfidensintervallen avser en helt annan typ av fel än den felvisning, som framkallats av bortfallet. I själva verket är de här givna konfidensintervallen giltiga under förutsättning att felkällor av icke-slumpmässig art kan negligeras.

I viss mening är säkerheten hos en stor del av de här framlagda undersökningsresultaten väsentligt större än vad tabellens konfidensintervall kan ge intryck av. Dessa är nämligen framräknade under den förutsättningen att de skall tillämpas på skattningar erhållna genom ett enda stickprov. Vid redigeringen och presentationen av datamaterialet har emellertid vikt lagts vid sådana regelmässigheter i röstningsbeteendet och sådana skillnader mellan olika befolkningsgrupper som framträtt såsom mera bestående inslag i bilden av den svenska valmanskåren vid flera intervjuundersökningar med oberoende urval. Sannolikheten för att resultat av denna art kan ha framkallats av slumpen vid flera tillfällen är betydligt mindre än vad som skulle varit fallet om de framkommit vid en enda stickprovsundersökning.

Enär uppgifter från offentliga register insamlats för samtliga personer i urvalet föreligger vissa möjligheter att direkt jämföra den grupp som intervjuats med bortfallet avseende dessa egenskaper. En sådan bortfallsanalys har givit vid handen att bortfallet skiljer sig från de intervjuade genom att där återfinns proportionellt något fler icke-röstande, kvinnor, äldre personer, ej gifta samt invånare i storstadsområden. Totalt sett kommer emellertid redovisade procentfördelningar endast att påverkas marginellt. Som exempel kan nämnas gruppen kvinnor, som i totalurvalet omfattar 50 procent. Till följd av det större bortfallet bland kvinnorna utgör gruppen bland de intervjuade 46 procent.

Valdeltagandet bland de intervjuade är 95,4 procent, men i valmanskåren som helhet 91,8 procent. Att valdeltagandet är högre bland de intervjuade beror dels på att bortfallet var större i gruppen icke-röstande, dels på att personer över 80 år har genomsnittligt lägre valdeltagande. På grund av den övre åldersgränsen ingår inte personer över 80 år i gruppen intervjuade.

Tabell 1.1 DE RÖSTANDES FÖRDELNING INOM UNDERSÖKNINGSURVALET OCH BLAND SAMTLIGA RÖSTANDE, VALMANSKÅREN 1976

|                      | De röstandes partifördelning |      |      |      |      |        | Summa procent | Antal röstande med uppgift om parti | Andel röstande med okänt parti (procent) | Samtliga röstande |
|----------------------|------------------------------|------|------|------|------|--------|---------------|-------------------------------------|--|-------------------|
|                      | VPK                          | S    | C    | FP   | M    | Övriga |               |                                     |  |                   |
| Undersökningsurvalet | 4,2                          | 45,5 | 23,1 | 11,8 | 13,5 | 1,9    | 100,0         | 2 443                               | 4,6                                      | 2 562             |
| Valmanskåren         | 4,8                          | 42,7 | 24,1 | 11,1 | 15,6 | 1,8    | 100,1         |                                     |  |                   |

Även om bortfallet till följd av sin storlek är ägnat att försämra undersökningsresultatens representativitet är det viktigt att notera att bortfallets sammansättning tycks ha förblivit relativt oförändrad. På de punkter där det är möjligt att jämföra bortfallet med de intervjuade har bortfallsanalysen 1976 givit i huvudsak samma resultat som i de föregående valundersökningarna. Också tidigare har exempelvis kvinnor, äldre personer och icke-röstande haft lägre svarsbenägenhet. Även om den totala nivån ökat har bortfallets karaktär inte avsevärt förändrats. Tidsjämförelser mellan de olika undersökningarna underlättas därför.

I tabell 1.1 kan de röstades fördelning på pariter inom undersökningsurvalet jämföras med motsvarande fördelning för hela riket. Båda procentfördelningarna avser de röstades fördelning på partier i riksdagsvalet. För undersökningsurvalet redovisas därvid samtliga som enligt röstlängdsuppgifterna deltog i valet, med undantag för dem som vägrat lämna uppgift om sitt partival. Som framgår av tabellen uppgår denna sistnämnda kategori till 4,6 procent av de röstande, vilket är en något lägre procentuell andel än i 1973 års undersökning. Av partifördelningen i tabell 1.1 framgår att bortfallets stigande andel inte har medfört att något parti blivit avsevärt över- eller underrepresenterat. Överskattningen av socialdemokraterna tycks vara ett uttryck för ett systematiskt fel. Det har uppränt i samtliga valundersökningar. För de andra partierna avviker respektive procenttal i undersökningsmaterialet från den faktiska andelen i hela riket med högst två procentenheter.

#### Databearbetning och resultatredovisning

Databearbetningen har ägt rum vid Uppsala datacentral. Datainspektionen har meddelat föreskrifter om dataregistrets handhavande. Regeringen har givit tillstånd att registret inrättas.

Kommentarer till databearbetningen kommer att ges i anslutning till enskilda tabeller. Här skall endast nämnas några allmänna principer för redigeringen. Med partival avses, om inget annat anges, val av parti i riksdagsvalet 1976. I tabeller över röstning redovisas fördelning på partier bland samtliga som enligt röstlängdsuppgifterna deltog i valet, utom för personer som vägrat lämna upplysning om sitt partival. Den sistnämnda kategorin ingår emellertid i fördelningar som beskriver hela urvalet. I fördelningar för samtliga intervjuade ingår även icke-röstande. Partierna rapporteras med följande beteckningar:

- VPK = Vänsterpartiet kommunisterna
- S = Arbetarepartiet-Socialdemokraterna
- C = Centerpartiet
- FP = Folkpartiet
- M = Moderata samlingspartiet

Kategorin "övriga partier" omfattar KDS (kristen demokratisk samling), SKP (Sveriges kommunistiska parti) och andra småpartier.

## 2 Partiernas sociala förankring

Valrörelsen 1976 blev intensiv. Partierna presenterade skilda lösningar på stora samhällsfrågor. Argumenten för olika förslag bröts i TV-debatter, på torgmöten och i tidningar. Men valrörelsens larm och mångfald av detaljer kan ge ett skevt intryck av hur väljarna faktiskt bestämde sig för hur de skulle rösta. Visserligen fanns det väljargrupper som tog så starkt intryck av argument som framfördes i valkampanjen, att de övergav sitt gamla parti. Den stora majoriteten av väljare fortsatte dock att rösta på samma sätt som de gjort ett, två, kanske många tidigare val. I en enstaka valrörelses perspektiv kan intrycken av rörlighet och förändring dominera, men vidgas synfältet är det stabiliteten och vanan som präglar de svenska väljarnas beteende. Dagens partier och deras inbördes storleksförhållanden överensstämmer på det hela taget mycket väl med situationen för fyrtio, femtio år sedan.

Så kan redan här den övergripande frågeställningen för denna bok anges: vilka är förutsättningarna för stabilitet och förändring i den svenska valmanskåren?

Partisystemets varaktighet kan härledas ur dess förankring i grundläggande samhälleliga motsättningar. Ursprungligen har partier bildats som svar på bestämda klassers önskan att tillvarata sina intressen. Stridsfrågornas art kan ha växlat - böndernas strävan att bevara höga skyddstullar på jordbruksprodukter, arbetarklassens kamp för rösträtt och rätten att bilda fackföreningar - men de motsättningar varur de svenska partierna sprungit ha främst varit socialekonomiska. Sverige kan härvidlag kontrasteras mot andra politiska system där i stället religiösa motsättningar, språkklyftor och regionala skillnader bildat grunden för särskilda partier.

Men de ekonomiska strider som formade de nuvarande partierna ligger mer än ett halvt sekel tillbaka. Behåller då gårdagens klassmotsättningar fortfarande sin livskraft? Kan man fortfarande, i 1970-talets Sverige, beskriva skillnaderna mellan partierna i termer av klassmotsättningar och gruppintressen? Dessa frågor bildar utgångspunkt för detta kapitel. Det första avsnittet beskriver partiernas klassmässiga förankring och berättar om hur klassröstningen förändrats under de senaste tjugo åren. Därefter följer en analys av hur arbetssituation och familjeförhållanden påverkar partivalet. Regionala röstvariationer behandlas i kapitlets tredje avsnitt. Med statistisk teknik sammanfattas sedan de grupper inom vilka respektive parti har sitt starkaste och svagaste stöd. Därefter visas hur väljarna själva ser på partisystemets sociala förankring. Kapitlet avslutas med ett försök att beskriva partierna sociala bas med hjälp av en tvådimensionell modell.

## 2.1 Klassröstning och generationsväxling

Vilket samband råder mellan klasstillhörighet och val av parti? Tabellerna 2.1 och 2.2 baseras på samma grundmaterial, där yrke korstabulerats med röstning i riksdagsvalet 1976. (Yrkesgrupperingen beskrivs närmare i Bilaga A.) De två tabellerna skiljer sig åt genom principen för procentberäkning. I tabell 2.1, där procenttalen räknats i radledd, visas partifördelningen inom varje yrkesgrupp. Tabell 2.2 visar däremot genom de kolumnvis beräknade procentsiffrorna hur varje partis väljarkår är sammansatt yrkesmässigt. Också för en rad andra sociala bakgrundsfaktorer, som senare analyseras, kommer båda dessa tabellversioner att visas. Även om de baseras på samma material ger de olika typ av information. Vill man se hur en viss samhällskategori röstar väljer man den första versionen. Är man däremot intresserad av att se hur ett visst partis väljarkår är sammansatt är det den andra tabellversionen som ger den önskade upplysningen.

Skillnaden i partival mellan olika yrkesgrupper är betydande. Det starkaste stödet för socialdemokraterna finns bland industriarbetarna; 68 procent röstade här socialdemokratiskt (tabell 2.1). Också i gruppen övriga arbetare har socialdemokraterna en absolut majoritet (58 procent), även om dominansen inte är fullt så stark som bland industriarbetarna. Minst andel socialdemokrater återfinns bland jordbrukarna (9 procent). Tjänstemännen intar ett mellanläge. Andelen socialdemokrater är mindre än bland arbetarna, men större än jordbrukarnas. Men skillnaderna inom tjänstemannakollektivet är betydande. De lägre tjänstemännen är jämförelsevis socialdemokratiska (43 procent), medan nivån bland högre tjänstemän och storföretagare är betydligt lägre (21 procent).

Tabell 2.1 PARTIVAL VID RIKSDAGSVALET 1976 INOM VISSA YRKESGRUPPER

| Yrke                                   | Partival |    |    |    |    |        | Summa<br>procent | Antal<br>intervjuade |
|--|----------|----|----|----|----|--------|------------------|----------------------|
|  | VPK      | S  | C  | FP | M  | Övriga |                  |                      |
| Industriarbetare                       | 5        | 68 | 17 | 5  | 3  | 2      | 100              | 565                  |
| Övriga arbetare                        | 5        | 58 | 22 | 7  | 6  | 2      | 100              | 604                  |
| Lägre tjänstemän                       | 3        | 43 | 24 | 16 | 13 | 1      | 100              | 197                  |
| Tjänstemän i<br>mellanställning        | 5        | 36 | 20 | 20 | 17 | 2      | 100              | 415                  |
| Högre tjänstemän och<br>storföretagare | 3        | 21 | 18 | 19 | 39 | 0      | 100              | 266                  |
| Småföretagare                          | 3        | 24 | 25 | 21 | 25 | 2      | 100              | 151                  |
| Jordbrukare                            | 1        | 9  | 69 | 5  | 15 | 1      | 100              | 151                  |
| Studerande                             | 8        | 32 | 22 | 12 | 19 | 7      | 100              | 84                   |

Tabell 2.2 FÖRDELNING PÅ YRKESGRUPPER EFTER RÖSTNING VID  
RIKSDAGSVALET 1976

| Yrke                                   | Röstningssätt |       |     |     |     | Ej<br>röstande | Samtliga |
|--|---------------|-------|-----|-----|-----|----------------|----------|
|  | VPK           | S     | C   | FP  | M   |                |          |
| Industriarbetare                       | 29            | 35    | 16  | 10  | 5   | 27             | 23       |
| Övriga arbetare                        | 27            | 32    | 23  | 16  | 10  | 37             | 26       |
| Lägre tjänstemän                       | 6             | 8     | 9   | 11  | 8   | 9              | 8        |
| Tjänstemän i<br>mellanställning        | 19            | 14    | 15  | 29  | 21  | 11             | 17       |
| Högre tjänstemän och<br>storföretagare | 7             | 5     | 8   | 17  | 32  | 2              | 10       |
| Småföretagare                          | 4             | 3     | 7   | 11  | 12  | 5              | 6        |
| Jordbrukare                            | 1             | 1     | 19  | 2   | 7   | 4              | 6        |
| Studerande                             | 7             | 2     | 3   | 4   | 5   | 5              | 4        |
| Summa procent                          | 100           | 100   | 100 | 100 | 100 | 100            | 100      |
| Antal intervjuade                      | 103           | 1 111 | 565 | 288 | 329 | 122            | 2 686    |

Centerpartiets kärngrupp är fortfarande jordbrukarna. Hela 69 procent av jordbrukarna röstar centerpartistiskt. Men bland övriga yrkesgrupper finns det ingen kategori med markant många eller få centerpartister. Den sociala breddning som centerns väljarunderlag genomgått under de senaste decennierna har fått som följd att det inom alla grupper utanför jordbruket finns en andel på omkring en femtedel (mellan 17 och 25 procent i tabell 2.1) som röstar på centern. Inget annat parti har så jämnt utbredd stöd. Alla andra partier utmärks av att det finns åtminstone någon grupp där partiet har en utpräglad svag ställning.

Folkpartiets svagaste grupper är arbetare och jordbrukare. Ett röststöd över genomsnittet har partiet däremot hos småföretagare och tjänstemän. Det bör noteras att folkpartiet är ungefär lika starkt inom alla tre tjänstemannakategorierna. Skillnaden mellan lägre och högre tjänstemän är liten.

Moderata samlingspartiet kännetecknas av ett jämförelsevis starkt stöd bland högre tjänstemän och företagare. I gruppen högre tjänstemän och storföretagare är moderaterna det största partiet (39 procent). Bland småföretagarna har moderata samlingspartiet, folkpartiet, centern och socialdemokraterna ungefär lika många röster.

Vänsterpartiet kommunisterna har sin största röstandel bland studerande (8 procent). Andelen som röstade på vpk är 5 procent bland industriarbetare, övriga arbetare och tjänstemän i mellanställning. Jordbrukarna är vpk:s svagaste grupp.

Även om denna genomgång visar att varje parti har sin egen klassmässiga särprägel är sambandet mellan klasstillhörighet och röstning inte fullständigt. Det finns många undantag från den allmänna bilden. En fjärdedel av industriarbetarna och mer än en tredjedel av gruppen övriga arbetare röstar borgerligt (tabell 2.1). För centerpartiet betyder detta att 39 procent av partiets väljare 1976 var arbetare (tabell 2.2). Undantag från det allmänna sam-

bandet mellan klass och röstning återfinns också inom traditionellt borgerliga grupper. Bland högre tjänstemän och företagare röstar omkring en fjärdedel med socialdemokraterna eller vpk (tabell 2.1).

Sambandet mellan klass och röstning kan teoretiskt tänkas variera mellan två extremlägen. I det ena fallet är sambandet perfekt - partierna kan entydigt förknippas med en eller några få klasser. Inga väljare avviker från regeln, alla röstar med sin klass. I det andra extremläget finns inget samband. Alla partier har identisk klassammansättning, alla klasser röstar på samma sätt. I det första fallet är det bara klassstillhörighet som påverkar parti-valet, alla andra faktorer saknar betydelse. Den enda omständighet genom vilken partierna kan öka eller minska sina röstandelar är om väljarkårens klassammansättning förändras. Enbart ekonomiska faktorer bestämmer partiernas röstutveckling. I det andra fallet saknar socialekonomiska motsättningar helt betydelse för partiernas stöd. Partiernas kärngrupper avgränsas av helt andra förhållanden. Partiernas handlande behöver inte fästa något avseende vid sociala motsättningar. Det svenska partisystemet passar inte in i något av dessa extremlägen utan intar ett mellanläge. Detta förhållande är av fundamental betydelse. Sambandet mellan klass och röstning är tillräckligt starkt för att ge det svenska partisystemet en strukturell stabilitet, men tillräckligt svagt för att lämna plats för politiskt manöverutrymme.

Den nu tecknade bilden av klassröstning i Sverige är en ögonblicksbild. Datamaterialet gäller år 1976. En naturlig fråga är om sambandet såg ut så här vid förra valet, för ett decennium sedan eller ännu längre tillbaka. Eller, i ett framtidsperspektiv, håller partiernas socialekonomiska särart på att förstärkas eller försvagas? Frågan skall besvaras på flera sätt. I ett första steg används informationen om de intervjuades födelseår. Med ledning av denna kan datamaterialet brytas ner i åldersklasser. På så sätt kan vi analysera generation efter generation och jämföra klassröstningen mellan unga och gamla.

För att möjliggöra en analys inom åldersklasser måste yrkesgrupperingen förenklas. Det går av tekniska skäl inte att göra en bearbetning som tabell 2.1 för varje åldersgrupp. Antalet intervjupersoner i varje yrkesgrupp blir alltför litet för att de därpå grundade procent-siffrorna skulle få någon säkerhet. Därför sammanslås yrkesgrupperna industriarbetare och övriga arbetare till kategorin arbetarklass. Tjänstemän, företagare och jordbrukare sammanförs i gruppen medelklass. (Termen "medelklass" är inte den bästa, men används av språkligt-praktiska skäl.) Studerande utesluts ur denna bearbetning. Också partivariabeln förenklas. Socialdemokratiskt och kommunistiskt röstande förs till en grupp, borgerliga väljare till en annan. Tabell 2.3 visar i avdelning A hur ett partisystem med maximal klassröstning skulle se ut. Etthundra procent av arbetarklassen och noll procent av medelklassen röstar socialdemokratiskt eller kommunistiskt. Avdelning B illustrerar situationen i ett partisystem utan samband mellan klass och röstning. Partifördelningen är densamma inom båda yrkesgrupperna. Avdelning C visar faktiska data från Sverige 1976. Siffrorna har erhållits genom en bearbetning av tabell 2.1. Bland arbetare är andelen socialdemokrater/kommunister 68 procent, i gruppen tjänstemän, företagare och jordbrukare 32 procent.

Ett sammanfattande index för klassröstning erhålls om andelen socialdemokrater/kommunister bland arbetarna minskas med andel socialdemokrater/kommunister i medelklassen<sup>1</sup>. Ju större skillnaden i röstning är mellan de två grupperna, desto högre värde antar index-talet.

1) Måttet har bl a använts av Robert R. Alford i sin studie av klassröstning i de anglo-saxiska partisystem: Party and Society. The Anglo-American Democracies (Rand Mc Nally, Chicago 1963). Se även Walter Korpi: "Some Problems in the Measurement of Class Voting", The American Journal of Sociology, Vol. 78, No. 3, November 1972.



Maximal klassröstning svarar mot indextalet 100, minimal klassröstning får indexvärdet 0. Negativa indextal kan teoretiskt förekomma. De skulle innebära att socialistisk röstning är vanligare i medelklassen än i arbetarklassen. Klassröstningsindex för Sverige 1976 är +36.

Indextalet 36 avser hela valmanskåren och skall ses som ett genomsnitt för alla generationer. Data visar emellertid att spridningen kring detta medeltal är stor. Tabell 2.4 visar hur klassröstningen varierar mellan åldersklasserna. Den nedersta raden anger indexvärdet. Det råder ingen tvekan om att klassröstningen är avsevärt starkare i äldre åldersgrupper. Bland de yngre är sambandet mellan klass och röstning svagare. Detta mycket tydliga samband mellan ålder och klassröstning kan vara ytterst betydelsefullt. Om data återspeglar en pågående generationsväxling kan de framtida konsekvenserna bli djupgående. Innan det funna sambandet närmare analyseras bör några fakta i tabell 2.4 uppmärksammas.

Tabell 2.3 ETT SAMMANFATTANDE INDEX FÖR KLASSRÖSTNING

---

Beteckningar: A - Arbetare

M - Tjänstemän, företagare, jordbrukare

S - Socialdemokratisk eller kommunistisk röstning

B - Borgerligt parti

---

A) Maximal klassröstning. Index=100

|   | <u>A</u> | <u>M</u>   |
|---|----------|------------|
| S | 100      | 0          |
| B | <u>0</u> | <u>100</u> |

Summa procent 100 100

B) Minimal klassröstning. Index=0

|   | <u>A</u>  | <u>M</u>  |
|---|-----------|-----------|
| S | 50        | 50        |
| B | <u>50</u> | <u>50</u> |

Summa procent 100 100

C) Sverige 1976. Index=36

|   | <u>A</u>  | <u>M</u>  |
|---|-----------|-----------|
| S | 68        | 32        |
| B | <u>32</u> | <u>68</u> |

Summa procent 100 100

---

Det finns inget starkt samband mellan ålder och partival. Den översta raden i tabell 2.4 visar andelen socialdemokratiskt och kommunistiskt röstande i varje åldersgrupp. Ingen bestämd trend kan urskiljas. Inte heller om de enskilda partierna särredovisas framkommer några starka samband. Tabell 2.5 och 2.6 ger en översikt över åldersklassernas röstning respektive partiernas ålderssammansättning. Visserligen är stödet åt vänsterpartiet kommunisterna starkare än genomsnittligt bland yngre väljare, men detta är ett undantag från den allmänna regeln. Ålderssammansättningen bland partiernas väljare är likartad.

De ungas svaga klassröstning kan således inte förklaras med att något speciellt parti totalt sett skulle vara kraftigt över- eller underrepresenterat i någon viss åldersgrupp. Men varför är klassröstningsindex så lågt i den yngre generationen? Beror det, allmänt uttryckt, att unga arbetare röstar borgerligt eller på att unga medelklassväljare röstar socialdemokratiskt och kommunistiskt? Svaret är ett både och. Av rad A i tabell 2.4 framgår att andelen socialdemokrater/kommunister inom arbetarklassen är något lägre (64 procent) i åldersgruppen 18-30 år är i den äldsta åldersklassen 71-80 år (73 procent). Men skillnaderna i rad B är betydligt större. I gruppen tjänstemän, företagare, jordbrukare råder det ett helt annat politiskt klimat bland yngre än bland äldre. I åldersgruppen 71-80 år är det här bara 19 procent som röstar socialdemokratiskt eller kommunistiskt, dvs 81 procent röstar borgerligt. Dessa 19 procent skall jämföras med de 41 procent som "röstar mot sin klass" bland de yngsta medelklassväljarna.

Tabell 2.4 PROCENTUELL ANDEL SOCIALDEMOKRATISKT ELLER KOMMUNISTISKT RÖSTANDE EFTER ÅLDER OCH YRKE

|   | 18-30 | 31-40 | 41-50 | 51-60 | 61-70 | 71-80 | Samtliga |
|---|-------|-------|-------|-------|-------|-------|----------|
| Samtliga                                  | 54    | 46    | 52    | 48    | 52    | 47    | 50       |
| A. Arbetare                               | 64    | 65    | 71    | 67    | 74    | 73    | 68       |
| B. Tjänstemän, företagare,<br>jordbrukare | 41    | 33    | 35    | 29    | 29    | 19    | 32       |
| Klassröstningsindex <sup>a</sup>          | 24    | 32    | 36    | 39    | 45    | 54    | 36       |

a) Skillnaden mellan procenttalen i rad A och B. På grund av decimalavkortning kan det mer exakta indexvärdet avvika från skillnaden mellan talen i rad A och B.

Antalet intervjuade är 92 personer i delgruppen tjänstemän m fl 71-80 år. I alla övriga fall överstiger bastalen 100 individer.

Tabell 2.5 PARTIVAL VID RIKSDAGSVALET 1976 INOM VISSA ÅLDERSGRUPPER

| Ålder   | Partival |    |    |    |    |        | Summa procent | Antal intervjuade |
|---------|----------|----|----|----|----|--------|---------------|-------------------|
|         | VPK      | S  | C  | FP | M  | Övriga |               |                   |
| 18 - 22 | 9        | 41 | 26 | 12 | 10 | 2      | 100           | 211               |
| 23 - 30 | 8        | 44 | 23 | 14 | 9  | 2      | 100           | 407               |
| 31 - 40 | 3        | 43 | 26 | 13 | 14 | 1      | 100           | 444               |
| 41 - 50 | 2        | 50 | 21 | 8  | 17 | 2      | 100           | 364               |
| 51 - 60 | 3        | 45 | 23 | 10 | 16 | 3      | 100           | 425               |
| 61 - 70 | 4        | 48 | 22 | 11 | 13 | 2      | 100           | 394               |
| 71 - 80 | 3        | 45 | 20 | 15 | 16 | 1      | 100           | 198               |

Tabell 2.6 FÖRDELNING PÅ ÅLDERSGRUPPER EFTER RÖSTNING VID RIKSDAGSVALET 1976

| Ålder             | Röstningssätt |       |     |     |     | Ej röstande | Samtliga |
|-------------------|---------------|-------|-----|-----|-----|-------------|----------|
|                   | VPK           | S     | C   | FP  | M   |             |          |
| 18 - 22           | 18            | 8     | 10  | 9   | 6   | 14          | 9        |
| 23 - 30           | 31            | 16    | 17  | 20  | 11  | 24          | 17       |
| 31 - 40           | 13            | 17    | 20  | 20  | 19  | 17          | 18       |
| 41 - 50           | 7             | 17    | 14  | 11  | 18  | 5           | 15       |
| 51 - 60           | 11            | 17    | 17  | 15  | 21  | 14          | 17       |
| 61 - 70           | 14            | 17    | 15  | 15  | 16  | 13          | 16       |
| 71 - 80           | 6             | 8     | 7   | 10  | 9   | 13          | 8        |
| Summa procent     | 100           | 100   | 100 | 100 | 100 | 100         | 100      |
| Antal intervjuade | 103           | 1 111 | 565 | 288 | 329 | 124         | 2 686    |

Tabell 2.7 ger ytterligare belysning åt sambandet mellan yrke, ålder och partival. Som grund för yrkesindelning ligger den inledningsvis presenterade grupperingen. För att få tillräckligt stora redovisningskategorier har relativt grova åldersklasser måst utnyttjas. Bland industriarbetarna är skillnaden i partival obetydlig mellan yngre och äldre. Andelen socialdemokrater är något lägre i gruppen 18-30 år jämfört med personer i åldrarna 51-80 år, men skillnaden ligger inom den statistiska felmarginalen. Inslaget centerpartister är varken mycket större eller mycket mindre bland de yngre, utan ungefär som genomsnittet bland samtliga industriarbetare. Som en intressant detalj kan noteras att vpk har sin starkaste förankring bland de industriarbetare som antingen är unga eller gamla, medan partiets ställning är klart svagare i mellangenerationen arbetare - de som blev röstberättigade i slutet av 1940-talet, under 1950-talet och i början av 1960-talet. Inte heller i kategorin övriga arbetare finns några drastiska skillnader mellan generationerna. Vpk:s svaga ställning bland de medelålders återfinns även här. Skillnaden mot industriarbetarna

är att de borgerliga partierna här har en relativt sett starkare position i åldersklassen 18-30 år. Socialdemokraterna har en signifikant lägre andel väljare i denna åldersgrupp än i resten av kategorin övriga arbetare. Det är främst detta faktum som gör att andelen socialdemokratiskt och kommunistiskt röstande bland samtliga arbetare är något lägre bland yngre än bland äldre (se tabell 2.4).

Tabell 2.7 PARTIVAL VID RIKSDAGSVALET 1976 EFTER YRKE OCH ÅLDER

|  | VPK | S  | C  | FP | M  | Övr | Summa<br>procent | N   |
|--|-----|----|----|----|----|-----|------------------|-----|
| Industriarbetare                       |     |    |    |    |    |     |                  |     |
| 18-30                                  | 8   | 65 | 17 | 7  | 3  | 0   | 100              | 135 |
| 31-50                                  | 2   | 69 | 19 | 4  | 5  | 1   | 100              | 160 |
| 51-80                                  | 6   | 70 | 14 | 5  | 2  | 3   | 100              | 270 |
| Övriga arbetare                        |     |    |    |    |    |     |                  |     |
| 18-30                                  | 8   | 48 | 27 | 10 | 5  | 2   | 100              | 167 |
| 31-50                                  | 2   | 63 | 20 | 8  | 5  | 2   | 100              | 197 |
| 51-80                                  | 4   | 61 | 20 | 6  | 7  | 2   | 100              | 240 |
| Lägre tjänstemän                       |     |    |    |    |    |     |                  |     |
| 18-30                                  | 5   | 42 | 27 | 13 | 11 | 2   | 100              | 82  |
| 31-50                                  | 3   | 44 | 29 | 10 | 14 | 0   | 100              | 70  |
| 51-80                                  | 0   | 42 | 13 | 29 | 16 | 0   | 100              | 45  |
| Tjänstemän i<br>mellanställning        |     |    |    |    |    |     |                  |     |
| 18-30                                  | 10  | 31 | 24 | 25 | 10 | 0   | 100              | 92  |
| 31-50                                  | 5   | 34 | 22 | 17 | 19 | 3   | 100              | 171 |
| 51-80                                  | 2   | 42 | 15 | 19 | 19 | 3   | 100              | 152 |
| Högre tjänstemän<br>och storföretagare |     |    |    |    |    |     |                  |     |
| 18-30                                  | 12  | 26 | 17 | 26 | 17 | 2   | 100              | 42  |
| 31-50                                  | 1   | 25 | 20 | 18 | 36 | 0   | 100              | 122 |
| 51-80                                  | 1   | 16 | 15 | 16 | 52 | 0   | 100              | 102 |
| Småföretagare                          |     |    |    |    |    |     |                  |     |
| 18-50                                  | 5   | 27 | 25 | 16 | 27 | 0   | 100              | 67  |
| 51-80                                  | 1   | 21 | 25 | 25 | 24 | 4   | 100              | 84  |
| Jordbrukare                            |     |    |    |    |    |     |                  |     |
| 18-50                                  | 0   | 8  | 84 | 0  | 8  | 0   | 100              | 39  |
| 51-80                                  | 1   | 9  | 64 | 6  | 18 | 2   | 100              | 112 |

Åldersskillnaderna inom gruppen lägre tjänstemän synes främst ha betydelse för det inbördes styrkeförhållandet mellan de borgerliga partierna. Bland de äldre dominerar folkpartiet och mederata samlingspartiet, men bland lägre tjänstemän som är under 50 år är centern störst inom det borgerliga blocket.

Bland tjänstemän i mellanställning är styrkeförhållandet mellan de två partipolitiska blocken ungefär detsamma inom alla åldersklasser. Men inom blocken återfinns vissa skillnader. Så till exempel är den inbördes balansen mellan socialdemokraterna och vpk till socialdemokratins fördel bland de äldre, medan vpk har en starkare ställning bland de yngre.

De allra tydligaste generationsskillnaderna finns i gruppen högre tjänstemän och storföretagare. Olikheterna i partival mellan yngre och äldre är så stora att det här är fråga om en grundläggande politisk omsvängning. Allra tydligast märks skillnaden på moderata samlingspartiets röstandel. I åldrarna 51-80 år fick moderaterna 1976 52 procent av de högre tjänstemännens röster. I åldersgruppen 31-50 år var andelen 36 procent och i gruppen 18-30 år endast 17 procent. Att hävda att moderaterna har en dominerande ställning i "socialgrupp I", "överklassen" eller hur gruppen högre tjänstemän och storföretagare än karaktäriseras är numera endast delvis korrekt. Karaktäristiken är bara giltig för den äldre generationen. Bland de yngre är tvärtom andra partier väl så starka. Andelen röstande på socialdemokraterna och vpk bland högre tjänstemän och storföretagare i åldern 18-30 år är 42 procent. Speciellt anmärkningsvärt är att vpk i denna kategori samlade hela 12 procent av rösterna - i ingen annan delgrupp i tabell 2.7 har vpk en så stark ställning.

Småföretagarnas partival skiljer sig föga mellan yngre och äldre. Åldersskillnaderna är dock något större bland jordbrukarna. Centerns ställning bland yngre jordbrukare är ännu starkare än bland de äldre jordbrukarna.

Det svaga sambandet mellan ålder och partival i valmanskåren som helhet kan bedra. Under ytan sker något betydelsefullt. Socialdemokratins ställning försvagas bland unga arbetare. De borgerliga håller å andra sidan på att förlora sina kärngrupper bland de unga.

Men våra data kan tolkas på ett annat sätt. Kanske har det alltid varit så att unga väljare "korsat klasslinjer" i sin röstning. Unga väljare i avsaknad av röstningstraditioner är allmänt mer lättroliga och det vore därför naturligt att här vänta ett svagt samband mellan röstning och social bakgrund. Två hypoteser kan uppställas: generationshypotesen och åldrandehypotesen. Enligt den första är ungdomens svaga klassröstning något nytt, något som utmärker just de väljare som fått rösträtt under 1970-talet och slutet av 1960-talet. Enligt åldrandehypotesen kännetecknas alltid unga väljare av svag klassröstning. Generationshypotesen söker sin förklaring i historiska faktorer, åldrandehypotesen i socialisationsprocessen, det successiva i inväxandet i det politiska livet. Data från en enda intervjuundersökning hjälper oss inte att avgöra vilken av hypoteserna som är korrekt. Men med flera undersökningar utförda under en längre period kan en empirisk prövning utföras<sup>1</sup>. Tack vare att väljarundersökningar nu har genomförts regelbundet under en tjuugoårsperiod har vi tillgång till det nödvändiga datamaterialet<sup>2</sup>. Data stöder främst generationshypotesen. I början av 1960-talet var klassröstningen ungefär lika stark inom alla åldersgrupper. Först vid 1968 års val inträder en påtaglig försvagning i sambandet mellan klass och partival bland de unga väljarna, en försvagning som fortsatte 1970.

1) Metoder för sådan kohortanalys har livligt diskuterats under senare år. För en aktuell och utmärkt översikt, se t ex Philip E. Converse: The Dynamics of Party Support. Cohort-Analyzing Party Identification (Sage Library of Social Research, Vol 35, Beverly Hills 1976).

2) Data för valen 1960-1973 har publicerats i Petersson-Särlvik: "Valet 1973", SOS, a.a., tabell 39.

Om generationshypotesen är korrekt borde den på lite längre sikt leda till att den totala nivån för klassröstning i valmanskåren förändras. Om nya generationer med svag klassröstning successivt ingår i valmanskåren samtidigt som äldre generationer med stark klassröstning undan för undan försvinner borde genomsnittsnivån sjunka. Tabell 2.8 visar i avdelning B klassröstningsindex för de sju ordinarie riksdagsvalen 1956-1976<sup>1</sup>. Även två alternativa mått på sambandet mellan klass och röstning redovisas. Generationshypotesen får stöd. Även om tillfälliga avbrott kan iakttagas är trenden klart avtagande. Starkast klassröstning observerades vid valet 1960, medan 1976 karaktäriseras av den hittills lägsta nivån.

Även om de två grova kategorierna arbetarklass och medelklass är ett överskådligt analytiskt instrument för att framställa de allmänna trenderna är det för trubbigt för att detaljerna i utvecklingen skall kunna fångas. Men en mer finfördelad klassificering finns tillgänglig. I redogörelsen för 1973 års valundersökning gavs en samlad översikt över röstning inom socialekonomiska grupper och partiernas sociala sammansättning under perioden 1956-1973<sup>2</sup>. Den yrkesgruppering som där användes är den som här kallats den äldre klassificeringen. I avsikt att behålla möjligheterna till historiska jämförelser kodades yrkesuppgiften 1976 också med den äldre indelningen. Av utrymmesskäl redovisas inte hela det stora materialet här<sup>3</sup>. Men i tabell 2.8 sammanfattas de viktigaste tendenserna.

Avdelning C i tabell 2.8 visar de röstades val av parti inom några yrkesgrupper. Den gamla socialgrupp I motsvaras ungefär av kategorin högre tjänstemän och storföretagare. Under de senaste tjugo åren har en markant förändring inträtt i gruppens politiska sympatier. Ännu i mitten av 1950-talet dominerade folkpartiet och dåvarande högerpartiet fullständigt. Endast en liten minoritet om 4 procent röstade 1956 på socialdemokraterna. Vid valet 1960 steg andelen socialdemokrater till 10 procent (kommunisterna låg fortfarande på 0 procent). Valet 1968 innebar en ny uppgång. Socialdemokraterna och kommunisterna samlade nu 15 procent av socialgrupp I. Trots att socialdemokraterna totalt sett har minskat sin röstandel under 1970-talet behåller och snarast förstärker partiet sin position i socialgrupp I. Ökningen mellan 1973 och 1976 får dock nästan helt förklaras med en anmärkningsvärd uppgång för vänsterpartiet kommunisterna. Trots att vpk gjorde ett förlustval 1976 steg andelen vpk-väljare i socialgrupp I från 2 till 6 procent. Under perioden har även centerpartiet ökat kraftigt i socialgrupp I, från 0 procent 1956 till 19 procent 1976. Följden har blivit att folkpartiet och moderata samlingspartiet delvis trängts ut från sitt traditionella kärnområde.

Utvecklingen i socialgrupp I visar hur socialdemokraterna och vpk håller på att få fäste i en ny väljargrupp. Med motsatta förtecken pågår en liknande process i arbetarklassen, även om förändringen inte är lika dramatisk. Som framgår av tabell 2.8 är andelen socialdemokrater i "socialgrupp III: arbetare" nere i 66 procent vid valet 1976<sup>4</sup>. År 1960 var siffran 83 procent och ännu 1968 79 procent. Nu måste man visserligen ha i minnet att andelen socialdemokratiskt röstande totalt sett minskat sedan 1960, men nedgången bland arbetarna är kraftigare än genomsnittstrenden. Centerns sociala breddning sedan mitten av

1) Beräkning för 1976 bygger på den "äldre" yrkesgrupperingen.

2) Petersson-Särlvik: "Valet 1973", SOS, a.a., tabell 32-33. Jfr även Bo Särlvik i Rose (ed), a.a.

3) Det fullständiga sambandet mellan den äldre grupperingen och partival 1976 redovisas i Olof Petersson: "Valet 1976", Sveriges officiella statistik, Allmänna valen 1976, del 3.

4) "Socialgrupp III: arbetare" omfattar såväl industriarbetare som kommunalarbetare, lagerarbetare, sjömän m fl, dock ej jordbruks- och skogsarbetare. (Se vidare Petersson - Särlvik: "Valet 1973", SOS, a.a., sid 100.) Vid 1976 års undersökning omfattade gruppen 34 procent av de intervjuade.

Tabell 2.8 KLASS OCH RÖSTNING 1956-1976

|   | 1956 | 1960 | 1964 | 1968 | 1970 | 1973 | 1976 |
|---|------|------|------|------|------|------|------|
| A. Procentuell andel socialdemokratiskt och kommunistiskt röstande i:   |      |      |      |      |      |      |      |
| Arbetarklassen  | 76   | 80   | 77   | 76   | 72   | 73   | 68   |
| Medelklassen  | 23   | 25   | 30   | 34   | 32   | 29   | 32   |
| B.  |      |      |      |      |      |      |      |
| Klassröstningsindex   | 53   | 55   | 47   | 42   | 39   | 44   | 36   |
| Eta-kvadrat   | 0,33 | 0,37 | 0,30 | 0,25 | 0,21 | 0,23 | 0,17 |
| Associationskoefficient   | 0,64 | 0,64 | 0,60 | 0,52 | 0,51 | 0,50 | 0,47 |
| C. Röstning inom vissa socialekonomiska grupper                         |      |      |      |      |      |      |      |
| <u>Högre tjänstemän och storföretagare</u>                              |      |      |      |      |      |      |      |
| Andel socialdemokraterna och vpk  | 4    | 10   | 8    | 15   | 16   | 18   | 23   |
| Andel folkpartiet och moderaterna                                       | 96   | 86   | 79   | 66   | 69   | 57   | 57   |
| <u>Arbetare</u>   |      |      |      |      |      |      |      |
| Andel socialdemokraterna  | 77   | 83   | 78   | 79   | 71   | 69   | 66   |
| Andel centerpartiet   | 1    | 4    | 7    | 10   | 14   | 16   | 18   |
| <u>Studerande</u>   |      |      |      |      |      |      |      |
| Andel vpk   | .    | .    | .    | 5    | 12   | 18   | 8    |
| Andel socialdemokraterna  | .    | .    | .    | 34   | 38   | 18   | 32   |
| <u>Andel c+fp+m</u>   | .    | .    | .    | 59   | 48   | 63   | 52   |
| D. Vissa partiers sociala bas   |      |      |      |      |      |      |      |
| <u>Vänsterpartiet kommunisterna</u>                                     |      |      |      |      |      |      |      |
| Andel högre tjänstemän och storföretagare                               | 0    | 0    | 0    | 5    | 2    | 3    | 12   |
| Andel arbetare  | 72   | 65   | 69   | 46   | 48   | 51   | 39   |
| <u>Socialdemokraterna</u>   |      |      |      |      |      |      |      |
| Andel högre tjänstemän, storföretagare och tjänstemän i mellanställning | 15   | 17   | 21   | 22   | 22   | 23   | 25   |
| Andel arbetare  | 56   | 56   | 53   | 51   | 50   | 52   | 49   |
| <u>Centerpartiet</u>  |      |      |      |      |      |      |      |
| Andel jordbrukare   | 77   | 57   | 48   | 29   | 23   | 21   | 18   |
| Andel arbetare  | 2    | 10   | 17   | 19   | 22   | 21   | 26   |

I denna tabell utnyttjas genomgående den äldre yrkesklassificeringen. Den överensstämmer inte med den yrkesindelning som i övrigt används i denna bok.

Klassröstningsindex: se tabell 2.3.

Eta-kvadrat mäter sambandet mellan klass och röstning vid envägs variansanalys. Sju socialekonomiska grupper bildar kontrollvariabeln och dikotomin socialistisk/borgerlig röstning den beroende variabeln.

Associationskoefficienten är ett chi-kvadratbaserat sambandsmått som beräknats på en tabell med sju socialekonomiska grupper som rader och fem partier som kolumner.

Studerande och röstande på småpartier har uteslutits ur beräkningarna av dessa sambandsmått.

1950-talet kommer bl a till uttryck i att andelen centerpartiväljare bland arbetarna stigit från 1 procent 1956 till 18 procent 1976. Det bör noteras att centern ökade sin röstandel i arbetarklassen mellan 1973 och 1976 trots att partiet i hela valmanskåren gick tillbaka.

Partisymptatierna bland de studerande har fluktuerat kraftigt sedan 1968, den första undersökning då de studerande var tillräckligt många för att bilda en egen kategori. Vid 1973 års val gjorde vpk ett mycket bra val bland de studerande, medan andelen socialdemokratiskt röstade då var liten. Men vid valet 1976 förefaller vpk ha ett svagare stöd bland de studerande, medan andelen socialdemokrater ökat.

Avdelning D i tabell 2.8 visar den sociala sammansättningen av några partier. Vpk:s inbrytning i socialgrupp I kommer tydligt till uttryck. Inte vid någon av intervjuerna 1956, 1960 och 1964 förekom någon kommunist i socialgrupp I; 1976 var andelen 12 procent. Däremot minskar arbetarinslaget i vpk:s väljarkår. Ännu 1964 var en klar majoritet av de kommunistiska väljarna arbetare, 1976 utgjorde de bara 39 procent.

I socialdemokratins väljarunderlag ökar andelen tjänstemän. Utvecklingen bör dock ses mot bakgrund av att tjänstemännen i socialgrupp II under perioden successivt ökar i antal i befolkningen i sin helhet. Omvänt minskar andelen arbetare i hela väljarkåren något (från 37 procent 1956 till 34 procent 1976), men arbetarinslaget bland socialdemokratins väljare har en något kraftigare nedgång.

Även om en viss förändring således kan iakttas både i socialdemokratins och vpk:s väljargrupper är det ändå centerpartiet som har genomgått den mest påfallande omgrupperingen. Det gamla jordbrukarpartiet har nu ett helt annat väljarunderlag än för tjugo år sedan. Ännu 1956 bestod dåvarande bondeförbundets väljarkår till 77 procent av jordbrukare. Denna andel har minskat i val efter val och var 1976 nere i 18 procent. Under samma period har andelen arbetare bland centerväljarna stigit från 2 till 26 procent. Vid 1976 års val fanns det således för första gången fler arbetare än jordbrukare i centerpartiets väljarkår.

De trender som här beskrivits kan i ett avseende betraktas som undantag. Studeras hela det stora materialet översiktligt dominerar intrycket av stabilitet. Med undantag för centern och i viss mån vänsterpartiet kommunisterna har partiernas väljargrupper ungefär samma sociala sammansättning 1976 som tjugo år tidigare. Och begränsas perspektivet till några få val är trenderna ännu svårare att upptäcka. Vissa val avviker också från det allmänna mönstret. Som tidigare visats i tabell 2.8 ökade faktiskt klassröstningen 1973. Andelen arbetare ökade då något hos både socialdemokraterna och vpk samtidigt som arbetarinslaget något minskade bland centerväljarna. Om bara valen 1970 och 1973 jämfördes skulle data tyda på att klasspolariseringen i röstningsbeteendet åter skulle öka efter 1960-talets sjunkande trend. Men 1976 års siffror pekar på att 1973 skall ses som ett tillfälligt avbrott i en långsiktig tendens. Tas hela materialet i beaktande framträder vissa klara trender. Centerns inbrytning i arbetarklassen och vänstertendensen i socialgrupp I är långsiktiga utvecklingslinjer som varken låter sig förklaras eller bortförklaras med enstaka val.

Genom serien av valundersökningar finns möjlighet att fastställa samhällsförändringars inverkan på partisystemet under en period om tjugo år. Men bara genom att bearbeta 1976 års data kan effekten av ännu längre tillbaka liggande förändringar analyseras. Vid intervjun ställdes nämligen frågor både om faderns yrke och faderns partival. Eftersom de äldsta intervjupersonerna är födda 1896 har vi indirekt upplysning om personer som var födda för drygt ett sekel sedan. Faderns yrke har klassificerats efter samma principer som för intervjupersonens. Studeras yrkessammansättningen inom åldersklasser framträder det svenska samhällets sociala omvandling under 1900-talet på ett mycket åskådligt sätt. Bland



intervjupersoner födda 1896-1905 hade 34 procent en far som var jordbrukare. I denna åldersklass är 15 procent av de intervjuade själva klassificerade som jordbrukare. I den allra yngsta åldersgruppen, 18-30 år, är endast 1 procent jordbrukare. Tjänstesektorns tillväxt illustreras på lika tydligt sätt. Bland fäderna till personer födda 1896-1905 var 13 procent tjänstemän. Andelen tjänstemän bland de som själva är födda 1896-1905 är 21 procent, vilket skall jämföras med andelen 47 procent bland personer födda 1936-1945. Däremot är andelen arbetare ungefär lika stor i alla generationer. Också andelen småföretagare är ganska konstant även om en minskning kan iakttagas i de yngsta åldersklasserna.

Förändringarna i klasstrukturen har inneburit en stor individuell social rörlighet. Landsbygdens avfolkning har medfört att många arbetare antingen har en egen jordbrukserfarenhet eller har föräldrar som varit sysselsatta i jordbruk. Genom intervjuundersökningen kan vi få en god bild av hur individerna bytt yrkesgrupp mellan generationerna<sup>1</sup>. Tabell 2.9 visar "vart föräldrarklasserna gick", hur utflödet från föräldragenerationens yrkesgrupper är sammansatt. I tabell 2.10 har däremot procentberäkningen skett så att siffrorna illustrerar "varifrån de nuvarande klasserna kommer". Båda tabellerna visar på omfattningen av den sociala rörligheten. Bara 20 procent av dem som hade en jordbrukande far är själva jordbrukare (tabell 2.9). Men också från arbetarklassen har betydande delar bytt till andra yrken. Av de föräldrar som är industriarbetare har till exempel 39 procent barn som är tjänstemän eller företagare (tabell 2.9). Detta har fått som följd att det bland de nuvarande tjänstemannagrupperna finns ett stort antal personer som antingen har arbetare- eller jordbrukarbakgrund. Arbetarförankringen är dock svagare ju högre i hierarkin tjänstemännen arbetar. I kategori lägre tjänstemän har 48 procent en far som är arbetare. Denna siffra är 42 procent bland tjänstemän i mellanställning och 24 procent bland högre tjänstemän och storföretagare. Innan de politiska konsekvenserna av den sociala rörligheten analyseras närmare skall den partipolitiska rörligheten mellan generationerna något kommenteras.

Efter frågan om faderns yrke ställdes en fråga om vilket parti fadern brukar eller brukade rösta på. De analytiska möjligheterna med denna information kan i förstone synas vara stora. Det är ju fullt möjligt att korstabulera faderns yrke med faderns parti, bryta ner materialet i åldersgrupper och således indirekt kunna mäta till exempel styrkan i klassröstning hos generationer som sedan länge försvunnit ur valmanskåren. Tyvärr tillåter inte datamaterialet en sådan analys. Det finns redan felkällor i den indirekta uppgiften om faderns yrke. Informationen om faderns parti är ännu mer osäker. Som framgår av tabell 2.11 är det bara två tredjedelar som lämnar uppgift om något parti. Resten antingen vet inte eller vill inte avslöja faderns parti. Det är uppenbart att en relativt stor grupp inte vet vilket parti deras far röstade på. Denna grupp är särskilt stor bland väljare som inte är så intresserade av politik och där politik sällan diskuteras i hemmet. Karaktäristiskt är att hela 55 procent bland dem som avstod från att rösta inte lämnar någon uppgift om faderns parti. Men även för dem som besvarar frågan kvarstår mätproblem. Redan när intervjupersonen tillfrågas om sitt eget tidigare partival inträder effekter som att till exempel stabiliteten i röstningen överskattas. Sådana tendenser torde vara minst lika starka när frågan avser faderns parti.

1) För tidigare undersökningar av den sociala mobiliteten i Sverige, se t ex Gösta Carlsson: Social Mobility and Class Structure (Gleerup, Lund 1958) och Robert Eriksson: Uppväxtförhållanden och social rörlighet (Låginkomstutredningen, Allmänna förlaget, Stockholm 1971).

Tabell 2.9 SOCIAL RÖRLIGHET MELLAN GENERATIONERNA: EGET YRKE EFTER FADERNS YRKE

| Faderns yrke                             | Eget yrke <sup>a</sup> |    |    |    |    |    |    | Stude-<br>rande | Summa<br>procent | Antal<br>inter-<br>vjuade |
|--|------------------------|----|----|----|----|----|----|-----------------|------------------|---------------------------|
|  | 1                      | 2  | 3  | 4  | 5  | 6  | 7  |                 |                  |                           |
| 1 Industriarbetare                       | 32                     | 26 | 8  | 16 | 6  | 6  | 3  | 3               | 100              | 687                       |
| 2 Övriga arbetare                        | 30                     | 33 | 9  | 14 | 5  | 3  | 2  | 4               | 100              | 517                       |
| 3 Lägre tjänstemän                       | 23                     | 21 | 23 | 19 | 7  | 2  | 0  | 5               | 100              | 43                        |
| 4 Tjänstemän i mellan-<br>ställning      | 14                     | 22 | 8  | 25 | 21 | 5  | 0  | 5               | 100              | 272                       |
| 5 Högre tjänstemän och<br>storföretagare | 5                      | 13 | 9  | 23 | 33 | 5  | 1  | 11              | 100              | 236                       |
| 6 Småföretagare                          | 16                     | 24 | 9  | 20 | 11 | 14 | 3  | 3               | 100              | 286                       |
| 7 Jordbrukare                            | 22                     | 27 | 5  | 12 | 7  | 6  | 20 | 1               | 100              | 589                       |
| Samtliga                                 | 23                     | 26 | 8  | 17 | 10 | 6  | 6  | 4               | 100              | 2 673                     |

a) Kolumnbeteckningarna är identiska med radbeteckningarna.

Tabell 2.10 SOCIAL RÖRLIGHET MELLAN GENERATIONERNA: FADERNS YRKE EFTER EGET YRKE

| Faderns yrke                             | Eget yrke <sup>a</sup> |     |     |     |     |     |     | Stude-<br>rande | Samt-<br>liga |
|--|------------------------|-----|-----|-----|-----|-----|-----|-----------------|---------------|
|  | 1                      | 2   | 3   | 4   | 5   | 6   | 7   |                 |               |
| 1 Industriarbetare                       | 36                     | 26  | 26  | 26  | 15  | 26  | 11  | 22              | 26            |
| 2 Övriga arbetare                        | 26                     | 26  | 22  | 16  | 9   | 11  | 6   | 19              | 20            |
| 3 Lägre tjänstemän                       | 2                      | 1   | 5   | 2   | 1   | 1   | 0   | 2               | 2             |
| 4 Tjänstemän i mellan-<br>ställning      | 6                      | 9   | 10  | 15  | 21  | 8   | 1   | 14              | 10            |
| 5 Högre tjänstemän och<br>storföretagare | 2                      | 5   | 9   | 12  | 28  | 7   | 1   | 26              | 9             |
| 6 Småföretagare                          | 7                      | 10  | 13  | 13  | 11  | 25  | 6   | 9               | 11            |
| 7 Jordbrukare                            | 21                     | 23  | 15  | 16  | 15  | 22  | 75  | 8               | 22            |
| Summa procent                            | 100                    | 100 | 100 | 100 | 100 | 100 | 100 | 100             | 100           |
| Antal intervjuade                        | 606                    | 673 | 211 | 441 | 276 | 162 | 160 | 101             | 2 639         |

a) Kolumnbeteckningarna är identiska med radbeteckningarna.

Tabell 2.11 POLITISK RÖRLIGHET MELLAN GENERATIONERNA: FADERNS PARTI EFTER EGET PARTI

| Faderns parti   | Eget parti |     |     |     |     | Ej       |          |
|---|------------|-----|-----|-----|-----|----------|----------|
|   | VPK        | S   | C   | FP  | M   | röstande | Samtliga |
| VPK   | 18         | 3   | 1   | 0   | 1   | 5        | 3        |
| S   | 48         | 78  | 28  | 38  | 20  | 60       | 53       |
| C   | 7          | 8   | 43  | 12  | 12  | 11       | 17       |
| FP  | 9          | 5   | 14  | 36  | 15  | 13       | 12       |
| M   | 15         | 5   | 12  | 12  | 50  | 11       | 14       |
| Övriga  | 3          | 1   | 2   | 2   | 2   | 0        | 1        |
| Summa procent   | 100        | 100 | 100 | 100 | 100 | 100      | 100      |
| Antal intervjuade   | 81         | 789 | 367 | 188 | 238 | 55       | 1 793    |
| Procentuell andel som inte känner till eller vill tala om faderns parti | 21         | 28  | 35  | 35  | 27  | 55       | 33       |

Men tabell 2.11 lämnar intressant information även om svaren enbart tolkas som intervju-personens bild av faderns röstning och även om vi håller i minnet att en tredjedel av intervju-materialet lämnats utanför bearbetningen. Skillnaderna mellan partierna är nämligen stora. Socialdemokraterna intar en särställning genom att hela 78 procent av dem som besvarar frågan också uppger att fadern röstade på socialdemokraterna. Omvänt är den politiska stabiliteten mycket låg bland vpk-väljarna. Endast 18 procent av partiets väljare säger att deras far röstade kommunistiskt. De borgerliga partierna intar ett mellanläge mellan socialdemokraterna och vpk. Bland moderata samlingspartiets väljare uppger 50 procent att deras far röstade på samma parti. Den politiska rörligheten är dock större bland folkpartisterna. En minoritet om 36 procent svarar att deras för röstat folkpartistiskt.

Andelen som röstar på samma parti som sin far är i hela urvalet 58 procent. Härvid baseras bearbetningen fortfarande enbart på de personer som lämnat upplysning om både sitt och faderns parti. Skillnaderna mellan åldersgrupperna är ringa och inte enhetliga. Unga väljare synes till exempel inte avvika mer från sina föräldrars röstning än äldre.

Låt oss återvända till den sociala rörligheten och dess politiska konsekvenser. I tabell 2.12 redovisas partifördelningen inom yrkesgrupper, där varje yrkesgrupp i sin tur uppdelats efter faderns yrke. Härigen kan studeras vilka skillnader det finns inom dagens klasser, i vilken mån inverkan av den sociala bakgrunden lever kvar och fortfarande påverkar röstningsbeteendet. Datamaterialet visar att faderns klasstillhörighet har en tydlig inverkan på partivalet. Bland arbetarna är det en stor skillnad mellan dem som kommer från arbetarhem och dem som har jordbrukar- eller annan medelklassbakgrund. Andel socialdemokrater och vpk-väljare är 80 procent i arbetarklassens kärna, medan motsvarande andel bland första-generationsarbetarna ligger drygt 20 procentenheter lägre. Bland arbetare från jordbrukarhem röstade 39 procent på centerpartiet, mot bara 10 procent bland arbetarna med arbetarföräldrar. Också inom tjänstemannagrupperna lever den sociala bakgrundens inverkan kvar.

Inom kategorin högre tjänstemän och storföretagare utmärks till exempel väljare med arbetarföräldrar av en klart högre frekvens socialdemokratiska röster.

När sambandet mellan klasstillhörighet och partival tidigare analyserades konstaterades att det fanns många undantag från den allmänna regeln att partierna har distinkta sociala kärngrupper. En del av dessa undantag har nu fått sin förklaring. Anledningen till att en del arbetarväljare röstar borgerligt och att en del företagare- och tjänstemannaväljare "röstar mot sin klass" står till viss del att finna i att de har en social härkomst som motverkar effekten av den egna yrkestillhörigheten.

Det inbördes förhållandet mellan de tre variablerna partival ( $X_3$ ), eget yrke ( $X_2$ ) och faderns yrke ( $X_1$ ) kan illustreras med en enkel kausalanalys. Följande korrelationer mellan variablerna observeras 1976<sup>1</sup>:

|       | $X_2$ | $X_3$ |
|-------|-------|-------|
| $X_1$ | 0,216 | 0,323 |
| $X_2$ |       | 0,360 |

Det starkaste sambandet (0,360) råder mellan egen klass och röstning, men det bör noteras att sambandet mellan faderns klass och egen röstning (0,323) är nästan lika starkt. I den första modellen som prövas är variablerna sinsemellan relaterade på följande vis:

$$X_1 \rightarrow X_2 \rightarrow X_3$$

Modellen innebär att en persons röstning är beroende av dennes yrke, vilket i sin tur är beroende av faderns yrke, men att det inte finns någon direkt länk mellan faderns yrke och den egna röstningen. Om modellen är korrekt skall ett visst mönster i korrelationskoefficienterna återfinns<sup>2</sup>. Modellens matematiska förväntan är nämligen  $r_{13} = r_{12} \cdot r_{23}$ , dvs korrelationen mellan faderns klass och egen röstning skall vara identisk med produkten av de båda andra korrelationerna. Men i våra data är  $r_{12} \cdot r_{23} = 0,216 \cdot 0,360 = 0,078$ , ett värde som ligger långt under det faktiskt observerade  $r_{13} = 0,323$ . Den enkla modellen stämmer inte med verkligheten. En modifierad modell kan formuleras:

$$\overbrace{X_1 \rightarrow X_2 \rightarrow X_3}^{\quad \quad \quad \downarrow}$$

1) De tre variablerna har dikotomiserats, yrkesvariablerna mellan arbetare och övriga yrken, partivariabeln mellan socialdemokratisk/kommunistisk och borgerlig röstning 1976. Det valda sambandsmättet  $\emptyset$  är identiskt med produktmomenkorrelationskoefficienten  $r$  för fyrfältstabeller.

2) Se t ex Hubert M Blalock: Causal Inferences in Non-Experimental Research (The University of North Carolina Press, Chapel Hill 1961).

Tabell 2.12 PARTIVAL VID RIKSDAGSVALET 1976 EFTER EGET YRKE OCH FADERNS YRKE

| Eget yrke                                      | Faderns yrke                        | VPK | S  | C  | FP | M  | Övriga | Summa procent | Antal intervjuade |
|--|-------------------------------------|-----|----|----|----|----|--------|---------------|-------------------|
| Arbetare                                       | Arbetare                            | 5   | 75 | 10 | 5  | 2  | 2      | 100           | 659               |
| Arbetare                                       | Tjänsteman, företagare              | 6   | 49 | 24 | 10 | 9  | 2      | 100           | 234               |
| Arbetare                                       | Jordbrukare                         | 2   | 44 | 39 | 8  | 5  | 2      | 100           | 257               |
| Lägre tjänsteman, tjänsteman i mellanställning | Arbetare                            | 3   | 49 | 20 | 18 | 8  | 2      | 100           | 268               |
| Lägre tjänsteman, tjänsteman i mellanställning | Tjänsteman, företagare              | 6   | 30 | 18 | 22 | 22 | 2      | 100           | 244               |
| Lägre tjänsteman, tjänsteman i mellanställning | Jordbrukare                         | 3   | 29 | 35 | 11 | 20 | 2      | 100           | 92                |
| Högre tjänsteman, storföretagare               | Arbetare                            | 2   | 37 | 21 | 12 | 28 | 0      | 100           | 65                |
| Högre tjänsteman, storföretagare               | Tjänsteman, företagare, jordbrukare | 3   | 16 | 17 | 21 | 43 | 0      | 100           | 199               |
| Småföretagare                                  | Arbetare                            | 2   | 40 | 17 | 24 | 13 | 4      | 100           | 53                |
| Småföretagare                                  | Tjänsteman, företagare jordbrukare  | 3   | 15 | 30 | 19 | 32 | 1      | 100           | 96                |
| Jordbrukare                                    | Jordbrukare                         | 1   | 8  | 66 | 5  | 18 | 2      | 100           | 113               |
| Jordbrukare                                    | Arbetare, tjänsteman, företagare    | 0   | 8  | 81 | 3  | 8  | 0      | 100           | 37                |
| Studerande                                     | Arbetare                            | 3   | 55 | 21 | 9  | 3  | 9      | 100           | 33                |
| Studerande                                     | Tjänsteman, företagare jordbrukare  | 12  | 18 | 22 | 14 | 28 | 6      | 100           | 50                |

I den nya modellen finns det en direkt påverkan från faderns klass till den egna röstningen. Styrkan i de olika "orsakspilarna" kan bestämmas<sup>1</sup>. Den direkta pilen mellan  $X_1$  och  $X_3$  mäts med beroendemåttet  $P_{31}$ <sup>2</sup>, vilket i data beräknas till 0,257. Betydelsen av pilen från  $X_1$  till  $X_2$  beräknas analogt till  $P_{21} = 0,216$  och pilen från  $X_2$  till  $X_3$  till  $P_{32} = 0,304$ . Tekniken för statistisk kausalanalys låter oss nu dela upp den korrelationen mellan  $X_1$  och  $X_3$  ( $r_{13} = 0,323$ ) i två komponenter. Det matematiska uttrycket för denna uppdelning är:

$$r_{13} = P_{31} + P_{21} \cdot P_{32}$$

De två komponenterna mäter dels den direkta effekten av faderns klass på partivalet, dels den indirekta effekten, den som förmedlas av den egna klasstillhörigheten.

|                  |   |              |
|------------------|---|--------------|
| direkt effekt:   | $P_{31} =$                                  | 0,257        |
| indirekt effekt: | $P_{21} \cdot P_{32} = 0,216 \cdot 0,304 =$ | <u>0,066</u> |
| total effekt:    | $r_{13} =$                                  | 0,323        |

Det bör påpekas att koefficienterna kalkylerats under antagande om att ingen utanför modellen befintliga variabler "stör" analysen. Skulle modellen utvidgas till att omfatta ytterligare variabler skulle säkerligen det numeriska värdet på exempelvis  $P_{31}$  kunna ändras något. Detta hindrar oss emellertid inte från att dra en viktig slutsats om det inbördes storleksförhållandet mellan den direkta och den indirekta effekten av faderns klass. Det starka sambandet mellan faderns yrke och egen röstning beror till en mindre del på strukturella faktorer. Att den egna yrkestillhörigheten i betydande utsträckning bestäms av föräldrarnas sociala ställning förklarar inte partivalets starka beroende av den sociala härkomsten. Med tanke på den stora sociala rörligheten borde tvärtom sambandet mellan faderns klass och egen röstning vara betydligt svagare än det visar sig vara. Analysen visar att den direkta påverkan är den starkare. Oavsett om en person bytt samhällsklass lever den politiska betydelsen av föräldrarklassen kvar. På så sätt fortplantas gårdagens socialekonomiska motsättningar till dagens politiska liv.

Den stora sociala rörligheten och den kvardröjande effekten av föräldrarnas klasstillhörighet är två omständigheter som har en nedpressande inverkan på ett sammanfattande index över styrkan i klassröstning. Tabell 2.13 ger en översiktsbild av hur egen klass och faderns klass gemensamt påverkar partivalet, här uttryckt som andelen socialdemokrater och vpk-väljare. På samma sätt som tidigare särskiljs gruppen arbetare från gruppen tjänstemän, företagare och jordbrukare. Tabellen visar röstningsbeteendet inom fyra kategorier: väljare som både kommer från och tillhör arbetarklassen, väljare som lämnat arbetarklassen, väljare som inträtt i arbetarklassen och väljare som varken tillhört eller tillhör arbetarklassen. Den största politiska spännvidden återfinns inte oväntat mellan den första och sista kategorin: 81 procent av arbetarklassens kärna röstar på socialdemokraterna och vpk mot bara 24 procent bland dem som saknar arbetarförankring i båda generationerna. Differensen häremellan, 57 enheter, kan ses som ett klassröstningsindex över två generationer och kan jämföras med indexvärdet 36, som uppmättes när endast intervjupersonens egen yrkestillhörighet togs i beaktande.

1) Tekniken vid s k path-analys beskrivs bl a i Hubert M Blalock (ed): Causal Models in the Social Sciences (Macmillan, Chicago 1971) och Otis D Duncan: An Introduction to Structural Equation Models (Academic Press, New York 1975).

2)  $P_{31}$  är identisk med den standardiserade partiella regressionskoefficienten beta.

$$\hat{P}_{31} = (r_{13} - r_{23} \cdot r_{12}) / (1 - r_{12}^2).$$

Tabell 2.13 PROCENTUELL ANDEL SOCIALDEMOKRATISKT ELLER  
KOMMUNISTISKT RÖSTANDE EFTER EGET YRKE OCH  
FADERNS YRKE

| Faderns yrke                           | Eget yrke |  |
|--|-----------|--|
|  | Arbetare  | Tjänstemän, företagare,<br>jordbrukare |
| Arbetare                               | 81        | 46                                     |
| Tjänstemän, företagare,<br>jordbrukare | 51        | 24                                     |
| Antal intervjuade:                     |           |  |
| Arbetare                               | 655       | 412                                    |
| Tjänstemän, företagare,<br>jordbrukare | 489       | 751                                    |

De två mellankategorierna, som antingen lämnat eller trätt in i arbetarklassen, intar också politiskt en mellanposition. Andelen socialdemokrater och vpk-väljare är lägre än bland dem som tillhört arbetarklassen i två generationer, men högre än bland väljarna helt utan arbetarförankring. Andelen socialdemokrater och kommunister är något högre bland dem som inträtt i arbetarklassen än bland de "uppåt-mobila", men skillnaden är ganska ringa.

De slutsatser som dras på grundval av tabell 2.13 är representativa för ett genomsnitt av valmanskåren. Den intressanta frågan är nu i vilken mån det finns några skillnader mellan olika åldrar. Har den sociala rörligheten en annan innebörd för unga väljare än för äldre? I tabell 2.14 visas samma bearbetning som i föregående tabell med uppdelning på intervju-personens ålder. Bland väljare som både tillhör och härstammar från arbetarklassen finns endast obetydliga skillnader mellan generationerna. Andelen socialdemokrater och kommunister är på det hela taget lika stor bland såväl yngre som äldre i denna grupp. I arbetarklassens kärna finns inga tecken på att stödet för socialdemokraterna/kommunisterna håller på att eroderas bort. Däremot finns det tydliga generationsskillnader bland förstagenerationsarbetarna. Socialdemokraterna och kommunisterna har ett signifikant starkare stöd bland äldre arbetare vars fäder var jordbrukare, företagare eller tjänstemän än bland yngre arbetare i samma kategori. De borgerliga partiernas starkare stöd bland yngre arbetare beror således inte på inbrytningar i arbetarklassens kärna, utan på att nytillskottet till arbetarklassen numera i högre grad röstar borgerligt. För gruppen tjänstemän, företagare och jordbrukare är förhållandet omvänt. Inflödet till denna grupp, dvs medelklassväljare vars fäder var arbetare, har ungefär samma röstningsbeteende bland såväl yngre som äldre. Däremot finns det stora generationsskillnader bland dem som i två generationer tillhört medelklassen: i åldersklassen 71-80 år röstade 13 procent socialdemokratiskt eller kommunistiskt, vilket skall jämföras med andelen 38 procent i åldersklassen 18-30 år. Tabell 2.12 visar visserligen att skillnaderna mellan övriga åldersklasser är ringa, men tas hela materialet i beaktande är det ändå uppenbart att medelklassens kärna håller på att förlora sin partipolitiska särprägel.

Tabell 2.14 PROCENTUELL ANDEL SOCIALDEMOKRATISKT OCH KOMMUNISTISKT RÖSTANDE 1976 EFTER  
FADERNS YRKE, EGET YRKE OCH ÅLDER

| Eget yrke                | Faderns yrke           | Ålder |       |       |       |       |       | Samtliga |
|--------------------------|------------------------|-------|-------|-------|-------|-------|-------|----------|
|                          |                        | 18-30 | 31-40 | 41-50 | 51-60 | 61-70 | 71-80 |          |
| 1 Arbetare               | Arbetare               | 79    | 80    | 83    | 80    | 85    | 80    | 81       |
| 2 Arbetare               | Tjänsteman, företagare | 39    | 40    | 54    | 55    | 60    | 64    | 51       |
| 3 Tjänsteman, företagare | Arbetare               | 44    | 49    | 54    | 42    | 44    | 32    | 46       |
| 4 Tjänsteman, företagare | Tjänsteman, företagare | 38    | 23    | 23    | 21    | 21    | 13    | 24       |
| Antal intervjuade        |                        |       |       |       |       |       |       |          |
| 1                        |                        | 180   | 108   | 99    | 106   | 106   | 56    | 655      |
| 2                        |                        | 114   | 68    | 71    | 102   | 89    | 45    | 489      |
| 3                        |                        | 86    | 89    | 70    | 78    | 64    | 25    | 412      |
| 4                        |                        | 151   | 162   | 115   | 131   | 125   | 67    | 751      |

I gruppen "tjänstemän, företagare" ingår även jordbrukare.



De stora sociala förändringar det svenska samhället genomgått under detta sekel har inneburit en stor klassmässig rörlighet. Men vår analys har visat att denna sociala rörlighet inte har inneburit en lika stor politisk rörlighet. Det har varit lättare att byta klass än politisk uppfattning. Föräldrarklassens kvardröjande inflytande har verkat som ett stabiliserande inslag i partisystemet. Den försvagning av klassröstningen som nu kan observeras bör emellertid i första hand inte härledas ur en ökande social rörlighet. Tendensen att rösta mot sin klass har främst politisk bakgrund, inte socialekonomisk. Vid de senaste valen har partierna fått svårare och svårare att mobilisera sina kärngrupper. Denna utveckling har främst varit märkbar bland de unga väljarna.

### Utbildning

En väljares utbildning har stor betydelse för valet av parti. Denna inverkan är delvis indirekt: ju kortare utbildning en person till exempel har, desto större är sannolikheten att han tillhör arbetarklassen och desto troligare är det därmed att han röstar socialdemokratiskt. Men utbildningen har också en direkt påverkan på röstningen: även inom yrkesgrupper särskiljer sig olika utbildningskategorier röstmässigt.

Tabellerna 2.15 och 2.16 ger en översikt över sambandet mellan utbildning och partival 1976. Den första tabellen visar röstning inom utbildningsgrupper, den andra utbildningssammansättningen inom varje partis väljarkår. Till en grupp förs personer som enbart genomgått obligatorisk skola (folkskola, enhetsskola eller grundskola). Till gruppen högutbildade har förts personer med minst studentexamen eller motsvarande samt personer med minst två års eftergymnasial yrkesutbildning. Mellangruppen omfattar personer med till exempel realskola, flickskola, folkhögskola samt olika former av yrkesutbildning<sup>1</sup>.

Tabell 2.15 PARTIVAL VID RIKSDAGSVALET 1976 INOM UTBILDNINGSGRUPPER

| Utbildning              | Partival |    |    |    |    |        | Summa<br>procent | Antal<br>intervjuade |
|-------------------------|----------|----|----|----|----|--------|------------------|----------------------|
|                         | VPK      | S  | C  | FP | M  | Övriga |                  |                      |
| Obligatorisk utbildning | 3        | 57 | 24 | 8  | 6  | 2      | 100              | 1 167                |
| Medelhög utbildning     | 4        | 42 | 24 | 13 | 16 | 1      | 100              | 875                  |
| Hög utbildning          | 9        | 20 | 19 | 21 | 29 | 2      | 100              | 399                  |

1) Till grund för uppdelningen i utbildningsgrupper ligger en detaljerad utbildningskod, som i allt väsentligt följer SCBs SUN-kod. Se Meddelanden i samordningsfrågor 1973:14 och 1973:15. För en närmare beskrivning av utbildningsklassificeringen hänvisas till "Teknisk rapport".

Det bör påpekas att den här presenterade utbildningsgrupperingen något avviker från andra förekommande klassificeringar. Den viktigaste skillnaden är att till kategorin med obligatorisk skolutbildning har inte endast förts personer med 6-8 års folkskola utan även personer som genomgått grundskola. Eftersom den obligatoriska skolutbildningens längd successivt har vidgats, kan två personer med exempelvis 9-årig skolgång komma att hänföras till skilda grupper om den ene är ung och den andra gammal. Medan andra utbildningsklassificeringar tar fasta på utbildningens absoluta längd, avser den här företagna indelningen att beskriva utbildningens relativa nivå.

Tabell 2.16 FÖRDELNING PÅ UTBILDNINGSGRUPPER EFTER RÖSTNING VID RIKSDAGSVALET 1976

| Utbildning              | Röstningssätt |       |     |     |     | Ej       |          |
|-------------------------|---------------|-------|-----|-----|-----|----------|----------|
|                         | VPK           | S     | C   | FP  | M   | röstande | Samtliga |
| Obligatorisk utbildning | 37            | 60    | 50  | 31  | 21  | 54       | 48       |
| Medelhög utbildning     | 30            | 33    | 36  | 39  | 44  | 41       | 36       |
| Hög utbildning          | 33            | 7     | 14  | 30  | 35  | 5        | 16       |
| Summa procent           | 100           | 100   | 100 | 100 | 100 | 100      | 100      |
| Antal intervjuade       | 103           | 1 111 | 565 | 288 | 329 | 124      | 2 686    |

Tendensen att rösta socialdemokratiskt stärks ju kortare en väljares utbildning är (tabell 2.15). Bland de lågutbildade röstar 57 procent på socialdemokraterna, en siffra som skall jämföras med 20 procent bland de högutbildade. Andelen centerpartister är ungefär lika stor inom alla utbildningskategorier. Tre partier har sitt starkaste stöd bland de högutbildade: vänsterpartiet kommunisterna, folkpartiet och moderata samlingspartiet. Som framgår av tabell 2.16 är andelen högutbildade i hela valmanskåren 16 procent, men i dessa tre partiets väljargrupper är inslaget av högutbildade dubbelt så stort: moderaterna 35 procent, vpk 33 och folkpartiet 30.

Sambandet mellan utbildning och partival återfinns också inom de olika yrkesgrupperna (tabell 2.17). Bland arbetarna är andelen socialdemokratiskt röstande störst hos dem som endast har obligatorisk skolgång. Denna tendens finns också inom andra yrkesgrupper. Särskilt stora skillnader är det bland tjänstemännen i mellanställning. Bland de lågutbildade i denna grupp är andelen socialdemokrater 61 procent, bland de högutbildade 19 procent. Lågutbildade tjänstemän i mellanställning är ofta liktydigt med förmän och verkmästare i industrin, en grupp som erfarenhetsmässigt har ett stort inslag av socialdemokrater<sup>1</sup>.

Den breddade utbildningen har medfört att utbildningsnivån växlar kraftigt mellan generationerna. Bland de äldre, i åldersgruppen 71-80 år, är det hela 79 procent som bara har folkskola.

I den yngsta åldersgruppen, 18-30 år, är det en minoritet om 26 procent som enbart har obligatorisk skolutbildning. Det visar sig att dessa olikheter mellan generationerna återverkar på röstningsbeteendet. Tabell 2.18 beskriver hur partivalet varierar mellan ålders- och utbildningsgrupper. Längst ner i tabellen finns en sammanfattning av röstningsbeteendet inom tre åldersgrupper (jämför tabell 2.6). Som vi redan tidigare kunnat konstatera finns det bara små skillnader i röstningsbeteendet mellan olika åldrar: det mest markanta undantaget är vpk:s starkare ställning bland de yngre. Men resten av tabell 2.18 visar något mycket intressant. Där framgår nämligen hur sambandet mellan ålder och partival ser ut inom varje av de tre utbildningsgrupperna. Det ursprungligen svaga sambandet mellan ålder och röstning förstärks nu plötsligt. Inom alla utbildningskategorier har exempelvis socialdemokraterna en starkare ställning bland de yngre än bland de äldre. För moderaterna blir nu åldersskillnaderna mycket stora: partiets stöd är mycket svagare bland de yngre än bland de äldre. Bland de högutbildade är andelen moderater i åldersgruppen 51-80 år 54 procent, i gruppen 31-50 år 28 procent och i åldrarna 18-30 år 16 procent.

1) Se t ex Bo Särivik: "Valet 1970", SOS, a. a., tabell 4.23A.

Tabell 2.17 PARTIVAL VID RIKSDAGSVALET 1976 EFTER YRKE OCH UTBILDNING

| Yrke och utbildning                        | Partival |    |    |    |    |        | Summa<br>procent | Antal<br>intervjuade |
|--|----------|----|----|----|----|--------|------------------|----------------------|
|  | VPK      | S  | C  | FP | M  | Övriga |                  |                      |
| <b>Industriarbetare</b>                    |          |    |    |    |    |        |                  |                      |
| Obligatorisk utbildning                    | 3        | 71 | 17 | 4  | 3  | 2      | 100              | 411                  |
| Medelhög utbildning                        | 9        | 64 | 14 | 8  | 4  | 1      | 100              | 146                  |
| <b>Övriga arbetare</b>                     |          |    |    |    |    |        |                  |                      |
| Obligatorisk utbildning                    | 4        | 65 | 20 | 5  | 4  | 2      | 100              | 379                  |
| Medelhög utbildning                        | 6        | 48 | 26 | 9  | 9  | 2      | 100              | 212                  |
| <b>Lägre tjänstemän</b>                    |          |    |    |    |    |        |                  |                      |
| Obligatorisk utbildning                    | 4        | 51 | 24 | 13 | 8  | 0      | 100              | 53                   |
| Medelhög utbildning                        | 2        | 41 | 26 | 15 | 15 | 1      | 100              | 119                  |
| <b>Tjänstemän i mellanställning</b>        |          |    |    |    |    |        |                  |                      |
| Obligatorisk utbildning                    | 5        | 61 | 12 | 15 | 5  | 2      | 100              | 84                   |
| Medelhög utbildning                        | 1        | 42 | 20 | 18 | 17 | 2      | 100              | 165                  |
| Hög utbildning                             | 9        | 19 | 24 | 24 | 22 | 2      | 100              | 166                  |
| <b>Högre tjänstemän och storföretagare</b> |          |    |    |    |    |        |                  |                      |
| Medelhög utbildning                        | 2        | 22 | 21 | 19 | 36 | 0      | 100              | 115                  |
| Hög utbildning                             | 4        | 20 | 16 | 18 | 42 | 0      | 100              | 134                  |
| <b>Småföretagare</b>                       |          |    |    |    |    |        |                  |                      |
| Obligatorisk utbildning                    | 2        | 24 | 27 | 25 | 18 | 4      | 100              | 84                   |
| Medelhög utbildning                        | 0        | 28 | 20 | 18 | 34 | 0      | 100              | 50                   |
| <b>Jordbrukare</b>                         |          |    |    |    |    |        |                  |                      |
| Obligatorisk utbildning                    | 1        | 9  | 72 | 5  | 12 | 1      | 100              | 115                  |
| Medelhög utbildning                        | 0        | 9  | 60 | 3  | 26 | 2      | 100              | 35                   |

Mönstret i data kan i förstone verka märkligt. Hur kan ett svagt samband i hela valmanskåren plötsligt bytas i starka tendenser när olika delgrupper studeras? Förklaringen ligger i att utbildningsnivå har ett karaktäristiskt samband med såväl ålder som partival.

Tabell 2.18 PARTIVAL VID RIKSDAGSVALET 1976 EFTER UTBILDNING OCH ÅLDER

| Utbildning och ålder    | Partival |    |    |    |    |        | Summa<br>procent | Antal<br>intervjuade |
|-------------------------|----------|----|----|----|----|--------|------------------|----------------------|
|                         | VPK      | S  | C  | FP | M  | Övriga |                  |                      |
| Obligatorisk utbildning |          |    |    |    |    |        |                  |                      |
| 18 - 30 år              | 4        | 60 | 27 | 6  | 2  | 1      | 100              | 158                  |
| 31 - 50 år              | 2        | 61 | 24 | 6  | 6  | 1      | 100              | 335                  |
| 51 - 80 år              | 4        | 54 | 24 | 9  | 7  | 2      | 100              | 674                  |
| Medelhög utbildning     |          |    |    |    |    |        |                  |                      |
| 18 - 30 år              | 6        | 45 | 25 | 13 | 9  | 2      | 100              | 307                  |
| 31 - 50 år              | 2        | 42 | 25 | 11 | 19 | 1      | 100              | 313                  |
| 51 - 80 år              | 2        | 39 | 20 | 15 | 22 | 2      | 100              | 255                  |
| Hög utbildning          |          |    |    |    |    |        |                  |                      |
| 18 - 30 år              | 16       | 23 | 20 | 23 | 16 | 2      | 100              | 153                  |
| 31 - 50 år              | 6        | 22 | 21 | 21 | 28 | 2      | 100              | 159                  |
| 51 - 80 år              | 1        | 9  | 16 | 19 | 54 | 1      | 100              | 87                   |
| Samtliga                |          |    |    |    |    |        |                  |                      |
| 18 - 30 år              | 8        | 43 | 24 | 14 | 9  | 2      | 100              | 618                  |
| 31 - 50 år              | 3        | 46 | 24 | 11 | 15 | 1      | 100              | 808                  |
| 51 - 80 år              | 3        | 46 | 22 | 12 | 15 | 2      | 100              | 1 017                |

Men vår analys måste drivas ett steg längre. Att yngre högutbildade numera ofta röstar på vänsterpartier kan ju bero på att de har en helt annan social bakgrund än de äldre högutbildade. Våra data visar också mycket riktigt att andelen som kommer från arbetarhem är större bland yngre än bland äldre, och detta gäller alla utbildningsgrupper. Den partipolitiska betydelsen av detta förhållande ses i tabell 2.19. I övre delen av tabellen visas andelen socialdemokratiskt och kommunistiskt röstande efter ålder och utbildning. Här sammanfattas de hittills funna trenderna: sannolikheten att rösta på ett vänsterparti ökar ju lägre utbildning man har och ju yngre man är. Resten av tabellen visar dessa tendenser inom två delgrupper: bland väljare vars fäder tillhör arbetarklassen och väljare från medelklasshem. Procenttalen ligger genomgående på en högre nivå i gruppen där fadern är arbetare. Det visar återigen på det starka inflytande som föräldrarnas sociala ställning har på den egna röstningen. Men det intressantaste i tabell 2.19 är att sambandet mellan ålder och partival ånyo blir ganska svagt när hänsyn tas både till egen utbildning och föräldrarnas klasstillhörighet. Endast i en delgrupp finns fortfarande kvar ett klart samband med ålder. Bland de högutbildade från medelklasshem är de äldre betydligt mer borgerliga än de yngre.

Efter dessa något invecklade tabellanalyser skall huvudresultaten summeras.

Hög utbildning tenderar att leda till borgerlig röstning. Eftersom utbildningsnivån i samhället stiger borde utvecklingen, under i övrigt lika villkor, gynna de borgerliga partierna.

Tabell 2.19 PROCENTUELL ANDEL SOCIALDEMOKRATISKT  
OCH KOMMUNISTISKT RÖSTANDE VID RIKS-  
DAGSVALET 1976 EFTER UTBILDNING, ÅLDER  
OCH FADERNS YRKE

|                            | Ålder |       |       |
|----------------------------|-------|-------|-------|
|                            | 18-30 | 31-50 | 51-80 |
| Samtliga                   | 51    | 49    | 49    |
| Obligatorisk utbildning    | 64    | 63    | 58    |
| Medelhög utbildning        | 51    | 44    | 41    |
| Hög utbildning             | 39    | 28    | 10    |
| <u>Fadern arbetarklass</u> |       |       |       |
| Obligatorisk utbildning    | 75    | 79    | 72    |
| Medelhög utbildning        | 65    | 57    | 58    |
| Hög utbildning             | 47    | 51    | ..    |
| <u>Fadern medelklass</u>   |       |       |       |
| Obligatorisk utbildning    | 42    | 39    | 45    |
| Medelhög utbildning        | 36    | 33    | 29    |
| Hög utbildning             | 36    | 19    | 8     |

Redovisade procenttal baseras på som minst 39 och som mest på 346 individer.

Men den ökade utbildningen har medfört en breddad social rekrytering. Eftersom föräldrar-klassen har en stark påverkan på den egna röstningen motverkar detta den borgerliga tren-den. Det ökade inslaget av utbildade personer med arbetarbakgrund gynnar socialdemokra-terna och vpk.

Dessa två långstiktiga strukturförändringar har således motsatt partipolitisk innebörd. Men partiernas styrkeförhållanden påverkas också av politiska och ideologiska vindkantringar, som inte kan hänföras till befolkningsförändringar. De högutbildade från medelklasshem är det tydligaste exemplet. Att de yngre från denna traditionellt borgerligt dominerade grupp numera i stor utsträckning söker sig till socialdemokraterna och vpk är en ny trend, som började skönjas i slutet av 1960-talet<sup>1</sup>. I ett framtidsperspektiv kan denna ideologiska för-skjutning bli av stor betydelse om den håller i sig. Från gruppen högutbildade rekryteras nämligen personer till ledande befattningar i offentlig förvaltning, näringsliv, massmedia etc.

1) Se t e x Bo Särilvik: "Sweden: the Social Bases of the Parties in a Developmental Perspec-tive", i Richard Rose (ed): Electoral Behavior: A Comparative Handbook (The Free Press, New York 1974).

## 2.2 Arbete och familj

I detta avsnitt analyseras i vilken utsträckning väljarnas partival påverkas av deras sociala situation. Först studeras inverkan av ställning i arbetslivet: yrkets näringsgren, förvärvsställning, privat/offentlig tjänst, arbetsplatsens struktur, fackföreningsmedlemskap och inkomst. Därefter behandlas familjeförhållanden som civilstånd och bostad. Presentationen av datamaterialet kommer att ske i den formen att den partipolitiska betydelsen av varje enskild social bakgrundsfaktor analyseras i översiktstabeller. Men diskussionen i detta avsnitt utgör också en direkt fortsättning på den tidigare analysen av partiernas klassbas. Effekten av de olika sociala situationsfaktorerna kommer nämligen inte bara att studeras i valmanskåren som helhet, utan också inom respektive yrkesgrupp. Härigenom är det möjligt att avgöra om en viss egenskap i arbets- eller familjeförhållandena har betydelse för en persons partival även sedan hänsyn tagits till dennes klasstillhörighet.

### Yrkessektor

I inledningen till detta kapitel presenterades en yrkesgruppering, vars syfte var att belysa röstningsbeteendet inom olika klasser och skikt. Men den grundläggande detaljkoden för yrke kan också sammanföras till större sammanfattande kategorier efter helt andra principer. En sådan alternativ indelning, som här kommer att utnyttjas, baseras på den samhällssektor där yrkesverksamheten äger rum. Yrkessektor definieras genom fem kategorier.

Till den första, jordbruk, hänförs alla yrken i primärnäringsar som lantbruk, skogsbruk, trädgårdsskötsel, djuruppfödning, fiske etc. I den andra gruppen, tillverkning, ingår yrken i sekundärnäringsar som industri och varuproduktion. Resterande yrken, i tertiärnäringsar, har indelats i tre undergrupper: handel och samfärdsel, vård, utbildning och kultur; förvaltning. (Se vidare Bilaga A.)

Den sektor som en person arbetar i har i vissa fall klart samband med valet av parti. Som framgår av tabell 2.20 är andelen socialdemokratiskt röstande störst i sektorn tillverkning och handel/samfärdsel (produktion respektive cirkulation). Centerpartiets bas i primärnäringsarna framträder tydligt. Folkpartiets största röstandelar finns i tertiärnäringsar, medan sannolikheten att rösta på moderaterna är störst i förvaltningsyrken. I tabell 2.21 visas fördelning på yrkessektor inom varje parti och i valmanskåren som helhet.

I vilken utsträckning är sambandet mellan yrkessektor och partival ett skensamband, en effekt av att sektor bara är ett annat uttryck för klasstillhörighet? Svaret ges i tabell 2.22. Där visas skillnader avseende partival mellan sektorer inom respektive yrkesgrupp. Eftersom bastalen i flera fall är små bör endast större procentskillnader tillmätas betydelse. Huvudintrycket är att sektor har ganska liten betydelse för partivalet när man tar hänsyn till klasstillhörigheten. Visserligen synes socialdemokraterna ha starkare stöd hos den del av gruppen övriga arbetare som är verksamma i handel och samfärdsel (affärsbiträden, chaufförer, lagerarbetare etc) om den jämförs med jordbruksarbetarna, men skillnaden är inte statistiskt signifikant. Samma slutsats kan dras för de flesta av yrkesgrupperna. Det är den sociala ställningen, klasstillhörigheten, och inte samhällssektorn som är av betydelse för partivalet. Men denna allmänna regel rymmer några intressanta undantag. Bland tjänstemännen i mellanställning utmärks de som arbetar i tillverkningsyrken (förmän, verkmästare, arbetsledare) av ett klart starkare stöd åt socialdemokraterna än de som är verksamma inom områdena vård, utbildning och kultur (sjuksköterskor, lärare, journalister etc). I den senare kategorin dominerar de borgerliga partierna, men också vpk har här ett jämförelsevis starkt stöd. Även i gruppen högre tjänstemän finns skillnader mellan närings-

grenarna. Vänsterpartiet kommunisternas stöd bland de högre tjänstemännen är nästan helt koncentrerat till dem som arbetar inom vård, utbildning och kultur (läkare, universitetslärare, psykologer etc). Av delgrupperna i tabell 2.22 är det denna som har störst andel vpk-väljare (11 procent).

Tabell 2.20 PARTIVAL VID RIKSDAGSVALET 1976 INOM VISSA BEFOLKNINGSGRUPPER: YRKESSEKTOR

| Yrkessektor                 | Partival |    |    |    |    |        | Summa<br>procent | Antal<br>intervjuade |
|-----------------------------|----------|----|----|----|----|--------|------------------|----------------------|
|                             | VPK      | S  | C  | FP | M  | Övriga |                  |                      |
| Jordbruk                    | 3        | 22 | 51 | 7  | 15 | 2      | 100              | 257                  |
| Tillverkning                | 4        | 57 | 19 | 9  | 10 | 1      | 100              | 861                  |
| Handel och samfärdsel       | 3        | 52 | 21 | 13 | 9  | 2      | 100              | 610                  |
| Vård, utbildning,<br>kultur | 8        | 33 | 22 | 15 | 19 | 3      | 100              | 334                  |
| Förvaltning                 | 3        | 37 | 20 | 17 | 23 | 0      | 100              | 287                  |
| Studerande                  | 8        | 32 | 22 | 12 | 19 | 7      | 100              | 84                   |

Tabell 2.21 FÖRDELNING PÅ VISSA BEFOLKNINGSGRUPPER EFTER RÖSTNING VID RIKSDAGSVALET 1976: YRKESSEKTOR

| Yrkessektor                 | Röstningssätt |       |     |     |     | Ej<br>röstande | Samtliga |
|-----------------------------|---------------|-------|-----|-----|-----|----------------|----------|
|                             | VPK           | S     | C   | FP  | M   |                |          |
| Jordbruk                    | 8             | 5     | 23  | 6   | 11  | 9              | 11       |
| Tillverkning                | 32            | 45    | 28  | 27  | 27  | 37             | 35       |
| Handel och samfärdsel       | 19            | 28    | 23  | 28  | 17  | 31             | 25       |
| Vård, utbildning,<br>kultur | 26            | 10    | 13  | 18  | 20  | 8              | 14       |
| Förvaltning                 | 8             | 10    | 10  | 17  | 20  | 10             | 12       |
| Studerande                  | 7             | 2     | 3   | 4   | 5   | 5              | 4        |
| Summa procent               | 100           | 100   | 100 | 100 | 100 | 100            | 100      |
| Antal intervjuade           | 103           | 1 104 | 565 | 287 | 327 | 122            | 2 686    |

Tabell 2.22 PARTIVAL VID RIKSDAGSVALET 1976 EFTER YRKESGRUPP OCH YRKESSEKTOR

| Yrkesgrupp och yrkessektor       | Partival |    |    |    |    |        | Summa<br>procent | Antal<br>intervjuade |
|----------------------------------|----------|----|----|----|----|--------|------------------|----------------------|
|                                  | VPK      | S  | C  | FP | M  | Övriga |                  |                      |
| Industriarbetare                 | 5        | 68 | 17 | 5  | 3  | 2      | 100              | 565                  |
| Övriga arbetare                  |          |    |    |    |    |        |                  |                      |
| Jordbruk                         | 7        | 50 | 28 | 7  | 5  | 3      | 100              | 76                   |
| Handel och samfärdsel            | 5        | 59 | 21 | 8  | 5  | 2      | 100              | 428                  |
| Vård, utbildning, kultur         | 5        | 54 | 23 | 7  | 10 | 1      | 100              | 78                   |
| Lägre tjänstemän                 |          |    |    |    |    |        |                  |                      |
| Vård, utbildning, kultur         | 5        | 53 | 26 | 7  | 7  | 3      | 100              | 42                   |
| Förvaltning                      | 3        | 42 | 21 | 18 | 15 | 1      | 100              | 141                  |
| Tjänstemän i mellanställning     |          |    |    |    |    |        |                  |                      |
| Tillverkning                     | 0        | 55 | 19 | 12 | 11 | 3      | 100              | 83                   |
| Handel och samfärdsel            | 0        | 44 | 18 | 29 | 8  | 1      | 100              | 76                   |
| Vård, utbildning, kultur         | 9        | 22 | 23 | 22 | 19 | 5      | 100              | 160                  |
| Förvaltning                      | 5        | 40 | 14 | 16 | 25 | 0      | 100              | 80                   |
| Högre tjänstemän, storföretagare |          |    |    |    |    |        |                  |                      |
| Tillverkning                     | 1        | 23 | 20 | 20 | 36 | 0      | 100              | 138                  |
| Handel och samfärdsel            | 3        | 21 | 10 | 21 | 45 | 0      | 100              | 29                   |
| Vård, utbildning, kultur         | 11       | 19 | 14 | 14 | 39 | 3      | 100              | 36                   |
| Förvaltning                      | 0        | 21 | 20 | 18 | 41 | 0      | 100              | 56                   |
| Småföretagare                    |          |    |    |    |    |        |                  |                      |
| Tillverkning                     | 2        | 25 | 31 | 18 | 22 | 2      | 100              | 51                   |
| Handel och samfärdsel            | 0        | 28 | 24 | 25 | 20 | 3      | 100              | 71                   |
| Jordbrukare                      | 1        | 9  | 69 | 5  | 15 | 1      | 100              | 151                  |



### Förvärvsställning

Analysen av skillnader mellan olika yrkesgrupper har byggts på en bearbetning av hela intervjuaterialet. Alla personer, utom studerande, har förts till någon yrkeskategori. Som framgår av Bilaga A har hemmafruar hänförs till makens yrke och pensionärer till sitt tidigare arbete. Sambandet mellan förvärvsställning och partival illustreras i tabell 2.23 och 2.24. Nästan inga skillnader registreras. Förvärvsarbetande röstar på samma sätt som hemmafruar och pensionärer. Inte heller inom yrkesgrupper finns några markanta skillnader (tabellen visas inte här). Visserligen kommer tidigare konstaterade åldersskillnader till synes - pensionärer i kategorin högre tjänstemän och storföretagare röstar i större utsträckning på moderaterna än de förvärvsarbetande och hemmafruarna - men ingen systematisk variation uppträder. Så till exempel är andelen socialdemokratiskt röstande inom arbetarklassen lika stor bland de förvärvsarbetande som bland hemmafruarna.

Tabell 2.23 PARTIVAL VID RIKSDAGSVALET 1976 INOM VISSA BEFOLKNINGSGRUPPER: FÖRVÄRVSSSTÄLLNING

| Förvärvsställning | Partival |    |    |    |    |        | Summa<br>procent | Antal<br>intervjuade |
|-------------------|----------|----|----|----|----|--------|------------------|----------------------|
|                   | VPK      | S  | C  | FP | M  | Övriga |                  |                      |
| Förvärvsarbetande | 4        | 45 | 23 | 12 | 14 | 2      | 100              | 1 641                |
| Hemmafru          | 3        | 48 | 25 | 10 | 11 | 3      | 100              | 212                  |
| Pensionär         | 4        | 47 | 23 | 12 | 12 | 2      | 100              | 379                  |

Tabell 2.24 FÖRDELNING PÅ VISSA BEFOLKNINGSGRUPPER EFTER RÖSTNING VID RIKSDAGSVALET 1976: FÖRVÄRVSSSTÄLLNING

| Förvärvsställning  | Röstningssätt |       |     |     |     | Ej<br>röstande | Samtliga |
|--------------------|---------------|-------|-----|-----|-----|----------------|----------|
|                    | VPK           | S     | C   | FP  | M   |                |          |
| Förvärvsarbetande  | 69            | 66    | 68  | 68  | 70  | 62             | 67       |
| Hemmafru           | 6             | 9     | 9   | 8   | 7   | 3              | 8        |
| Pensionär          | 13            | 16    | 16  | 16  | 14  | 19             | 16       |
| Studerande, övrigt | 12            | 9     | 7   | 8   | 9   | 16             | 9        |
| Summa procent      | 100           | 100   | 100 | 100 | 100 | 100            | 100      |
| Antal intervjuade  | 103           | 1 111 | 565 | 288 | 329 | 124            | 2 686    |

### Anställning

I anslutning till intervjufrågan om yrke ställdes en särskild fråga om den tillfrågade arbetade i offentlig eller privat tjänst. Tabell 2.25 visar sambandet mellan anställning och partival. Tabellen omfattar endast de förvärvsarbetande. Centerpartiet har en något svagare ställning bland de offentliganställda, men huvudintrycket är att röstningsbeteendet är detsamma bland såväl offentligt som privat anställda.

Tabell 2.26 visar skillnaden mellan privat och offentlig anställning inom yrkesgrupper. I tabellen har endast medtagits sådana yrkesgrupper som har ett mer betydande inslag av offentligt anställda. Skillnaderna inom yrkesgrupper är visserligen inte stora, men särskilt för socialdemokraternas röstandel kan ett intressant mönster spåras. Inom alla yrkesgrupper utom en är socialdemokratisk röstning vanligast bland de offentligt anställda. Undantag utgörs av tjänstemännen i mellanställning, där socialdemokraterna är starkast bland de privatanställda. Detta är en återspeglning av det faktum som tidigare påpekats. Gruppen för män, verkmästare och arbetsledare i industri och byggnad, där privat anställning är dominerande, kännetecknas av ett förhållandevis starkt stöd åt socialdemokratin.

Tabell 2.25 PARTIVAL VID RIKSDAGSVALET 1976 INOM VISSA BEFOLKNINGSGRUPPER: OFFENTLIG ELLER PRIVAT ANSTÄLLNING

| Anställning | Partival |    |    |    |    |        | Summa procent | Antal intervjuade |
|-------------|----------|----|----|----|----|--------|---------------|-------------------|
|             | VPK      | S  | C  | FP | M  | Övriga |               |                   |
| Offentlig   | 5        | 45 | 20 | 13 | 15 | 2      | 100           | 604               |
| Privat      | 4        | 44 | 25 | 12 | 14 | 1      | 100           | 1 031             |

I tabellen ingår endast förvärvsarbete.

Tabell 2.26 PARTIVAL VID RIKSDAGSVALET 1976 EFTER YRKE OCH ANSTÄLLNING

| Yrke och anställning                 | Partival |    |    |    |    |        | Summa procent | Antal intervjuade |
|--------------------------------------|----------|----|----|----|----|--------|---------------|-------------------|
|                                      | VPK      | S  | C  | FP | M  | Övriga |               |                   |
| Övriga arbetare                      |          |    |    |    |    |        |               |                   |
| Offentlig                            | 5        | 61 | 17 | 8  | 7  | 2      | 100           | 196               |
| Privat                               | 5        | 54 | 26 | 8  | 5  | 2      | 100           | 249               |
| Lägre tjänstemän                     |          |    |    |    |    |        |               |                   |
| Offentlig                            | 2        | 50 | 23 | 11 | 13 | 1      | 100           | 96                |
| Privat                               | 5        | 34 | 29 | 17 | 14 | 1      | 100           | 86                |
| Tjänstemän i mellanställning         |          |    |    |    |    |        |               |                   |
| Offentlig                            | 7        | 29 | 24 | 20 | 16 | 4      | 100           | 198               |
| Privat                               | 2        | 39 | 17 | 20 | 21 | 1      | 100           | 124               |
| Högre tjänstemän, och storföretagare |          |    |    |    |    |        |               |                   |
| Offentlig                            | 4        | 29 | 19 | 9  | 37 | 2      | 100           | 75                |
| Privat                               | 2        | 18 | 19 | 24 | 37 | 0      | 100           | 118               |

I tabellen ingår endast förvärvsarbete. Ur bearbetning har vidare uteslutits industriarbetare, småföretagare och jordbrukare.

### Arbetsplatsens storlek

Arbetsplatsens storlek mäts i undersökningen med antalet anställda. Som framgår av tabell 2.27 har socialdemokraterna en jämförelsevis svag ställning bland anställda på små arbetsplatser, medan centerpartiet där har sin starkaste position. I vilken utsträckning är detta en effekt av partiernas olikartade yrkessammansättning? Industriarbetare arbetar ju vanligen på större arbetsplatser, medan antalet anställda i ett jordbruk normalt är litet. Tabell 2.28 visar att även inom grupperna industriarbetare och övriga arbetare återfinns ett samband mellan arbetsplatsens storlek och socialdemokratisk röstning. Störst andel socialdemokrater finns sålunda bland industriarbetare på stora arbetsplatser. Men det bör påpekas att det endast rör sig om svaga tendenser.

### Organisationsmedlemskap

En majoritet av LO-medlemmarna röstade 1976 på socialdemokraterna (tabell 2.29). Men socialdemokraterna har inte längre så stark förankring bland LO-medlemmarna som bara för några val sedan. I tabell 2.30 ges en översikt över LO-medlemmarnas röstning vid valen under den senaste tioårsperioden. Vid 1968 års val röstade 81 procent av medlemmarna i LO på socialdemokraterna. Andelen sjönk successivt under 1970-talet och var 1976 nere i 66 procent. Visserligen gick socialdemokratin totalt sett tillbaka vid valen 1970-1976, men nedgången bland de LO-organiserade är mer markerad än genomsnittstrenden. Sedan 1968 har å andra sidan centerpartiet fördubblat sin andel bland medlemmarna i LO.

Tabell 2.27 PARTIVAL VID RIKSDAGSVALET 1976 INOM VISSA BEFOLKNINGSGRUPPER:  
ANTAL ANSTÄLLDA PÅ ARBETSPLATSEN

| Antal anställda  |     |    |    |    |    |        | Summa   | Antal       |
|------------------|-----|----|----|----|----|--------|---------|-------------|
|                  | VPK | S  | C  | FP | M  | Övriga | procent | intervjuade |
| 1 - 9            | 4   | 37 | 32 | 9  | 16 | 2      | 100     | 559         |
| 10 - 49          | 5   | 47 | 20 | 14 | 13 | 1      | 100     | 470         |
| 50 - 99          | 6   | 48 | 15 | 13 | 16 | 2      | 100     | 189         |
| 100 - 499        | 3   | 51 | 21 | 12 | 11 | 2      | 100     | 238         |
| 500 - eller fler | 4   | 49 | 18 | 14 | 14 | 1      | 100     | 176         |

I tabellen ingår endast förvärvsarbetande.

Tabell 2.28 PARTIVAL VID RIKSDAGSVALET 1976 EFTER YRKE OCH ANTAL ANSTÄLLDA PÅ ARBETSPLATSEN

| Yrke och antal anställda         | Partival |    |    |    |    |        | Summa procent | Antal intervjuade |
|----------------------------------|----------|----|----|----|----|--------|---------------|-------------------|
|                                  | VPK      | S  | C  | FP | M  | Övriga |               |                   |
| Industriarbetare                 |          |    |    |    |    |        |               |                   |
| 1 - 9                            | 1        | 60 | 26 | 6  | 7  | 0      | 100           | 73                |
| 10 - 99                          | 8        | 68 | 15 | 4  | 3  | 2      | 100           | 150               |
| 100 -                            | 6        | 70 | 16 | 6  | 1  | 1      | 100           | 107               |
| Övriga arbetare                  |          |    |    |    |    |        |               |                   |
| 1 - 9                            | 5        | 55 | 26 | 5  | 6  | 3      | 100           | 188               |
| 10 - 99                          | 5        | 55 | 21 | 12 | 5  | 2      | 100           | 171               |
| 100 -                            | 5        | 65 | 16 | 6  | 6  | 2      | 100           | 82                |
| Lägre tjänstemän                 |          |    |    |    |    |        |               |                   |
| 1 - 49                           | 4        | 42 | 24 | 13 | 15 | 2      | 100           | 119               |
| 50 -                             | 2        | 43 | 29 | 16 | 10 | 0      | 100           | 62                |
| Tjänstemän i mellanställning     |          |    |    |    |    |        |               |                   |
| 1 - 49                           | 7        | 32 | 24 | 19 | 15 | 3      | 100           | 170               |
| 50 -                             | 3        | 35 | 19 | 20 | 21 | 2      | 100           | 153               |
| Högre tjänstemän, storföretagare |          |    |    |    |    |        |               |                   |
| 1 - 49                           | 2        | 15 | 18 | 18 | 47 | 0      | 100           | 91                |
| 50 -                             | 3        | 28 | 20 | 19 | 29 | 1      | 100           | 103               |

I tabellen ingår endast förvärvsarbetande. Ur bearbetningen har vidare uteslutits småföretagare och jordbrukare.

Tabell 2.29 PARTIVAL VID RIKSDAGSVALET 1976 EFTER ORGANISATIONSTILLHÖRIGHET

| Facklig organisation                                  | Partival |    |    |    |    |        | Summa procent | Antal intervjuade |
|---|----------|----|----|----|----|--------|---------------|-------------------|
|   | VPK      | S  | C  | FP | M  | Övriga |               |                   |
| LO  | 5        | 66 | 17 | 7  | 3  | 2      | 100           | 633               |
| TCO   | 3        | 41 | 21 | 17 | 17 | 1      | 100           | 413               |
| SACO/SR   | 6        | 12 | 27 | 22 | 29 | 4      | 100           | 77                |
| Jordbruksorganisationer (LRF med underorganisationer) | 0        | 6  | 75 | 4  | 15 | 0      | 100           | 53                |

I tabellen ingår endast förvärvsarbetande.

Tabell 2.30 LO-MEDLEMMARNAS PARTIVAL 1968-1976

| Medlem i LO | Partival |    |    |    |   |        | Summa<br>procent | Antal<br>intervjuade |
|-------------|----------|----|----|----|---|--------|------------------|----------------------|
|             | VPK      | S  | C  | FP | M | Övriga |                  |                      |
| 1968        | 2        | 81 | 8  | 5  | 2 | 2      | 100              | 655                  |
| 1970        | 6        | 75 | 11 | 3  | 1 | 4      | 100              | 908                  |
| 1973        | 6        | 71 | 16 | 4  | 1 | 2      | 100              | 555                  |
| 1976        | 5        | 66 | 17 | 7  | 3 | 2      | 100              | 633                  |

I tabellen ingår endast förvärvsarbetande som vid intervjutillfället var medlemmar i LO.

Källor: 1968 - Bo Särilvik: "Sweden: The Social Bases of the Parties in a Developmental Perspective", in Richard Rose (ed): Electoral Behavior: A Comparative Handbook (The Free Press, New York 1974), tabell 13.

1970 - Bo Särilvik: "Valet 1970", Allmänna valen 1970, SOS, del 3, tabell 4.25

1973 - Olof Petersson - Bo Särilvik: "Valet 1973", Allmänna valen 1973, SOS, del 3, tabell 31.

Av TCO:s medlemmar röstade 1976 41 procent på socialdemokraterna (tabell 2.29). Denna andel har också sjunkit sedan 1968, men inte på samma entydliga sätt som bland LO-medlemmarna. Andelen TCO-medlemmar som röstade socialdemokratiskt var 1968 46 procent, 1970 38 procent, 1973 35 procent och 1976 alltså 41 procent. Detta mönster stämmer väl med den tidigare påtalade tendensen till minskat samband mellan klass och röstning.

Bland SACO/SR:s medlemmar dominerar de borgerliga partierna starkt. Centerpartiet åtnjuter fortfarande ett starkt stöd bland medlemmarna i jordbruksrörelsen.

I tabell 2.31 visas sambandet mellan fackföreningstillhörighet inom några yrkesgrupper. Bland industriarbetarna är skillnaden mycket stor mellan LO-medlemmar och oorganiserade. Sannolikheten att rösta socialdemokratiskt för en industriarbetare är dubbelt så stor om denna är organiserad i LO. Å andra sidan är andelen borgerligt röstande 57 procent bland de industriarbetare som står utanför LO, mot 21 procent bland LO-medlemmarna. Också i gruppen övriga arbetare finns ett liknande samband, om än inte fullt så markerat. I denna kategori var andelen socialdemokrater 1976 66 procent bland LO-medlemmarna och 44 procent bland de ej organiserade. Sambandet mellan fackföreningsmedlemskap och partival återfinns även bland tjänstemännen. I alla tjänstemannakategorier är frekvensen borgerligt röstande störst bland de oorganiserade.

Tabell 2.31 PARTIVAL VID RIKSDAGSVALET 1976 EFTER YRKE OCH FACKFÖRENINGSTILLHÖRIGHET

| Yrke och fackförenings-<br>tillhörighet | Partival |    |    |    |    |        | Summa<br>procent | Antal<br>intervjuade |
|---|----------|----|----|----|----|--------|------------------|----------------------|
|   | VPK      | S  | C  | FP | M  | Övriga |                  |                      |
| Industriarbetare                        |          |    |    |    |    |        |                  |                      |
| Medlem i LO                             | 6        | 72 | 14 | 5  | 2  | 1      | 100              | 280                  |
| Ej medlem i facket                      | 4        | 37 | 39 | 7  | 11 | 2      | 100              | 46                   |
| Övriga arbetare                         |          |    |    |    |    |        |                  |                      |
| Medlem i LO                             | 4        | 66 | 18 | 6  | 3  | 3      | 100              | 266                  |
| Ej medlem i facket                      | 8        | 44 | 28 | 10 | 10 | 0      | 100              | 156                  |
| Lägre tjänstemän                        |          |    |    |    |    |        |                  |                      |
| Medlem i TCO el LO                      | 4        | 47 | 26 | 13 | 9  | 1      | 100              | 136                  |
| Ej medlem i facket                      | 0        | 28 | 26 | 20 | 26 | 0      | 100              | 46                   |
| Tjänstemän i mellanställning            |          |    |    |    |    |        |                  |                      |
| Medlem i TCO <sup>a</sup>               | 4        | 40 | 19 | 20 | 16 | 1      | 100              | 237                  |
| Ej medlem i facket                      | 7        | 19 | 23 | 19 | 28 | 4      | 100              | 324                  |
| Högre tjänstemän, storföretagare        |          |    |    |    |    |        |                  |                      |
| Medlem i TCO                            | 1        | 35 | 19 | 18 | 27 | 0      | 100              | 90                   |
| Medlem i SACO/SR                        | 5        | 12 | 20 | 20 | 41 | 2      | 100              | 41                   |
| Ej medlem i facket                      | 4        | 6  | 18 | 18 | 55 | 0      | 100              | 51                   |

a) I denna kategori ingår även ett mindre antal LO-medlemmar, företrädesvis LO-anslutna förmän. I tabellen ingår endast förvävsarbetande. Ur bearbetningen har uteslutits småföretagare och jordbrukare.

## Inkomst

Det finns ett tydligt samband mellan inkomst och röstning. Tabellerna 2.32 och 2.33 visar att vpk och centern har störst röstandelar bland låginkomsttagarna, medan folkpartiet och moderaterna har sitt starkaste stöd bland väljare med höga inkomster. Socialdemokratin har störst röstandelar i mellaninkomst grupperna, allra störst i inkomstklasserna 40 000 - 60 000 kronor räknat i 1975 års taxering.

Men sambandet mellan inkomst och partisympati är i allt väsentligt en återspeglning av hur partierna rekryterar sitt väljarstöd från olika yrkesgrupper. Tabell 2.34 visar att det finns avsevärda inkomstskillnader inom varje yrkesgrupp. Men dessa inkomstgruppsskillnader har ringa betydelse för partivalet. Bland industriarbetarna är partifördelningen i stort sett densamma såväl bland bättre som sämre betalda. I gruppen övriga arbetare finns visserligen en ökad tendens till socialdemokratisk röstning med stigande inkomst och en motsvarande minskad tendens till vpk-röstning, men detta är ett undantag från helhetsbilden. Det är yrkes- och klasstillhörigheten som har betydelse för partivalet, inte inkomstens storlek i kronor räknat.

Tabell 2.32 PARTIVAL VID RIKSDAGSVALET 1976 INOM VISSA BEFOLKNINGSGRUPPER: INKOMST

| Inkomst         | Partival |    |    |    |    |        | Summa procent | Antal intervjuade |
|-----------------|----------|----|----|----|----|--------|---------------|-------------------|
|                 | VPK      | S  | C  | FP | M  | Övriga |               |                   |
| 0 - 19 999      | 8        | 43 | 26 | 11 | 10 | 2      | 100           | 482               |
| 20 000 - 49 999 | 5        | 48 | 24 | 11 | 10 | 2      | 100           | 912               |
| 50 000 - 79 000 | 2        | 52 | 22 | 10 | 13 | 1      | 100           | 697               |
| 80 000 -        | 2        | 30 | 19 | 18 | 28 | 3      | 100           | 352               |

Med inkomst avses sammanräknad nettoinkomst vid 1975 års taxering (inkomståret 1974). För gifta personer gäller uppgiften makarnas sammanräknade inkomst.

Tabell 2.33 FÖRDELNING PÅ VISSA BEFOLKNINGSGRUPPER EFTER RÖSTNING VID RIKSDAGSVALET 1976: INKOMST

| Inkomst           | Röstningssätt |       |     |     |     | Ej       |          |
|-------------------|---------------|-------|-----|-----|-----|----------|----------|
|                   | VPK           | S     | C   | FP  | M   | röstande | Samtliga |
| 0 - 19 999        | 37            | 19    | 22  | 19  | 14  | 39       | 21       |
| 20 000 - 49 999   | 43            | 39    | 39  | 35  | 28  | 48       | 38       |
| 50 000 - 79 999   | 14            | 32    | 27  | 24  | 28  | 7        | 27       |
| 80 000 -          | 6             | 10    | 12  | 22  | 30  | 6        | 14       |
| Summa procent     | 100           | 100   | 100 | 100 | 100 | 100      | 100      |
| Antal intervjuade | 103           | 1 111 | 565 | 288 | 329 | 124      | 2 686    |

Tabell 2.34 PARTIVAL VID RIKSDAGSVALET 1976 EFTER YRKE OCH INKOMST

| Yrke och inkomst                    | Partival |    |    |    |    |        | Summa<br>procent | Antal<br>intervjuade |
|-------------------------------------|----------|----|----|----|----|--------|------------------|----------------------|
|                                     | VPK      | S  | C  | FP | M  | Övriga |                  |                      |
| Industriarbetare                    |          |    |    |    |    |        |                  |                      |
| - 19 999                            | 6        | 71 | 14 | 5  | 4  | 0      | 100              | 116                  |
| 20 000 - 49 999                     | 6        | 66 | 19 | 4  | 3  | 2      | 100              | 279                  |
| 50 000 -                            | 4        | 71 | 14 | 7  | 2  | 2      | 100              | 170                  |
| Övriga arbetare                     |          |    |    |    |    |        |                  |                      |
| - 19 999                            | 9        | 51 | 23 | 9  | 6  | 2      | 100              | 128                  |
| 20 000 - 49 999                     | 5        | 56 | 21 | 9  | 6  | 3      | 100              | 248                  |
| 50 000 -                            | 2        | 64 | 22 | 5  | 5  | 2      | 100              | 228                  |
| Lägre tjänstemän                    |          |    |    |    |    |        |                  |                      |
| - 49 999                            | 4        | 45 | 22 | 17 | 11 | 1      | 100              | 100                  |
| 50 000 -                            | 2        | 40 | 27 | 14 | 16 | 1      | 100              | 97                   |
| Tjänstemän i mellan-<br>ställning   |          |    |    |    |    |        |                  |                      |
| - 49 999                            | 8        | 35 | 21 | 22 | 12 | 2      | 100              | 165                  |
| 50 000 - 79 999                     | 3        | 44 | 20 | 15 | 15 | 3      | 100              | 138                  |
| 80 000 -                            | 2        | 29 | 19 | 21 | 25 | 4      | 100              | 112                  |
| Högre tjänstemän,<br>storföretagare |          |    |    |    |    |        |                  |                      |
| - 49 999                            | 8        | 23 | 18 | 19 | 32 | 0      | 100              | 62                   |
| 50 000 - 79 999                     | 0        | 28 | 18 | 15 | 38 | 1      | 100              | 94                   |
| 80 000 -                            | 2        | 15 | 17 | 22 | 44 | 0      | 100              | 110                  |
| Småföretagare                       |          |    |    |    |    |        |                  |                      |
| - 49 999                            | 5        | 21 | 29 | 24 | 19 | 2      | 100              | 89                   |
| 50 000 -                            | 0        | 27 | 19 | 18 | 34 | 2      | 100              | 62                   |
| Jordbrukare                         |          |    |    |    |    |        |                  |                      |
| - 29 999                            | 1        | 10 | 67 | 6  | 15 | 1      | 100              | 88                   |
| 30 000 -                            | 0        | 6  | 73 | 3  | 16 | 2      | 100              | 63                   |

### Kön och civilstånd

Män röstar på samma sätt som kvinnor. Giftas partival skiljer sig föga från ogiftas. Det är huvudintrycket av tabellerna 2.35 och 2.36 som visar hur röstning samvarierar med kön och civilstånd. Små skillnader finns, till exempel vpk:s överrepresentation bland de ogifta, men detta undantag är i mycket en effekt av den låga genomsnittsåldern bland vpk:s väljare. Inte heller inom yrkesgrupper finns några nämnvärda skillnader (tabellerna visas inte här). Bland arbetare är till exempel partisympatierna desamma bland kvinnor som bland män.

Även om det faktum att man är gift i stort sett saknar betydelse för partivalet är den egna röstningen klart påverkad av med vem man är gift. Om två makar eller sammanboende båda förvärvsarbetar spelar den enas yrkestillhörighet stor roll för den andras röstning. Av tabell 2.37 framgår till exempel att 75 procent av de arbetare som är gifta med arbetare röstar på socialdemokraterna eller vpk, medan motsvarande siffra bland de arbetare som är gifta med en tjänsteman eller företagare är 60 procent. Ännu starkare är effekten av makens



eller makans yrke bland personer som själva är tjänstemän eller företagare. Är maken eller maken också tjänsteman eller företagare är sannolikheten stor att vederbörande röstar borgerligt - endast 27 procent röstar på socialdemokraterna eller vpk. Men om den man är gift eller sammanboende med är arbetare ökar andelen socialdemokrater och kommunister till 53 procent. I tabellens nedre del sammanföras effekten på partivalet av eget respektive make/makas yrke. En förändring i det egna yrket från medelklass till arbetarklass ökar sannolikheten att rösta på socialdemokraterna eller vpk med i genomsnitt 28 procentenheter. Motsvarande effekt av make/makas yrke är 20 enheter, visserligen något svagare men ändå en klart märkbar påverkan.

Bland männen har den egna yrkestillhörigheten större betydelse än makans (tabell 2.37). Men bland kvinnorna är förhållandet det motsatta. För gifta kvinnor spelar det faktiskt större roll för röstningen vad mannen har för yrke än vad de själva har för arbete. Effekten av make/makas yrke är större än effekten av det egna yrket<sup>1</sup>.

Men mannens dominans över kvinnans röstning kanske är på väg att vika. En närmare analys av datamaterialet visar nämligen att det på denna punkt finns stora åldersskillnader. Bland äldre gifta förvärvsarbetande kvinnor är påverkan från mannens sociala ställning helt dominerande. Men bland de yngre kvinnorna är inflytandet från mannens yrke svagare.

Tabell 2.35 PARTIVAL VID RIKSDAGSVALET 1976 EFTER KÖN OCH CIVILSTÅND

|                         | Partival |    |    |    |    |        | Summa<br>procent | Antal<br>intervjuade |
|-------------------------|----------|----|----|----|----|--------|------------------|----------------------|
|                         | VPK      | S  | C  | FP | M  | Övriga |                  |                      |
| <u>Kön</u>              |          |    |    |    |    |        |                  |                      |
| Kvinna                  | 4        | 45 | 24 | 12 | 13 | 2      | 100              | 1 124                |
| Man                     | 4        | 46 | 22 | 12 | 14 | 2      | 100              | 1 319                |
| <u>Civilstånd</u>       |          |    |    |    |    |        |                  |                      |
| Gift eller sammanboende | 3        | 47 | 23 | 12 | 13 | 2      | 100              | 1 749                |
| Ogift eller frånskild   | 8        | 42 | 23 | 11 | 14 | 2      | 100              | 529                  |
| Änka/änkling            | 4        | 44 | 21 | 16 | 14 | 1      | 100              | 164                  |

1) Samma resultat erhålls också med en annan statistisk teknik. Vid en tvåvägs variansanalys med eget yrke respektive make/makas yrke (vardera sju yrkeskategorier) som kontrollvariabler och med röstning som beroende variabel blir skillnaderna i effekter samma som för de effektmått som redovisas i tabell 2.37.

Tabell 2.36 FÖRDELNING PÅ KÖN OCH CIVILSTÅND EFTER RÖSTNING VID RIKSDAGSVALET 1976

|                         | Röstningssätt |       |     |     |     | Ej       |          |
|-------------------------|---------------|-------|-----|-----|-----|----------|----------|
|                         | VPK           | S     | C   | FP  | M   | röstande | Samtliga |
| <u>Kön</u>              |               |       |     |     |     |          |          |
| Kvinna                  | 48            | 45    | 48  | 47  | 43  | 48       | 46       |
| Man                     | 52            | 55    | 52  | 53  | 57  | 52       | 54       |
| Summa procent           | 100           | 100   | 100 | 100 | 100 | 100      | 100      |
| <u>Civilstånd</u>       |               |       |     |     |     |          |          |
| Gift eller sammanboende | 54            | 73    | 72  | 71  | 71  | 43       | 70       |
| Ogift eller frånskild   | 40            | 20    | 22  | 20  | 22  | 47       | 23       |
| Änka/änkling            | 6             | 7     | 6   | 9   | 7   | 10       | 7        |
| Summa procent           | 100           | 100   | 100 | 100 | 100 | 100      | 100      |
| Antal intervjuade       | 103           | 1 111 | 565 | 288 | 329 | 124      | 2 686    |

Tabell 2.37 PROCENTUELL ANDEL SOCIALDEMOKRATISKT OCH KOMMUNISTISKT RÖSTANDE EFTER EGET YRKE, MAKE/MAKAS YRKE OCH KÖN

| Eget yrke                   | Make/makas yrke        | Kvinnor | Män | Samtliga |
|-----------------------------|------------------------|---------|-----|----------|
| Arbetare                    | Arbetare               | 67      | 81  | 75       |
| Arbetare                    | Tjänsteman, företagare | 54      | 69  | 60       |
| Tjänsteman, företagare      | Arbetare               | 62      | 48  | 53       |
| Tjänsteman, företagare      | Tjänsteman, företagare | 30      | 24  | 27       |
| Effekten av eget yrke       |                        | +14     | +39 | +28      |
| Effekten av make/makas yrke |                        | +23     | +18 | +20      |

I tabellen ingår endast gifta och sammanboende där båda makarna förvärvsarbetar. I gruppen "tjänsteman, företagare" ingår även jordbrukare. Effektmåtten i nedre delen av tabellen är genomsnittliga procentdifferenser.

#### Bostad

Något mer än hälften av de intervjuade, 54 procent, bor i villa, radhus eller jordbruk. Resterade 46 procent bor i lägenhet. Boendet har ett visst samband med valet av parti. Socialdemokraterna och vpk har en starkare ställning bland dem som bor i lägenhet, medan centern och moderaterna får proportionellt sett fler röster från dem som bor i eget hem (tabell 2.38 och 2.39).

Det finns ett samband mellan boende och röstning även inom yrkesgrupper (tabell 2.40). En arbetare som bor i radhus eller villa röstar mer borgerligt än en arbetare som bor i lägenhet. Sannolikheten för en tjänsteman att rösta socialdemokratiskt eller kommunistiskt ökar om denne bor i lägenhet.

I nästa avsnitt visas att partivalet till viss del är beroende av en väljares geografiska omgivning. Är måhända det funna sambandet mellan boende och röstning bara en avspeglning av detta förhållande? En närmare analys visar dock att skillnaderna kvarstår, även sedan hänsyn tagits till exempelvis kommunens tätortsgrad. Att villaägare röstar mer borgerligt kan varken förklaras med yrkestillhörighet eller kommunkaraktär.

Tabell 2.38 PARTIVAL VID RIKSDAGSVALET 1976 INOM VISSA BEFOLKNINGSGRUPPER: BOSTAD

| Bostad                  | Partival |    |    |    |    |        | Summa procent | Antal intervjuade |
|-------------------------|----------|----|----|----|----|--------|---------------|-------------------|
|                         | VPK      | S  | C  | FP | M  | Övriga |               |                   |
| Lägenhet, hyresrum      | 6        | 53 | 16 | 12 | 11 | 2      | 100           | 1 088             |
| Villa, radhus, jordbruk | 3        | 39 | 29 | 12 | 15 | 2      | 100           | 1 343             |

Tabell 2.39 FÖRDELNING PÅ VISSA BEFOLKNINGSGRUPPER EFTER RÖSTNING VID RIKSDAGSVALET 1976: BOSTAD

| Bostad                  | Röstningssätt |       |     |     |     | Ej röstande | Samtliga |
|-------------------------|---------------|-------|-----|-----|-----|-------------|----------|
|                         | VPK           | S     | C   | FP  | M   |             |          |
| Lägenhet, hyresrum      | 63            | 53    | 31  | 45  | 36  | 61          | 46       |
| Villa, radhus, jordbruk | 37            | 47    | 69  | 55  | 64  | 39          | 54       |
| Summa procent           | 100           | 100   | 100 | 100 | 100 | 100         | 100      |
| Antal intervjuade       | 102           | 1 111 | 565 | 288 | 329 | 120         | 2 686    |

Tabell 2.40 PARTIVAL VID RIKSDAGSVALET 1976 EFTER YRKE OCH BOSTAD

| Yrke och bostad                       | Partival |    |    |    |    |        | Summa<br>procent | Antal<br>intervjuade |
|---------------------------------------|----------|----|----|----|----|--------|------------------|----------------------|
|                                       | VPK      | S  | C  | FP | M  | Övriga |                  |                      |
| Industriarbetare                      |          |    |    |    |    |        |                  |                      |
| Lägenhet                              | 7        | 74 | 11 | 5  | 2  | 1      | 100              | 268                  |
| Villa, radhus                         | 4        | 63 | 22 | 5  | 4  | 2      | 100              | 294                  |
| Övriga arbetare                       |          |    |    |    |    |        |                  |                      |
| Lägenhet                              | 6        | 64 | 14 | 8  | 6  | 2      | 100              | 301                  |
| Villa, radhus                         | 3        | 52 | 29 | 8  | 6  | 2      | 100              | 299                  |
| Lägre tjänstemän                      |          |    |    |    |    |        |                  |                      |
| Lägenhet                              | 4        | 51 | 15 | 16 | 12 | 2      | 100              | 99                   |
| Villa, radhus                         | 2        | 35 | 34 | 14 | 14 | 0      | 100              | 97                   |
| Tjänstemän i mellan-<br>ställning     |          |    |    |    |    |        |                  |                      |
| Lägenhet                              | 8        | 40 | 16 | 19 | 16 | 1      | 100              | 194                  |
| Villa, radhus                         | 2        | 33 | 23 | 21 | 17 | 4      | 100              | 219                  |
| Högre tjänstemän, stor-<br>företagare |          |    |    |    |    |        |                  |                      |
| Lägenhet                              | 4        | 24 | 22 | 19 | 30 | 1      | 100              | 100                  |
| Villa, radhus                         | 2        | 20 | 15 | 19 | 44 | 0      | 100              | 166                  |
| Småföretagare                         |          |    |    |    |    |        |                  |                      |
| Lägenhet                              | 2        | 28 | 23 | 23 | 21 | 3      | 100              | 53                   |
| Villa, radhus                         | 3        | 22 | 27 | 19 | 28 | 1      | 100              | 97                   |

### 2.3 Regionala röstvariationer

Redan en snabb blick på den offentliga valstatistiken avslöjar att partiernas styrka kan skifta kraftigt från en landsända till en annan. I valet 1976 fick till exempel centerpartierna 37 procent av rösterna i Gotlands län, men bara 13 procent i Stockholms kommun. Socialdemokraterna hade 54 procent i sin starkaste valkrets Norrbottens län mot 35 procent i Skaraborgs län och Hallands län. Vpk:s röstandel i valkretsarna varierade mellan 1 och 11 procent, folkpartiets mellan 6 och 18 procent och moderaternas mellan 7 och 25 procent. Ser man till variationerna mellan mindre regionala enheter blir variationerna än större. I sin starkaste kommun (Danderyd) fick till exempel moderata samlingspartiet 48 procent, men i sin svagaste (Överkalix) mindre än 4 procent av rösterna<sup>1</sup>.

1) De angivna procenttalen avser andel av giltiga röster i riksdagsvalet 1976. Uppgifterna publiceras i Allmänna valen 1976 (SOS). Del 1. Riksdagsvalet den 19 september 1976. (Statistiska centralbyrån, Stockholm 1977). För en analys av de regionala röstvariationerna 1976, se Olof Petersson: 1976 års val (Forum för samhällsdebatt nr 2 1976).

De stora regionala röstvariationerna har sedan länge varit en utmaning för valforskningen. Varför faller rösterna så olika i skilda delar av landet? Det gemensamma för alla försök att tolka de stora skillnaderna har varit en strävan att finna generella orsaker, egenskaper hos valkretsarna, kommunerna, församlingarna och valdistrikten som kan förklara varför partiernas styrkeförhållanden varierar<sup>1</sup>. Eftersom partierna har olika klassmässig förankring ligger det nära till hands att förklara varför ett parti är starkt i en kommun men svagt i en annan med att kommunerna har olikartad ekonomisk struktur. Om de regionala röstvariationerna endast vore en avspiegling av sådana ekonomiska skillnader skulle det innebära att till exempel arbetare röstar på samma sätt överallt - regionala skillnader skulle då bara bero på att det finns fler arbetare i vissa kommuner än i andra. Bopplatsen skulle här inte ha någon självständig inverkan på röstningsbeteendet. Syftet med detta avsnitt är bland annat att undersöka om de regionala skillnaderna kan förklaras på detta enkla sätt. För att kunna verkställa en sådan analys krävs dels att vi känner de intervjuades eget yrke, dels karaktären på den omgivning han eller hon lever i. Först presenteras en serie mått på typen av region och dessa måtts samband med partivalet (tabellerna 2. 41-2. 46). Därefter analyseras den sammantagna effekten av yrkestillhörighet och region.

Uppgiften om i vilken ortstyp den intervjuade växte upp inhämtades vid intervjun. De fyra svarsalternativen var: landsbygd, samhälle, stad (utom storstad) och storstad (Stockholm, Göteborg och Malmö). Vid intervjun angav intervjuaren dessutom den tillfrågades nuvarande ortstyp genom att använda samma svarsalternativ. Sambandet mellan ortstyp och röstning visas i tabellerna 2. 41 och 2. 44. Eftersom intervjupersonernas kommundillhörighet var känd kunde vissa officiella kommunstatistiska uppgifter utnyttjas. Från det magnetband som ligger till grund för SCB:s publikation Årsbok för Sveriges kommuner 1976 överfördes på datamaskinell väg information om kommunens storlek, tätortsgrad och skattekraft. I tabell 2. 42 och 2. 45 kan sålunda studeras hur röstningsbeteendet skiljer sig mellan till exempel invånare i små respektive stora kommuner. Kommunens näringskaraktär beskrivs med uppgifter från 1970 års folk- och bostadsräkning. Varje kommun karaktäriseras av hur stor andel av den förvärvsarbetande befolkningen som arbetar i jordbruk, industri respektive handel, tjänster etc. Uppgifterna om jordbruk och industri har sammanställts av SCB:s enhet för finansstatistik. Andelen anställda i handel, tjänster etc har framräknats som en restpost och utgör den andel av den förvärvsarbetande befolkningen som inte är aktiv i jordbruk eller industri. (Eftersom basuppgifterna endast fanns tillgängliga i klasser om tiotal procent kan vissa avrundningsfel uppkomma vid denna beräkning.) Sambandet mellan kommunens näringskaraktär och väljarnas röstning visas i tabellerna 2. 43 och 2. 46.

---

1) För några studier av de svenska partiernas regionala förankring kan hänvisas till Carl-Gunnar Jansson: Mandattilldelning och regional röstfördelning (Esselte, Stockholm 1961); Gösta Carlsson: "Partiförskjutningar som tillväxtprocesser", Statsvetenskaplig tidskrift 1963; Pär-Erik Back: Det svenska partiväsendet (Almqvist & Wiksell, Stockholm 1972); Leif Lewin: The Swedish Electorate 1889-1968 (Almqvist & Wiksell, Stockholm 1972); Göran Gustafsson: Partistyrka och partistyrkeförskjutningar (Studentlitteratur, Lund 1974); Lars Ricknell: Politiska regioner (Doktorsavhandling, statsvetenskapliga institutionen, Umeå universitet 1976).

Tabell 2. 41 PARTIVAL VID RIKSDAGSVALET 1976 INOM ORTSTYPER

| Ortstyp                | Partival |    |    |    |    |        | Summa | Antal |
|------------------------|----------|----|----|----|----|--------|-------|-------|
|                        | VPK      | S  | C  | FP | M  | Övriga |       |       |
| <u>Uppväxt</u>         |          |    |    |    |    |        |       |       |
| Ren landsbygd          | 3        | 44 | 33 | 8  | 9  | 3      | 100   | 1 137 |
| Samhälle               | 6        | 52 | 16 | 12 | 13 | 1      | 100   | 477   |
| Stad (men ej storstad) | 4        | 43 | 16 | 17 | 19 | 1      | 100   | 520   |
| Storstad               | 7        | 43 | 11 | 16 | 21 | 2      | 100   | 305   |
| <u>Nuvarande</u>       |          |    |    |    |    |        |       |       |
| Ren landsbygd          | 3        | 34 | 44 | 6  | 11 | 2      | 100   | 483   |
| Samhälle               | 4        | 50 | 21 | 13 | 11 | 1      | 100   | 645   |
| Stad (men ej storstad) | 4        | 50 | 18 | 13 | 13 | 2      | 100   | 901   |
| Storstad               | 7        | 43 | 14 | 15 | 20 | 1      | 100   | 407   |

Tabell 2. 42 PARTIVAL VID RIKSDAGSVALET 1976 INOM VISSA KOMMUNTYPER: STORLEK, TÄTORTSGRAD OCH SKATTEKRAFT

| Kommuntyp                  | Partival |    |    |    |    |        | Summa | Antal |
|----------------------------|----------|----|----|----|----|--------|-------|-------|
|                            | VPK      | S  | C  | FP | M  | Övriga |       |       |
| <u>Antal invånare 1976</u> |          |    |    |    |    |        |       |       |
| - 9 999                    | 4        | 49 | 27 | 11 | 7  | 2      | 100   | 176   |
| 10 000 - 29 999            | 3        | 45 | 27 | 10 | 13 | 2      | 100   | 732   |
| 30 000 - 49 999            | 4        | 46 | 27 | 8  | 13 | 2      | 100   | 403   |
| 50 000 - 74 999            | 5        | 48 | 22 | 9  | 14 | 2      | 100   | 347   |
| 75 000 - 199 999           | 4        | 46 | 20 | 16 | 12 | 2      | 100   | 432   |
| 200 000 -                  | 7        | 41 | 13 | 17 | 21 | 1      | 100   | 353   |
| <u>Tätortsgrad 1970</u>    |          |    |    |    |    |        |       |       |
| 10,0 - 49,9 %              | 3        | 41 | 36 | 8  | 9  | 3      | 100   | 162   |
| 50,0 - 69,9 %              | 2        | 44 | 30 | 10 | 12 | 2      | 100   | 507   |
| 70,0 - 89,9 %              | 3        | 47 | 24 | 10 | 13 | 3      | 100   | 1 065 |
| 90,0 - 99,9 %              | 6        | 45 | 17 | 17 | 14 | 1      | 100   | 500   |
| Enbart tätortsbefolkning   | 9        | 46 | 8  | 14 | 22 | 1      | 100   | 209   |
| <u>Skattekronor/inv</u>    |          |    |    |    |    |        |       |       |
| - 119,99                   | 3        | 46 | 33 | 8  | 8  | 2      | 100   | 169   |
| 120,0 - 149,99             | 2        | 46 | 28 | 10 | 12 | 2      | 100   | 1 070 |
| 150,0 - 179,99             | 6        | 46 | 20 | 14 | 12 | 2      | 100   | 724   |
| 180,0 - 199,99             | 5        | 43 | 18 | 18 | 16 | 0      | 100   | 205   |
| 200,0 -                    | 7        | 44 | 10 | 13 | 25 | 1      | 100   | 275   |

Tabell 2.43 PARTIVAL VID RIKSDAGSVALET 1976 INOM VISSA KOMMUNTYPER:  
 NÄRINGSKARAKTÄR

| Procentuell andel<br>anställda i: | Partival |    |    |    |    |        | Summa<br>procent | Antal<br>intervjuade |
|-----------------------------------|----------|----|----|----|----|--------|------------------|----------------------|
|                                   | VPK      | S  | C  | FP | M  | Övriga |                  |                      |
| <u>Jordbruk</u>                   |          |    |    |    |    |        |                  |                      |
| 0 - 4                             | 6        | 45 | 17 | 15 | 16 | 1      | 100              | 1 040                |
| 5 - 14                            | 3        | 48 | 24 | 10 | 12 | 3      | 100              | 982                  |
| 15 - 24                           | 2        | 42 | 33 | 10 | 10 | 3      | 100              | 258                  |
| 25 - 44                           | 4        | 38 | 37 | 9  | 11 | 1      | 100              | 163                  |
| <u>Industri</u>                   |          |    |    |    |    |        |                  |                      |
| 15 - 24                           | 4        | 41 | 17 | 8  | 27 | 3      | 100              | 71                   |
| 25 - 34                           | 5        | 44 | 22 | 11 | 16 | 2      | 100              | 720                  |
| 35 - 44                           | 4        | 42 | 25 | 15 | 13 | 1      | 100              | 866                  |
| 45 - 54                           | 3        | 47 | 23 | 11 | 12 | 4      | 100              | 593                  |
| 55 - 84                           | 4        | 60 | 21 | 7  | 7  | 1      | 100              | 193                  |
| <u>Handel, tjänster etc</u>       |          |    |    |    |    |        |                  |                      |
| 5 - 34                            | 4        | 52 | 26 | 8  | 8  | 2      | 100              | 303                  |
| 35 - 44                           | 3        | 44 | 29 | 9  | 12 | 3      | 100              | 536                  |
| 45 - 54                           | 3        | 46 | 25 | 12 | 12 | 2      | 100              | 606                  |
| 55 - 64                           | 5        | 44 | 20 | 16 | 14 | 1      | 100              | 597                  |
| 65 - 74                           | 8        | 44 | 15 | 12 | 19 | 2      | 100              | 344                  |
| 75 - 84                           | 5        | 39 | 12 | 11 | 33 | 0      | 100              | 57                   |

 Tabell 2.44 FÖRDELNING PÅ ORTSTYPER EFTER RÖSTNING VID RIKSDAGS-  
 VALET 1976

| Ortstyp                | Röstningssätt |       |     |     |     | Ej<br>röstande | Samtliga |
|------------------------|---------------|-------|-----|-----|-----|----------------|----------|
|                        | VPK           | S     | C   | FP  | M   |                |          |
| <u>Uppväxt</u>         |               |       |     |     |     |                |          |
| Ren landsbygd          | 30            | 46    | 66  | 33  | 32  | 37             | 46       |
| Samhälle               | 26            | 22    | 14  | 20  | 18  | 20             | 20       |
| Stad (men ej storstad) | 22            | 20    | 14  | 30  | 30  | 16             | 21       |
| Storstad               | 22            | 12    | 6   | 17  | 20  | 27             | 13       |
| Summa procent          | 100           | 100   | 100 | 100 | 100 | 100            | 100      |
| <u>Nuvarande</u>       |               |       |     |     |     |                |          |
| Ren landsbygd          | 13            | 15    | 37  | 10  | 16  | 14             | 19       |
| Samhälle               | 23            | 29    | 24  | 29  | 22  | 24             | 27       |
| Stad (men ej storstad) | 37            | 40    | 29  | 39  | 37  | 36             | 37       |
| Storstad               | 27            | 16    | 10  | 22  | 25  | 26             | 17       |
| Summa procent          | 100           | 100   | 100 | 100 | 100 | 100            | 100      |
| Antal intervjuade      | 103           | 1 111 | 565 | 288 | 329 | 124            | 2 686    |

Tabell 2.45 FÖRDELNING PÅ VISSA KOMMUNTYPER EFTER RÖSTNING VID RIKSDAGSVALET 1976: STORLEK, TÄTORTSGRAD OCH SKATTEKRAFT

| Kommuntyp                  | Röstninsätt |       |     |     |     | Ej<br>röstande | Samtliga |
|----------------------------|-------------|-------|-----|-----|-----|----------------|----------|
|                            | VPK         | S     | C   | FP  | M   |                |          |
| <u>Antal invånare 1976</u> |             |       |     |     |     |                |          |
| - 9 999                    | 7           | 8     | 8   | 7   | 4   | 8              | 7        |
| 10 000 - 29 999            | 18          | 30    | 35  | 26  | 28  | 27             | 30       |
| 30 000 - 49 999            | 17          | 16    | 19  | 11  | 16  | 13             | 17       |
| 50 000 - 74 999            | 18          | 15    | 14  | 11  | 14  | 14             | 14       |
| 75 000 - 199 999           | 16          | 18    | 16  | 24  | 16  | 15             | 17       |
| 200 000 -                  | 24          | 13    | 8   | 21  | 22  | 23             | 15       |
| Summa procent              | 100         | 100   | 100 | 100 | 100 | 100            | 100      |
| <u>Tätortsgrad 1970</u>    |             |       |     |     |     |                |          |
| 10,0 - 49,9 %              | 4           | 6     | 10  | 4   | 5   | 6              | 7        |
| 50,0 - 69,9 %              | 12          | 20    | 27  | 18  | 18  | 19             | 20       |
| 70,0 - 89,9 %              | 36          | 45    | 45  | 38  | 42  | 31             | 43       |
| 90,0 - 99,9 %              | 31          | 20    | 15  | 30  | 21  | 27             | 21       |
| Enbart tätortsbefolkning   | 17          | 9     | 3   | 10  | 14  | 17             | 9        |
| Summa procent              | 100         | 100   | 100 | 100 | 100 | 100            | 100      |
| <u>Skattekronor/inv</u>    |             |       |     |     |     |                |          |
| - 119,99                   | 5           | 7     | 10  | 5   | 4   | 3              | 6        |
| 120,0 - 149,99             | 24          | 44    | 53  | 36  | 39  | 38             | 43       |
| 150,0 - 179,99             | 41          | 30    | 26  | 35  | 26  | 27             | 30       |
| 180,0 - 199,99             | 10          | 8     | 6   | 12  | 10  | 10             | 9        |
| 200,0 -                    | 20          | 11    | 5   | 12  | 21  | 22             | 12       |
| Summa procent              | 100         | 100   | 100 | 100 | 100 | 100            | 100      |
| Antal intervjuade          | 103         | 1 111 | 565 | 288 | 329 | 124            | 2 686    |



Tabell 2.46 FÖRDELNING PÅ VISSA KOMMUNTYPER EFTER RÖSTNING VID RIKSDAGSVALET 1976: NÄRINGSKARAKTÄR

| Procentuell andel<br>anställda i: | Röstningssätt |       |     |     |     | Ej<br>röstande | Samtliga |
|-----------------------------------|---------------|-------|-----|-----|-----|----------------|----------|
|                                   | VPK           | S     | C   | FP  | M   |                |          |
| <u>Jordbruk</u>                   |               |       |     |     |     |                |          |
| 0 - 4                             | 62            | 42    | 32  | 53  | 50  | 54             | 43       |
| 5 - 14                            | 25            | 43    | 42  | 33  | 37  | 32             | 40       |
| 15 - 24                           | 6             | 10    | 15  | 9   | 8   | 10             | 11       |
| 25 - 44                           | 7             | 5     | 11  | 5   | 5   | 4              | 6        |
| Summa procent                     | 100           | 100   | 100 | 100 | 100 | 100            | 100      |
| <u>Industri</u>                   |               |       |     |     |     |                |          |
| 15 - 24                           | 3             | 3     | 2   | 2   | 6   | 2              | 3        |
| 25 - 34                           | 36            | 29    | 29  | 26  | 36  | 36             | 30       |
| 35 - 44                           | 35            | 33    | 38  | 45  | 33  | 26             | 35       |
| 45 - 54                           | 18            | 25    | 24  | 22  | 21  | 26             | 24       |
| 55 - 84                           | 8             | 10    | 7   | 5   | 4   | 10             | 8        |
| Summa procent                     | 100           | 100   | 100 | 100 | 100 | 100            | 100      |
| <u>Handel, tjänster etc</u>       |               |       |     |     |     |                |          |
| 5 - 34                            | 11            | 14    | 14  | 9   | 8   | 15             | 12       |
| 35 - 44                           | 17            | 21    | 27  | 17  | 19  | 19             | 22       |
| 45 - 54                           | 16            | 25    | 27  | 25  | 22  | 20             | 24       |
| 55 - 64                           | 28            | 24    | 21  | 33  | 25  | 19             | 25       |
| 65 - 74                           | 25            | 14    | 10  | 14  | 20  | 25             | 15       |
| 75 - 84                           | 3             | 2     | 1   | 2   | 6   | 2              | 2        |
| Summa procent                     | 100           | 100   | 100 | 100 | 100 | 100            | 100      |
| Antal intervjuade                 | 103           | 1 111 | 565 | 288 | 329 | 124            | 2 686    |

Trots att kommunerna efter de senaste årens sammanslagningar nu utgör ganska heterogena regionala enheter framträder ändå vissa tydliga mönster i tabellmaterialet. Vänsterpartiet kommunisterna har en relativt sett stor röstandel bland väljare som bor i storstäder och tätbefolkade kommuner, men har en svagare ställning på landsbygden. Socialdemokraternas har jämförelsevis starkast stöd bland väljare i samhällen och städer och i kommuner med hög industrialiseringsgrad. Centerpartiet är det parti som uppvisar de största regionala skillnaderna. Sitt starkaste stöd har centern bland väljare i små glesbygdskommuner, i jordbruksbygder. I storstäder, i tätortskommuner och i kommuner med hög industrialiseringsgrad har centern en ganska svag position. Folkpartiets röstandel skiljer sig däremot föga mellan olika geografiska kategorier. En viss övervikt i stora kommuner kan dock noteras. Moderata samlingspartiet är främst förankrat i stora, tätbefolkade kommuner, i kommuner med hög genomsnittsinkomst och i kommuner där få arbetar i jordbruk och industri.

Dessa geografiska egenskaper hos partierna är föga överraskande mot bakgrund av resultaten tidigare i detta kapitel. Frågan är nu om man kan urskilja några regionala röstvariationer även sedan hänsyn tagits till väljarens egen yrkestillhörighet. Röstar arbetare på landsbygden annorlunda än arbetare i städer? Är centerns glesbygdsförankring endast en effekt av

att majoriteten av jordbrukare stöder just detta parti? Detta är exempel på frågor som besvaras i tabell 2.47. Där visas de röstades val av parti 1976 med uppdelning på både yrke och ortstyp.

Huvudresultatet av tabell 2.47 är att klasskillnader förklarar en del men långt ifrån allt av de regionala olikheterna. Om sambandet mellan ortstyp och partival vore skenbart skulle till exempel industriarbetare rösta på samma sätt oavsett var de bor. Så är ingalunda fallet. Arbetare på landsbygden röstar i långt större utsträckning på centern i jämförelse med andra arbetare. Sannolikheten att en arbetare skall rösta kommunistiskt är störst om han eller hon bor i storstad. Motsvarande tendenser finns också i tjänstemannagrupperna (med visst undantag för högre tjänstemän och storföretagare). Slutsatsen är att regionala olikheter i röstningsbeteendet inte enbart kan förklaras med yrkesskillnader<sup>1</sup>.

Tabell 2.47 PARTIVAL VID RIKSDAGSVALET 1976 EFTER YRKE OCH ORTSTYP

| Yrke och ortstyp                              | Partival |    |    |    |    |        | Summa<br>procent | Antal<br>intervjuade |
|---|----------|----|----|----|----|--------|------------------|----------------------|
|   | VPK      | S  | C  | FP | M  | Övriga |                  |                      |
| <b>Industriarbetare</b>                       |          |    |    |    |    |        |                  |                      |
| Landsbygd                                     | 4        | 55 | 29 | 5  | 3  | 4      | 100              | 126                  |
| Samhälle                                      | 5        | 74 | 13 | 5  | 2  | 1      | 100              | 165                  |
| Stad  | 6        | 73 | 12 | 5  | 3  | 1      | 100              | 201                  |
| Storstad                                      | 7        | 66 | 14 | 7  | 4  | 2      | 100              | 71                   |
| <b>Övriga arbetare</b>                        |          |    |    |    |    |        |                  |                      |
| Landsbygd                                     | 3        | 47 | 35 | 4  | 8  | 3      | 100              | 130                  |
| Samhälle                                      | 4        | 61 | 19 | 9  | 6  | 1      | 100              | 161                  |
| Stad  | 4        | 61 | 20 | 9  | 4  | 2      | 100              | 226                  |
| Storstad                                      | 10       | 60 | 14 | 7  | 7  | 2      | 100              | 84                   |
| <b>Lägre tjänstemän</b>                       |          |    |    |    |    |        |                  |                      |
| Landsbygd, samhälle                           | 2        | 32 | 38 | 14 | 14 | 0      | 100              | 65                   |
| Stad  | 3        | 50 | 20 | 14 | 10 | 3      | 100              | 78                   |
| Storstad                                      | 6        | 45 | 11 | 21 | 17 | 0      | 100              | 53                   |
| <b>Tjänstemän i mellan-<br/>ställning</b>     |          |    |    |    |    |        |                  |                      |
| Landsbygd, samhälle                           | 2        | 35 | 25 | 22 | 12 | 4      | 100              | 139                  |
| Stad  | 5        | 41 | 19 | 16 | 16 | 3      | 100              | 183                  |
| Storstad                                      | 8        | 29 | 15 | 24 | 24 | 0      | 100              | 93                   |
| <b>Högre tjänstemän, stor-<br/>företagare</b> |          |    |    |    |    |        |                  |                      |
| Landsbygd, samhälle                           | 2        | 22 | 17 | 20 | 39 | 0      | 100              | 87                   |
| Stad  | 2        | 23 | 19 | 16 | 39 | 1      | 100              | 104                  |
| Storstad                                      | 4        | 19 | 16 | 21 | 40 | 0      | 100              | 75                   |
| <b>Småföretagare</b>                          |          |    |    |    |    |        |                  |                      |
| Landsbygd, samhälle                           | 2        | 27 | 35 | 16 | 17 | 3      | 100              | 81                   |
| Stad, storstad                                | 3        | 20 | 14 | 27 | 34 | 2      | 100              | 70                   |

1) Samma slutsats kan dras även om andra mått än ortstyp väljs för att karaktärisera den intervjuades omgivning. Data på kommunnivå har dock den nackdelen att de inte beaktar olikheter mellan olika delar av kommunen.

En väljares sätt att rösta påverkas inte endast av individuella faktorer utan också av omgivningens struktur. I tabell 2. 48 illustreras detta ånyo. Här har de intervjuade uppdelats dels efter sitt yrke, dels efter kommunens politiska sammansättning. Inom varje kategori visas andelen socialdemokratiskt röstande 1976. Kommunens politiska karaktär, mätt med andelen socialdemokrater i riksdagsvalet 1976, har en tydlig inverkan på röstningsbeteendet. Ju starkare ställning socialdemokratin har i kommunen, desto större är sannolikheten att rösta socialdemokratiskt såväl i arbetarklassen som i medelklassen. Omgivningseffekten är dock något större i arbetarklassen än i medelklassen. Klyftan i röstningsbeteendet mellan de två yrkesgrupperna vidgas således ju starkare omgivningens politiska särart markeras (se procentdifferensen i tabellens högre kolumn<sup>1</sup>). Omvänt betyder detta, i ett tidsperspektiv, att minskade regionala politiska skillnader skulle medföra ett svagare samband mellan klass och röstning. En sjunkande tendens till klassröstning har sålunda en självförstärkande effekt. Förutom den direkt observerbara utvecklingslinje skulle också en indirekt påverkan äga rum. En ökad frekvens av korsade klasslinjer i röstningen skulle, under i övrigt lika förhållanden, leda till en utjämning i de regionala röstvariationerna. Det skulle innebära att partiernas kärnområde tunnades ut, vilket i sin tur skulle leda till svårigheter att hålla kvar kärngrupperna, vilket skulle komma uttryck till ännu svagare klassröstning osv. Huruvida en sådan utveckling faktiskt håller på att äga rum i Sverige är dock ännu tveksamt. Valet 1976 visade ingen entydig tendens till minskade regionala röstvariationer. Tvärtom ökade den regionala polariseringen för några partier<sup>2</sup>.

Tabell 2. 48 PROCENTUELL ANDEL SOCIALDEMOKRATISKT RÖSTANDE  
EFTER YRKE OCH KOMMUNENS POLITISKA SAMMANSÄTTNING

| Andel socialdemokrater<br>i kommunen 1976 <sup>a</sup> | Yrke         |            |           |
|--|--------------|------------|-----------|
|  | Arbetarklass | Medelklass | Differens |
| - 39,9   | 53           | 25         | +28       |
| 40,0 - 46,9  | 61           | 30         | +31       |
| 47,0 -   | 73           | 33         | +40       |
| Antal intervjuade                                      |              |            |           |
| - 39,9   | 348          | 469        |           |
| 40,0 - 46,9  | 378          | 368        |           |
| 47,0 -   | 443          | 343        |           |

a) För de tre storstäderna avser uppgiften andelen socialdemokratiskt röstande i den intervjuades församling.

1) Jämför Tingstens "law of the social centre of gravity": "... the workers vote more consistently socialist in proletarian than in more well-to-do districts". Herbert Tingsten: Political Behaviour. Studies in Election Statistics (P.S. King & Son, Stockholm 1937), sid 231. Samma fenomen har även registrerats i andra länder. Se t ex David R Segal - Marshall W Meyer: "The Social Context of Political Partisanship", Mattei Dogan - Stein Rokkan (eds): Social Ecology (MIT Press, Cambridge, Mass 1974).

2) Olof Petersson: 1976 års val, (Forum för samhällsdebatt nr 2 1976).

En av de största förändringarna i det svenska samhället detta sekel är landsbygdens avfolkning. I tabell 2.49 visas resultatet av denna omflyttning. Av samtliga intervjuade anger 46 procent att de bodde på landsbygden under sin uppväxttid, men det är bara 19 procent som nu bor på landsbygden. Tabellen visar också hur denna omflyttning ägt rum. Av de sammanlagt 50 procent som nu bor i storstad eller annan stad är det ungefär hälften, 26 procent, som växt upp på landet eller i ett samhälle på landsbygden. Mer som ett kuriosum kan också noteras att den omvända flyttningen är av ytterst ringa storlek. Andelen väljare som växt upp i storstad och som nu bor på landet är mindre än en halv procent. Som en faktor i valmanskårens sociala omstrukturering saknar gröna vägen, i denna mer jordnära mening, praktisk betydelse.

Vilken inverkan på partiernas styrkeförhållanden har då den regionala omvälvning som de senaste generationerna upplevt? Studeras röstningsbeteendet inom var och en av kategorierna i tabell 2.49 framträder ett tydligt mönster (tabellen visas ej här). Ju starkare landsbygdsanknytning en väljare har, desto större är sannolikheten att rösta på centerpartiet. Bland dem som både växt upp på och fortfarande lever på landet röstar sålunda 46 procent på centern. Men denna information är av föga intresse om man inte också beaktar den klassmässiga sammansättningen och den sociala rörlighet som varit förbunden med den geografiska förändringen. Frågan är om centerns förankring bland väljare med landsbygdsbakgrund uppkommer som en enkel följd av att dessa väljare antingen själva är jordbrukare eller haft en far som varit jordbrukare. Tabell 2.50 visar effekten av regionala faktorer för väljare som saknar jordbruksbakgrund. Ur bearbetningen har nämligen uteslutits de väljare som antingen själva är jordbrukare eller som haft en far med detta yrke. Även bland väljare utan jordbrukserfarenhet ökar sannolikheten att rösta på centern ju starkare glesbygdsförankringen är. Men skillnaderna i tabellen är överlag små. Det starka samband mellan ortstyp och centerröstning som tidigare påvisats är sålunda till allra största delen en återspeglning av centerns stöd i jordbrukargrupperna. I övrigt har den geografiska omflyttningen endast svagt samband med stödet för centerpartiet. Bland storstadsinvånarna med ickeagrар bakgrund är faktiskt benägenheten att rösta på centern lika stor oavsett om man växt upp i storstad eller om man flyttat in från landet.

Tabell 2.49 REGIONAL FÖRÄNDRING: VALMANSKÅREN FÖRDELAD PÅ TIDIGARE OCH NUVARANDE ORTSTYP

| Uppväxt   | Nuvarande ortstyp |          |      |          |          |
|-----------|-------------------|----------|------|----------|----------|
|           | Landsbygd         | Samhälle | Stad | Storstad | Samtliga |
| Landsbygd | 16                | 13       | 14   | 3        | 46       |
| Samhälle  | 1                 | 9        | 7    | 2        | 20       |
| Stad      | 1                 | 3        | 14   | 3        | 21       |
| Storstad  | 0                 | 2        | 2    | 9        | 13       |
| Samtliga  | 19                | 27       | 37   | 17       | 100      |

Tabell 2.50 PROCENTUELL ANDEL CENTERPARTISTISKT RÖSTANDE EFTER TIDIGARE OCH NUVARANDE ORTSTYP BLAND VÄLJARE UTAN JORDBRUKARBAKGRUND

| Uppväxt   | Nuvarande ortstyp |          |      |          |          |
|-----------|-------------------|----------|------|----------|----------|
|           | Landsbygd         | Samhälle | Stad | Storstad | Samtliga |
| Landsbygd | 22                | 16       | 21   | 11       | 19       |
| Samhälle  | ..                | 17       | 15   | 12       | 15       |
| Stad      | ..                | 19       | 13   | 13       | 15       |
| Storstad  | ..                | 5        | 12   | 12       | 11       |
| Samtliga  | 23                | 16       | 15   | 12       | 16       |

| Antal intervjuade |     |     |     |     |  |
|-------------------|-----|-----|-----|-----|--|
| Landsbygd         | 169 | 185 | 207 | 37  |  |
| Samhälle          | 29  | 201 | 169 | 52  |  |
| Stad              | 27  | 78  | 331 | 68  |  |
| Storstad          | 7   | 42  | 48  | 203 |  |

Ur bearbetningen har uteslutits de personer som är jordbrukare eller har en far som är jordbrukare.

#### 2.4 Partiernas sociala bas - en sammanfattande profil

De tre första avsnitten av detta kapitel har ägnats åt en tämligen detaljerad genomgång av vilken betydelse olika sociala situationsfaktorer har för väljarnas val av parti. Slutsatserna har varierat. En del faktorer har visat sig ha ett starkt samband, andra har varit mycket svagt eller inte alls relaterade till partivalet. Men analysen har också gjort åskådligt att det många gånger inte går att ge något entydigt svar på frågan om en viss social faktor "har samband" med röstningsbeteendet. Anledningen till detta är den dubbla betydelsen av klass-tillhörigheten. Medlemskap i en viss klass har ett direkt samband med röstningen. Men yrkestillhörigheten har också en indirekt påverkan på röstningen. Det har nämligen gång på gång visat sig att ett visst samband mellan en social bakgrundsfaktor och val av parti kunnat se ut på ett visst sätt i valmanskåren som helhet, men sambandet har kunnat vara avservärt annorlunda inom de olika yrkesgrupperna. I en del fall har det visat sig att en viss bakgrundsfaktor i sig haft så starkt samband med yrkestillhörigheten att den inte haft någon självständig inverkan på partivalet. Exempel på faktorer som i förstone verkar ha ett samband med partivalet men som inom yrkesgrupper endast uppvisar svagt samband med röstning är inkomst, yrkets näringsgren, antal anställda på arbetsplatsen och ortstyp. De olikheter som finns mellan partierna med avseende på dessa variabler återspeglar i huvudsak endast klasskillnader. För andra bakgrundsfaktorer är situationen den motsatta. I valmanskåren som helhet finns inget eller endast svagt samband, men inom klasser finns klara skillnader mellan partierna. Det främsta exemplet härpå är ålder. Totalt sett röstar yngre på det hela taget likadant som äldre. Men inom yrkes- och utbildningskategorier finns tydliga generationsskillnader. I någon mån kan samma mönster spåras för anställningstyp. Genomsnittligt finns endast smärre skillnader i röstning mellan offentligt och privat anställda. Men inom yrkesgrupper ökade skillnaderna, särskilt beträffande stödet för socialdemokraterna. Några

bakgrundsfaktorer har varken något samband med partivalet i valmanskåren som helhet eller inom yrkesgrupper. Det gäller förvärvsställning, kön och civilstånd (även om makens eller makans yrke har betydelse för röstningen, har civilståndet som sådant inget samband). Till sist, som fjärde kombination, finns det bakgrundsfaktorer som har samband med röstningen både i valmanskåren som helhet och inom yrkesgrupper. Såväl utbildning, fackföreningsmedlemskap som bostad har självständig inverkan på partivalet utöver klasstillhörigheten.

Den sammanfattande beskrivning av partiernas sociala bas som nu kommer att presenteras tar hänsyn till det faktum att en viss social egenskap inte i alla väljargrupper behöver ha samma effekt på partivalet. Den statistiska teknik som kommer att användas går under benämningen trädanalys. Principen för dataprogrammet är att i successiva steg dela upp urvalet i delgrupper så att de resulterande grupperna sinsemellan blir så olika som möjligt med avseende på val av parti<sup>1</sup>. Fem trädanalyser presenteras, en för varje parti (figur 2.1-2.5). I figur 2.1 visas resultatet av programmets försök att finna de sociala grupper som skiljer sig mest i fråga om röstning på vänsterpartiet kommunisterna. Trädet skall tolkas på följande sätt. Bland samtliga röstande i urvalet, 2 443 personer, röstar 4 procent på vpk. Programmet söker nu genom uppsättningen av sociala bakgrundsfaktorer och väljer den tudelning som ger störst skillnader i fråga om vpk-röstning. De två kriterier som används är andelen röstande på partiet och gruppens storlek<sup>2</sup>. Den bakgrundsvariabel där sympatierna för vpk skiljer sig mest är ålder. Bland de 618 väljare i urvalet som är 30 år eller yngre röstar 8 procent på vpk, bland de 1 825 som är över 30 år är andelen vpk-väljare 3 procent. Programmet tar nu de 618 yngre väljarna och söker på nytt igenom de sociala bakgrundsfaktorerna. Det visar sig att utbildning denna gång ger upphov till de största skillnaderna i fråga om stöd till vpk. Bland 154 väljare i urvalet som både är 30 eller yngre och som har studentexamen eller motsvarande eller ännu högre utbildning är andelen vpk-väljare 16 procent. Bland de yngre med låg eller medelhög utbildning (464 personer) röstar 6 procent på vpk. På samma sätt görs en tudelning av de 1 825 personer i gruppen över 30 år. Yrkestillhörigheten spelar här störst roll för sympatierna med vpk. Till sist har programmet delat upp hela urvalet i fyra delgrupper vilka utgör den sociala klassificering som ger upphov till maximala skillnader avseende vpk-röstning. Det bör påpekas att längre ut i trädets grenar blir delgrupperna mindre och mindre och den statistiska osäkerheten större och större. Särskilt känslig för slumpvariationer blir analysen i fallet med vpk-röstning eftersom den beroende variabeln är så skevt fördelad (4/96 procent). I små grupper kan då avvikande svar från bara några få personer förrycka resultaten. De delningar som görs i början av trädet är de som är mest signifikanta, både i statistiskt hänseende och med avseende på röstningsbeteendet. Den främsta slutsatsen som bör dras av trädanalysen av vpk:s sociala bas är att yrkestillhörigheten inte är den viktigaste faktorn. De unga högutbildade är numera ett så markant inslag i vpk:s väljarunderlag att detta kriterium överflyglar alternativa uppdelningar som till exempel mellan arbetare och övriga yrken.

1) Dataprogrammet beskrivs i James N. Morgan - Robert C. Messenger: THAID. A Sequential Analysis Program for the Analysis of Nominal Scale Dependent Variables (Institute for Social Research, The University of Michigan; Ann Arbor, Mich. 1973).

2) Det senare kriteriet utnyttjas för att inte enbart små extremkategorier skall utskiljas. Principen för tudelningen, deltakriteriet, beskrivs i Morgan-Messenger, a. a., sid 15 ff.

Figur 2.1 TRÄDANALYS AV VÄNSTERPARTIET KOMMUNISTERNAS SOCIALA BAS 1976

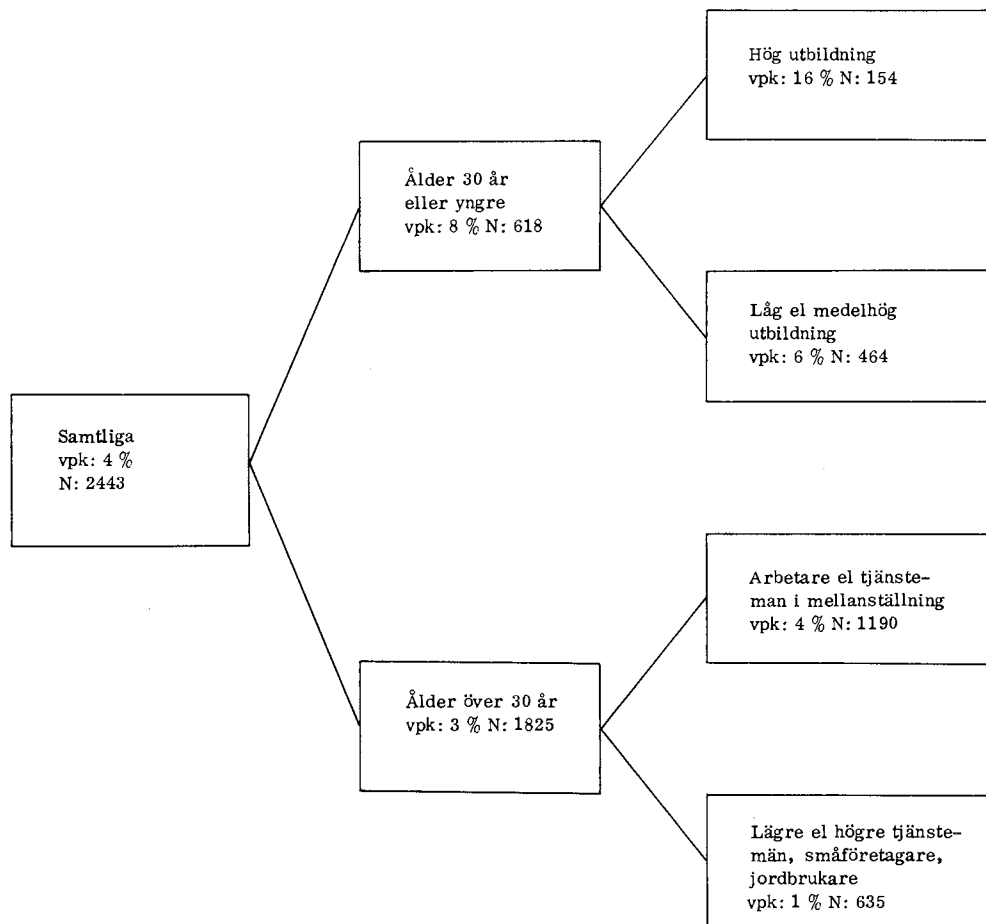

Figur 2.2 TRÄDANALYS AV SOCIALDEMOKRATINS SOCIALA BAS 1976

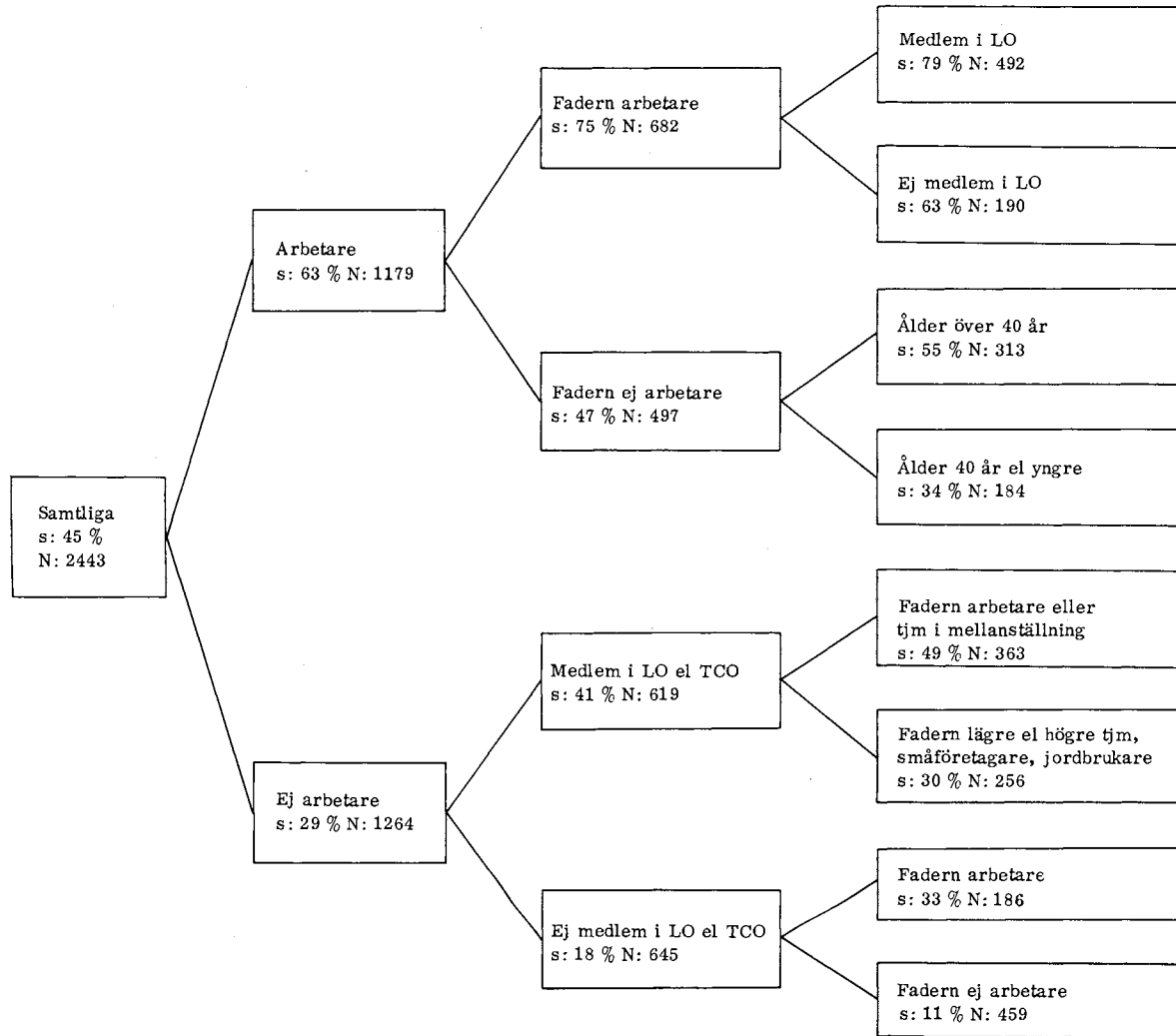



Figur 2.3 TRÄDANALYS AV CENTERPARTIETS SOCIALA BAS 1976

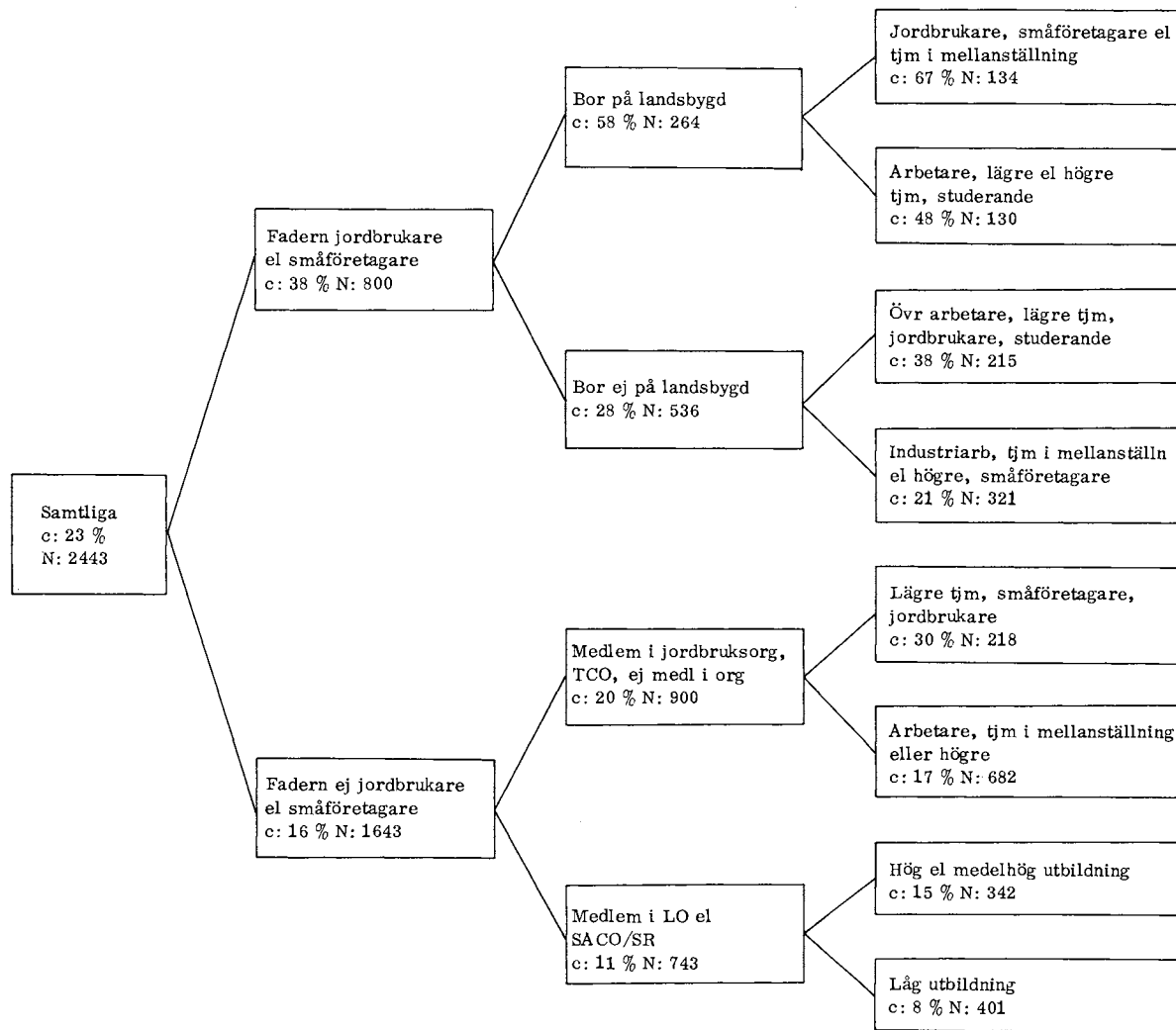

Figur 2.4 TRÄDANALYS AV FOLKPARTIETS SOCIALA BAS 1976

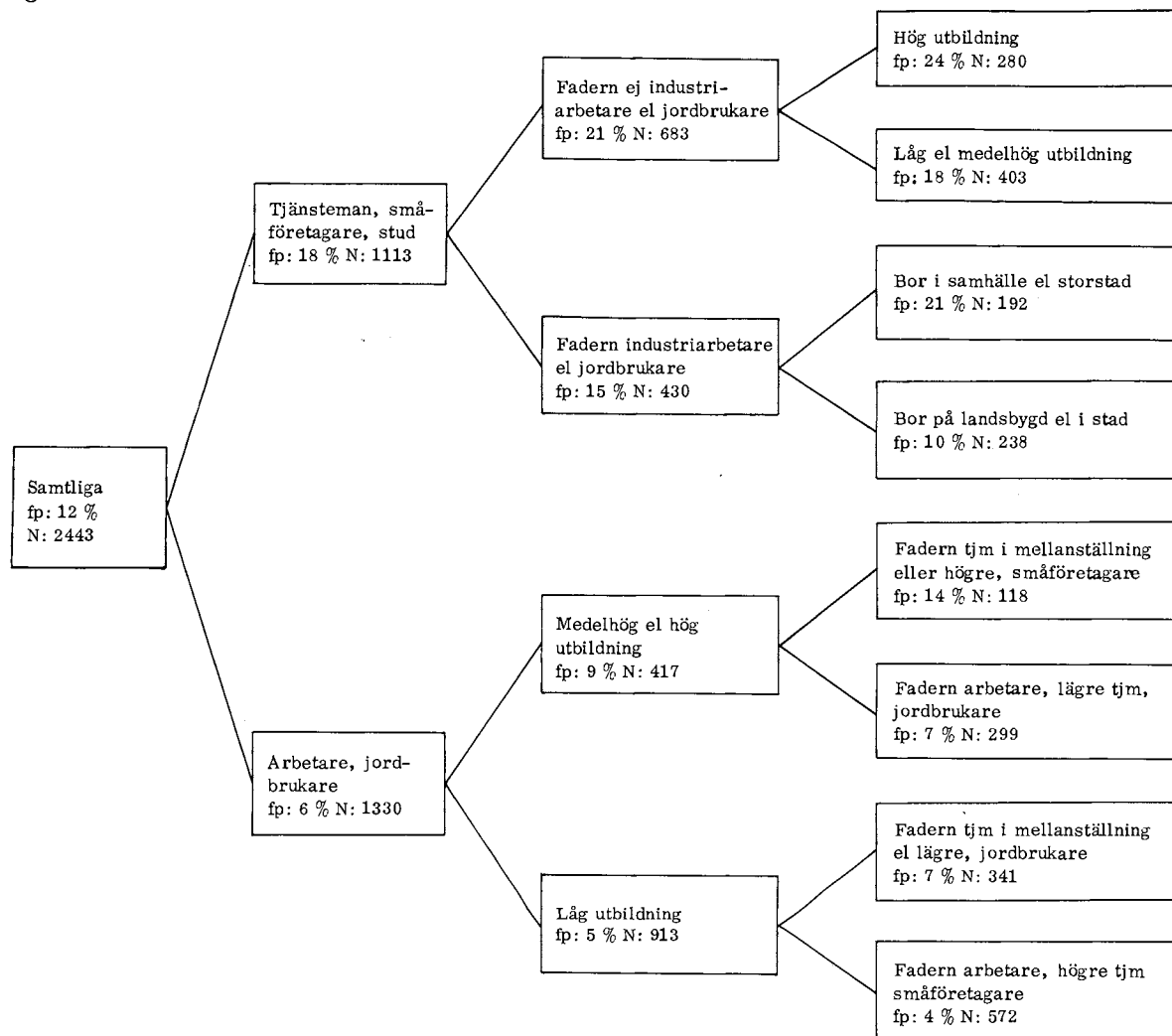

Figur 2.5 TRÄDANALYS AV MODERATA SAMLINGSPARTIETS SOCIALA BAS 1976

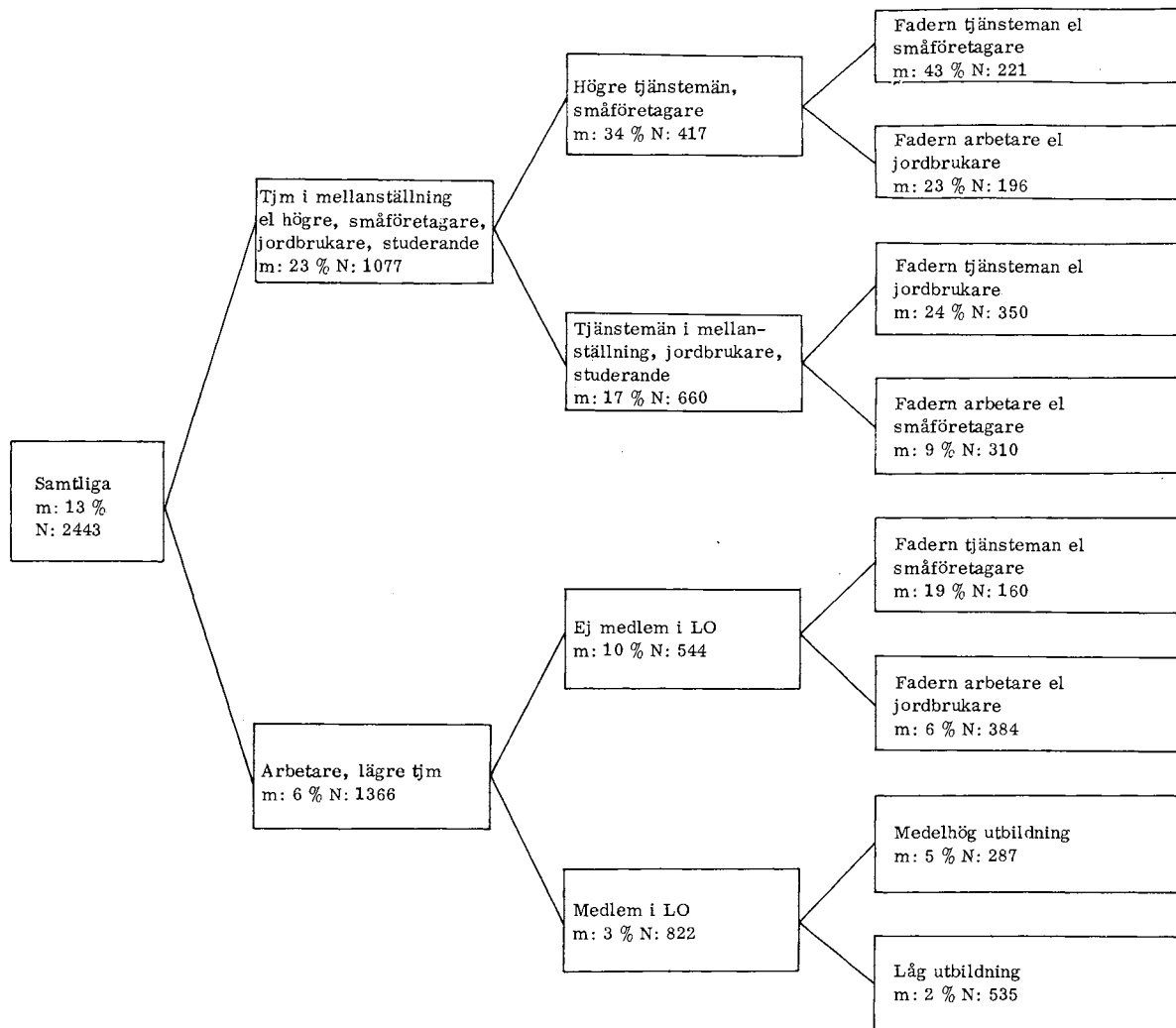

Trädanalysens resultat för socialdemokraternas del är entydigt (figur 2.2). Partiets förankring i arbetarklassen framträder klart. Den första tudelningen sker efter eget yrke. Till den ena gruppen förs arbetare (industriarbetare och övriga arbetare), bland vilka 63 procent röstar på socialdemokraterna. I den andra gruppen, som omfattar tjänstemän, företagare, jordbrukare och studerande, är socialdemokratins röstandel 29 procent. När arbetargruppen i sin tur delas markerar återigen klassbakgrunden betydelse för röstningen: faderns yrke är den faktor som här har störst betydelse. Bland de väljare som både själva är arbetare och har en far som är arbetare är andelen socialdemokrater 75 procent. I den tredje delningen är fackföreningsmedlemskapet avgörande: bland "tvågenerationsarbetarna" som är LO-medlemmar röstar 79 procent på socialdemokraterna. Men trädanalysen visar också att det finns betydande variationer inom arbetarklassen. Socialdemokratien har en jämförelsevis svag ställning bland yngre arbetare vilkas fäder ej var arbetare. I denna kategori (den fjärde slutgruppen i figur 2.2) röstade endast 34 procent socialdemokratiskt. Det bekräftar den slutsats som tidigare drogs med anledning av tabell 2.14: yngre första-generationsarbetare röstar mer borgerligt än äldre. I den nedre halvan av trädet visas att det också finns stora skillnader bland väljare som inte är arbetare. Bland icke-arbetare som är medlemmar i LO eller TCO och som har en far som är arbetare eller tjänsteman i mellanställning röstar 49 procent på socialdemokraterna. Socialdemokraternas svagaste grupp utgörs av de väljare som inte är arbetare, som inte är medlemmar i LO eller TCO och som har en far som inte är arbetare: andelen socialdemokrater i denna grupp är 11 procent.

Centerpartiets jordbrukarförankring framträder på olika sätt i trädet i figur 2.3. Men den första tudelningen sker inte, som man kanske skulle väntat, mellan jordbrukare och övriga yrken. Andelen centerpartister bland jordbrukarna är ju hela 69 procent (tabell 2.1). Men enligt logiken i programkonstruktionen ger denna uppdelning inte maximal skillnad. Anledningen är att jordbrukarna numera är så få. Programmet söker dela in materialet i större grupper. Den första delningen sker efter faderns yrke: till den mest centerpartistiska gruppen förs personer vilkas fäder är jordbrukare eller småföretagare. Andelen centerpartister är här 38 procent. Bland väljare som inter har jordbrukar- eller småföretagarföräldrar röstar 16 procent på centerpartiet. Den av slutgrupperna som har störst andel centerpartister (67 procent) utgörs av jordbrukare, småföretagare och tjänstemän i mellanställning som bor på landsbygd och som har en far som antingen är jordbrukare eller småföretagare. Lägst andel centerpartister (8 procent) finns bland lågutbildade LO-medlemmar vilkas fäder inte var jordbrukare eller småföretagare.

Att jordbrukarbakgrund tenderar att leda till centerpartistisk röstning är ett föga överraskande resultat. Men centern har ju under senare år gått starkt fram i icke-agrara skikt. Inom vilka befolkningsgrupper utanför jordbruket är då centerpartiet särskilt starkt? En trädanalys över centerröstning har utförts där alla jordbrukare och alla som kommer från jordbrukarhem har uteslutits. Resultatet blir en beskrivning av centerns röststöd utanför jordbruket (figuren visas inte här). Det anmärkningsvärda är att ingen speciell kategori utkristalliserar sig. Den första delningen sker visserligen efter ålder, men skillnaden mellan andelen centerpartister bland dem under 40 år (20 procent) och dem över 40 år (13 procent) är endast måttlig. När datorn sedan söker vidare i olika kombinationer av olika kombinationer av sociala egenskaper, hittar den ingen faktor som är starkt sammanhängande med centerröstning. Landsbygdsbakgrund inom den icke-agrara delen av befolkningen påverkar sålunda endast i obetydlig utsträckning sannolikheten att rösta på centerpartiet. Resultatet av denna analys blir följaktligen att centerns stöd utanför jordbruket är inte koncentrerat till någon speciell samhällsgrupp. Centerns breddning har fått till följd att det inom de flesta skikt och grupper finns ett inte obetydligt inslag av centerpartister. Centerns väljarunderlag är idag mycket heterogent.

De sociala faktorer som enligt figur 2.4 främst tycks betinga röstning på folkpartiet är tjänstemanna- och småföretagarbakgrund och högre utbildning. Låg folkpartiandel (5 procent) urskiljs sålunda bland arbetare och jordbrukare som endast har obligatorisk skolutbildning. Den av delgrupperna i trädet som har proportionellt flest folkpartister (24 procent) utgörs av högt utbildade medelklasspersoner vilkas fäder ej är industriarbetare eller jordbrukare.

Moderaternas sociala profil (figur 2.5) påminner på flera sätt om folkpartiets. Den första delningen sker efter yrke. Låg andel moderater (6 procent) har arbetare och lägre tjänstemän. Övriga yrken bildar en grupp där 23 procent röstar på moderata samlingspartiet. Moderaternas starkaste grupp utgörs av högre tjänstemän, storföretagare och småföretagare som har en far som är tjänsteman, storföretagare eller småföretagare. I denna kategori röstar 43 procent på moderaterna. Lägst andel moderata väljare (2 procent) återfinns bland lågutbildade arbetare och lägre tjänstemän som är medlemmar i LO. Genomgående minskar för övrigt arbetarerfarenhet, antingen egen eller i föräldragenerationen, benägenheten att rösta på moderata samlingspartiet.

Trädanalyserna bekräftar våra tidigare resultat. De mekaniska statistiska kriterier som dataprogrammet använt för att isolera respektive partis starka och svaga grupper har på punkt efter punkt givit samma utfall som tabellanalyserna i de föregående avsnitten. Träddiagrammen bekräftar också att klasstillhörigheten är den viktigaste egenskapen för att bestämma partiernas kärngrupper. Med undantag för vpk har yrke, eget eller faderns, varit den starkaste bakgrundsfaktorn. Det svenska partisystemets förankring i sociala klassskillnader har på nytt bekräftats.

## 2.5 Väljarnas bild av partiernas sociala förankring

Vilken social förankring har de svenska partierna? Det var den frågan som restes i början av kapitlet. Efter en lång serie tabeller och statistiska bearbetningar har vi nu lokaliserat varje partis starka respektive svaga grupper. Detta är en beskrivning av partiernas faktiska röstmässiga förankring. Det problem som nu skall analyseras är av annan karaktär. Frågan gäller inte längre hur verkligheten faktiskt ser ut utan vilken uppfattning väljarna har av verkligheten. För en faktisk situation behöver inte nödvändigtvis vara förbunden men en motsvarande subjektiv upplevelse hos de personer som ingår i situationen. Att väljare i en viss social kategori röstar på ett enhetligt sätt skulle ju i princip kunna ske helt undermedvetet. Teoretiskt kan man också tänka sig det motsatta förhållandet. Här skulle väljarna dels uppleva grupptillhörigheten som psykologiskt betydelsefull, dels ha en klar uppfattning om hur partierna relaterade sig till olika grupper. Röstningen skulle i detta fall vara ett uttryck för både gruppidentifikation och en övertygelse om att det valda partiet bedriver en politik som gynnar den egna gruppen. Den fråga som skall besvaras här är i vilken utsträckning väljarna ser partierna som förbundna med vissa speciella gruppintressen.

I en serie intervjufrågor fick de tillfrågade ange om det var något eller några partier som för en politik som gynnar respektive missgynnar vardera av fem sociala grupper. Grupperna var: jordbrukare, småföretagare, storföretagare, arbetare och tjänstemän. Nästan alla, 96 procent, nämner åtminstone något exempel på att ett parti gynnar eller missgynnar någon av de fem grupperna. Redan denna enkla siffra säger något betydelsefullt om svensk politik. Nästan inga väljare är omedvetna om att partier, på ett eller annat vis, är förknippade med sociala gruppintressen. Men svarens fördelning lämnar dessutom en rad intressanta upplysningar. I tabell 2.51 presenteras svarsfrekvenser för alla frågorna. Materialet baseras på samtliga tillfrågades svar. Tabell 2.52 sammanfattar den förra tabel-

lens tendenser i mer översiktlig form. Det balansindex som redovisas utgör skillnaden mellan andelen som anser att partiet gynnar gruppen i fråga och andelen som anser att partiet missgynnar gruppen.

Det parti som anses vara mest jordbrukarvänligt är centern. Hela 79 procent anser att centerpartiet för en politik som gynnar jordbrukarna. Det parti som oftast betraktas som negativt till jordbrukarna är socialdemokratin: 20 procent anser att socialdemokraterna missgynnar jordbrukarna mot 6 procent som tycker att partiet gynnar jordbrukarna (balansindex -14).

Också beträffande småföretagarna framstår socialdemokraterna som det mest negativa partiet (index -30). Balansindex är negativt också för vänsterpartiet kommunisterna: fler anser att vpk missgynnar småföretagarna än som menar att vpk för en småföretagarvänlig politik. Däremot framstår alla tre borgerliga partier som gynnsamma gentemot småföretagarna. Allra mest positiv bedömning får folkpartiet, därefter centerpartiet.

Tabell 2.51 UPPFATTNINGAR OM VILKET ELLER VILKA PARTIER SOM GYNNAR/MISSGYNNAR SKILDA SOCIALA GRUPPER

Frågornas formulering: "Anser Ni att det finns något eller några partier som för en politik som särskilt gynnar jordbrukarna?"

"Är det något eller några partier som missgynnar jordbrukarna?"

"Är det något eller några partier som gynnar småföretagarna?"

Osv.

|   | Parti som anses gynna/<br>missgynna gruppen |    |    |    |    | Gruppen<br>gynnas/miss-<br>gynnas av åt-<br>minstone något<br>parti |
|---|---|----|----|----|----|---|
|   | VPK   | S  | C  | FP | M  |   |
| Gynnar jordbrukarna                       | 0   | 6  | 79 | 4  | 4  | 84  |
| Missgynnar jordbrukarna                   | 11  | 20 | 0  | 1  | 4  | 31  |
| Gynnar småföretagarna                     | 1   | 9  | 31 | 42 | 26 | 73  |
| Missgynnar småföretagarna                 | 20  | 39 | 1  | 1  | 6  | 54  |
| Gynnar storföretagarna                    | 1   | 17 | 6  | 8  | 62 | 77  |
| Missgynnar storföretagarna                | 51  | 18 | 3  | 2  | 1  | 61  |
| Gynnar arbetarna                          | 38  | 76 | 8  | 6  | 2  | 90  |
| Missgynnar arbetarna                      | 2   | 2  | 5  | 6  | 31 | 36  |
| Gynnar tjänstemännen                      | 1   | 15 | 9  | 29 | 17 | 54  |
| Missgynnar tjänstemännen                  | 15  | 5  | 1  | 1  | 3  | 22  |
| Partiet gynnar åtminstone någon grupp     | 40  | 85 | 85 | 60 | 76 | 96  |
| Partiet missgynnar åtminstone någon grupp | 58  | 50 | 9  | 9  | 35 | 82  |

Antal intervjupersoner: 2 686.

Tabell 2.52 UPPFATTNINGAR OM VILKET ELLER VILKA PARTIER SOM GYNNAR/MISSGYNNAR SKILDA SOCIALA GRUPPER: SAMMANFATTNING

| Grupp           | Parti som anses gynna/missgynna gruppen |     |     |     |     |
|-----------------|---|-----|-----|-----|-----|
|                 | VPK                                     | S   | C   | FP  | M   |
| Jordbrukarna    | -10                                     | -14 | +79 | +3  | 0   |
| Småföretagarna  | -19                                     | -30 | +30 | +41 | +20 |
| Storföretagarna | -50                                     | -1  | +3  | +6  | +61 |
| Arbetarna       | +37                                     | +74 | +3  | +1  | -30 |
| Tjänstemännen   | -14                                     | +10 | +7  | +29 | +17 |

Bearbetningen baseras på tabell 2.51. Balansindex är andelen som anser att partiet gynnar gruppen minus andelen som anser att partiet missgynnar gruppen.

Partiernas förhållande till storföretagarna ses som annorlunda än deras relationer till småföretagarna. Det parti som nu framträder som mest negativt är vpk, medan moderaterna betraktas som mest gynnsamt. För de tre övriga partierna ligger balansen nära noll. När det gäller socialdemokratins inställning till storföretagarna är balansindex -1, men bakom detta genomsnitt ligger en ganska betydande oenighet i väljarkåren: 17 procent anser att socialdemokratien gynnar storföretagarna, 18 procent att socialdemokraterna bedriver en politik som missgynnar storföretagarna. En slutsats som kan dras av materialet är att det torde vara vanskligt att karaktärisera ett visst parti som "företagervänligt" i största allmänhet. Skillnaden mellan småföretagsamhet och storföretagsamhet är alltför betydande. Två partier anses föra en mer gynnsam politik gentemot storföretagarna än mot småföretagarna: moderata samlingspartiet och socialdemokraterna. Folkpartiet, centerpartiet och vänsterpartiet kommunisterna ses däremot av väljarna som mer negativa till storföretagarna än till småföretagarna.

Nästan lika många som anser att centern är jordbrukarvänligt anser att socialdemokratien för en politik som gynnar arbetarna (76 procent). Också vpk framstår som arbetarvänligt. De två mittenpartierna anses i allmänhet varken gynna eller missgynna arbetarna, medan fler däremot uppfattar moderata samlingspartiet som negativt till arbetarna.

Tjänstemännen är den av de fem grupperna som har otydligast partipolitisk anknytning. Bara 54 procent anser att ett eller flera partier för en politik som särskilt gynnar tjänstemännen, vilket betyder att nästan hälften inte tycker att något speciellt parti utmärker sig som tjänstemannavänligt. Men bland de partier som nämns anses oftast folkpartiet gynna tjänstemännen, medan vpk är det parti som mest betraktas missgynna tjänstemännen. Men förutom vpk är balansen positiv för alla partier.

Väljarnas bild av respektive partis sociala förankring sammanfattas av kolumnerna i tabell 2.52. Vänsterpartiet kommunisterna gynnar arbetarna, men är negativ till alla andra sociala grupper - främst storföretagarna. Socialdemokraterna är vänligt mot arbetarna och i någon mån tjänstemännen, men missgynnar småföretagare och jordbrukare. Centerpartiet gynnar främst jordbrukarna, men också småföretagarna. Ingen grupp missgynnas av centern. Folkpartiets politik är fördelaktig för småföretagare och tjänstemän. Inte heller folkpartiet

missgynnar någon grupp. Moderaterna gynnar främst storföretagarna, men också småföretagare och tjänstemän. Moderaterna missgynnar arbetarna.

Det är tydligt att vissa partier liknar varandra ganska mycket i denna beskrivning, medan andra partier anses ha i det närmaste rakt motsatt social förankring. Detta något vagt grundade intryck av social likhet och olikhet mellan partierna kan ges ett mer exakt matematiskt uttryck. Tabell 2.52 kan betraktas som en datamatrix med de fem sociala grupperna som analysenheter och partierna som variabler. Partiernas överensstämmelse i fråga om social förankring kan uttryckas med korrelationskoefficienter. Dessa koefficienter kan variera mellan  $-1$  (största möjliga olikhet) och  $+1$  (största möjliga likhet). Tabell 2.53 visar korrelationerna mellan varje par av partier. Störst positiv korrelation ( $+0,765$ ) noteras för socialdemokraterna och vpk. Det är de två partier som liknar varandra mest när det gäller social förankring i väljarnas perspektiv. Störst olikhet ( $-0,971$ ) råder mellan vpk och moderaterna.

Tabell 2.53 KORRELATIONER MELLAN PARTIERNAS  
BASERADE PÅ VÄLJARNAS BEDÖMNING  
AV PARTIERNAS SOCIALA BAS

|     | S      | C      | FP     | M      |
|-----|--------|--------|--------|--------|
| VPK | +0,765 | -0,040 | -0,253 | -0,971 |
| S   |        | -0,518 | -0,544 | -0,616 |
| C   |        |        | -0,086 | -0,190 |
| FP  |        |        |        | +0,233 |

Beräkningarna baseras på tabell 2.52. Sambandsmått  
är produktmomentkorrelationskoefficienter.

Att vpk och socialdemokraterna är "närmast" varandra och vpk och moderaterna är "längst ifrån" varandra stämmer med den traditionella bilden av partisystemet som ordnat längs en vänster-högerskala. Men är resten av korrelationsmönstret i tabell 2.53 förenligt med den enkla vänster-högremodellen? Det finns flera olika statistiska metoder för att reducera en matrix med likhet/olikhetsmått till ett mindre antal dimensioner. En sådan metod är faktoranalys. Om det vore så att det endast är vänster-högreskalan som strukturerar väljarnas bild av partisystemets sociala förankring skulle faktoranalysen ge som resultat en enda faktor, en enda underliggande dimension längs vilken partierna kan placeras. I tabell 2.54 visas resultatet av faktoranalysen<sup>1</sup>.

1) Efter en principalkomponentanalys bestämdes antal faktorer med användande av Kaijers kriterium. Den redovisade faktormatrisen representerar en ortogonal lösning utan rotering. För en presentation av faktoranalys, se t ex Harry H. Harman: Modern Factor Analysis (The University of Chicago Press, Chicago 1967).



Väljarnas bild av partisystemets sociala förankring bestämt inte av en, utan av två dimensioner. Partiernas placering på faktorerna hjälper oss att tolka innebörden av dimensionerna. Faktormatrisen i tabell 2.54 illustreras också i figur 2.6. Varje parti inplaceras på den tvådimensionella "kartan" efter storlek på faktorladdningarna i tabell 2.54. Partierna ordnas längs den första dimensionen i följden vpk - s - c - fp - m. Dimensionen representerar den klassiska vänster-höger motsättningen i svensk politik. Vid den vänstra polen placeras vpk och socialdemokraterna, som av väljarna anses föra en arbetarvänlig politik. Moderaterna intar ytterpositionen vid den högra polen, främst genom att väljarna anser att partiet är negativt till arbetarna och positivt till storföretagarna. Vilken är då den andra dimensionen, den som representeras av faktor II? Den ena extrempositionen intas av centerpartiet. Vid det andra ytterläget placeras socialdemokraterna och moderaterna. Folkpartiet och vpk kommer däremellan. Det sociala kontinuum som ger upphov till denna partikontellation har jordbrukarna vid den ena polen och arbetare jämte storföretagare vid den andra. En rimlig tolkning är att beskriva polerna i den andra dimensionen som å ena sidan agrar periferi och å andra sidan industriellt-kommersiellt centrum.

Tabell 2.54 FAKTORANALYS AV PARTISYSTEMET,  
BASERAD PÅ VÄLJARNAS BILD AV  
PARTIERNAS SOCIALA FÖRANKRING

| Parti   | Faktor |        |
|---|--------|--------|
|   | I      | II     |
| VPK   | -0,968 | -0,156 |
| S   | -0,841 | +0,448 |
| C   | +0,124 | -0,717 |
| FP  | +0,423 | -0,135 |
| M   | +0,906 | +0,411 |
| -----   |        |        |
| Egenvärde i<br>procent av totala<br>variansen | 56     | 26     |

Faktormatrisen sammanfattar faktoranalysens resultat. Tabellens siffror är faktorladdningar. De kan tolkas som partiernas positioner på de underliggande dimensionerna. Egenvärde är ett mått på faktorns relativa betydelse.

Faktoranalysen ger inte endast information om antalet faktorer och deras innebörd utan också ett mått på faktorernas relativa betydelse. Längst ner i tabell 2.54 visas hur starka de två faktorerna är. Den första faktorn svarar för 56 procent av den totala variansen, den andra för 26 procent. Utan tvekan är vänster-högerdimensionen den viktigaste, men den agrara-industriella faktorn svarar ändå för en fjärdedel av variansen. Tillsammans svarar de två faktorerna för 82 procent. Resterande 18 procent är den informationsförlust, som är priset för att kunna reducera hela datamaterialet till endast två dimensioner. (Det visar sig för övrigt att en tredje faktor skulle kunna förklara nästan hela den resterande variansen. Denna tredje faktor kännetecknas av att folkpartiet intar en extremposition vid skalans ena ytterpunkt.)

Figur 2.6 PARTISYSTEMETS TVÅ DIMENSIONER HÄRLEDDA UR VÄLJARNAS BILD AV PARTIERNAS SOCIALA FÖRANKRING.  
Figuren baseras på tabell 2.54.

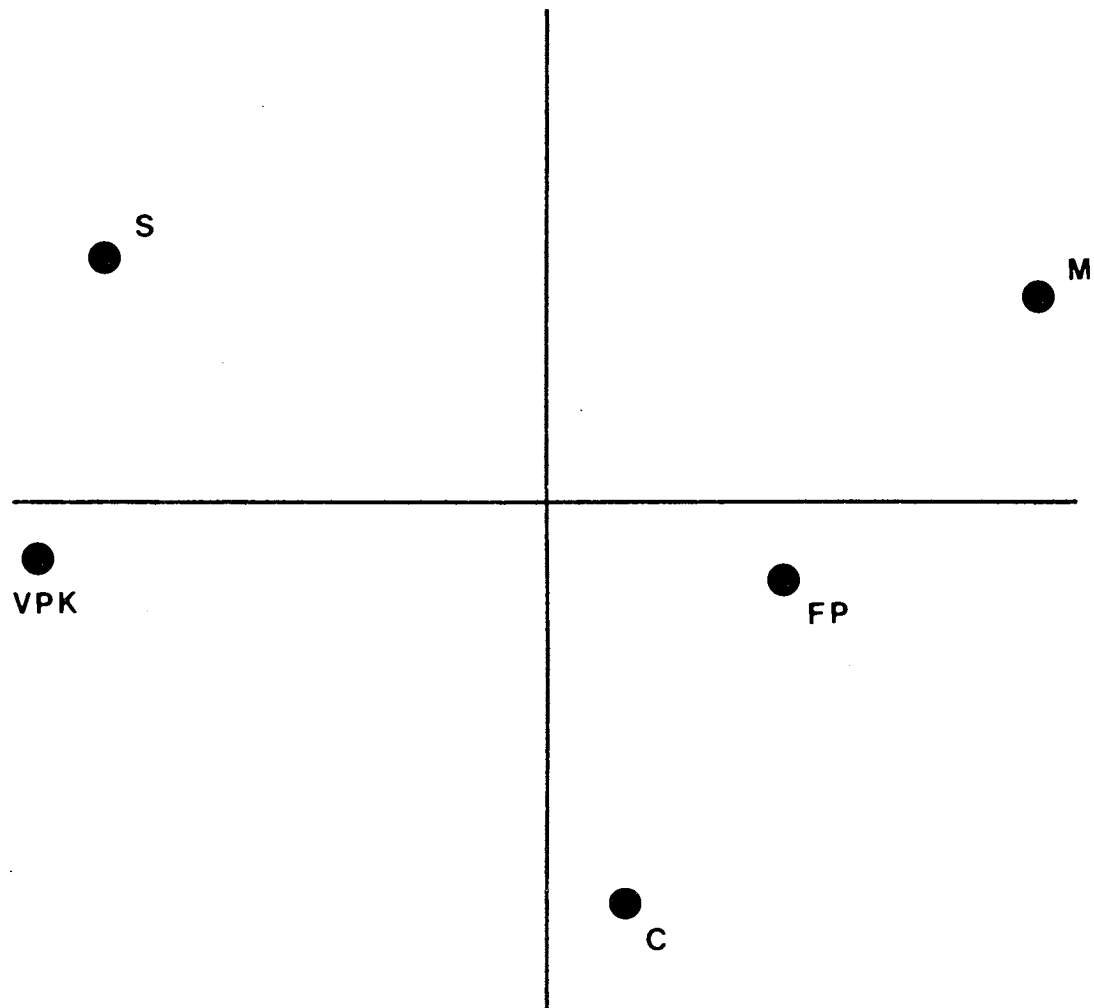

Analysen så här långt har baserats på ett tvärsnitt av väljarkåren. Frågan är nu hur stora avvikelser från detta genomsnitt som det finns. Kanske har olika väljargrupper helt skilda bedömningar av vilka partier som gynnar och missgynnar olika grupper<sup>1</sup>. Svaret ges i tabell 2.55. Tabellen är i princip uppställd som tabell 2.52 ovan, men i stället för en tabell baserad på hela urvalet visas nu fem deltabeller: en för varje partis väljarkår.

En genomgående tendens i tabell 2.55 är att det egna partiet ofta nämns föra en politik som gynnar olika samhällsgrupper. Denna harmonisering av eget väljarbeteende och uppfattning om partierna är inte oväntad. Men det mest anmärkningsvärda är emellertid att detta samband mellan verklighetsuppfattning och eget ställningstagande inte är starkare än det faktiskt är. På många viktiga punkter råder det nämligen en utbredd enighet bland väljarna om vilka partier som gynnar och missgynnar olika grupper. Oavsett partitillhörighet betraktas centerpartiet som det mest jordbrukarvänliga partiet. Moderaterna ses också inom alla partier som det mest storföretagarvänliga partiet och vpk som det parti som är mest negativt till storföretagarna. Enighet råder vidare om att socialdemokraterna och vpk är de partier som mest gynnar arbetarna, medan moderaterna betraktas som mest negativt till arbetarna. Inom alla partier uppfattas folkpartiet som det mest tjänstemannavänliga partiet.

Denna grupp som ger upphov till störst meningsskiljaktigheter är småföretagarna. Den egna partitillhörigheten har här ett särskilt starkt samband med bedömningen. På frågan om vilket parti som gynnar småföretagarna svarar centerpartisterna oftast centerpartiet, folkpartisterna oftast folkpartiet och moderaterna oftast moderata samlingspartiet. De borgerliga väljarnas starka övertygelse att socialdemokratin missgynnar småföretagarna delas inte alls av de socialdemokratiska väljarna, som tvärtom ser det egna partiet som ganska neutralt gentemot småföretagarna. Uppenbarligen betraktas småföretagarna allmänt som en så populär grupp att man ogärna medger att det egna partiet missgynnar den.

Men bortsett från tendensen att ge det egna partiet en positiv bedömning och oenigheten om vilket parti som är mest småföretagarvänligt, finns det bland väljarna en ganska enhetlig bedömning om hur partiernas sociala förankring ser ut. Detta intryck av datamaterialet styrks när var och en av de fem deltabellerna analyseras med korrelations- och faktoranalys på samma sätt som tidigare gjorts för hela urvalet. Inom alla partier återfinns den största negativa korrelationen mellan vpk och moderaterna, medan alla väljargrupper anser att vpk och socialdemokratin är de två partier som har mest likartad social förankring. Av utrymmesskäl visas inte alla korrelations- och faktoranalys här, men huvudintrycket är att det endast finns små avvikelser från det genomsnitt för hela väljarkåren som tidigare redovisats. (En sådan avvikelse gäller de borgerliga väljarnas bedömning av folkpartiet. I centerpartisternas ögon har centern och folkpartiet en ganska likartad social bas, men för de moderata väljarna framstår moderaterna och folkpartiet som mer lika.) Eftersom korrelationsmönstren är så lika inom de olika väljargrupperna är det inte överraskande att också faktoranalyserna ger likartat resultat. Hos alla fem väljargrupperna ger nämligen faktoranalyserna upphov till lösningar som till sin grundstruktur är identisk med den som tidigare presenterats för hela väljarkåren. Väljarnas bild av partisystemet kan inom alla partier reduceras till två huvuddimensioner: en vänster-högerdimension och en agrar-industriell dimension. För alla partiets väljare är vänster-högerskalan den mest betydelsefulla dimensionen för att strukturera uppfattningen om partiernas sociala förankring. Men hur viktig vänster-högerdimensionen är varierar från väljargrupp till väljargrupp. Som visas i tabell

1) I den statsvetenskapliga litteraturen kring dimensionsanalyser av partisystem har just antagandet om en för samtliga väljare gemensam referensram stundom ifrågasatts. Se t ex Donald E. Stokes: "Spatial Models of Party Competition", i Campbell m fl: Elections and the Political Order (Wiley, New York 1966), sid 174-176.

Tabell 2.55 BILDEN AV PARTIERNAS SOCIALA FÖRANKRING SEDD I OLIKA  
VÄLJARGRUPPERS PERSPEKTIV

A. Vänsterpartiet kommunisternas väljare 1976

Antal intervjuade: 103

| Grupp           | Parti som anses gynna/missgynna gruppen |     |     |     |     |
|-----------------|---|-----|-----|-----|-----|
|                 | VPK                                     | S   | C   | FP  | M   |
| Jordbrukarna    | -2                                      | -7  | +81 | +2  | -6  |
| Småföretagarna  | -11                                     | -25 | +38 | +49 | +15 |
| Storföretagarna | -71                                     | +8  | +14 | +15 | +86 |
| Arbetarna       | +92                                     | +69 | -17 | -24 | -74 |
| Tjänstemännen   | -1                                      | +22 | +8  | +32 | +16 |

B. Socialdemokraternas väljare

Antal intervjuade: 1 111

| Grupp           | Parti som anses gynna/missgynna gruppen |     |     |     |     |
|-----------------|---|-----|-----|-----|-----|
|                 | VPK                                     | S   | C   | FP  | M   |
| Jordbrukarna    | -5                                      | +6  | +77 | +2  | +3  |
| Småföretagarna  | -9                                      | +2  | +18 | +32 | +8  |
| Storföretagarna | -45                                     | -4  | +5  | +9  | +70 |
| Arbetarna       | +39                                     | +88 | -4  | -6  | -49 |
| Tjänstemännen   | -10                                     | +15 | +5  | +32 | +15 |

C. Centerpartiets väljare

Antal intervjuade: 565

| Grupp           | Parti som anses gynna/missgynna gruppen |     |     |     |     |
|-----------------|---|-----|-----|-----|-----|
|                 | VPK                                     | S   | C   | FP  | M   |
| Jordbrukarna    | -18                                     | -37 | +84 | +5  | +2  |
| Småföretagarna  | -24                                     | -55 | +49 | +42 | +19 |
| Storföretagarna | -48                                     | +10 | -2  | 0   | +50 |
| Arbetarna       | +27                                     | +62 | +13 | +7  | -13 |
| Tjänstemännen   | -16                                     | +10 | +7  | +23 | +18 |

Tabell 2.55 (forts)

| D. Folkpartiets väljare |   |     |     |     |     |
|-------------------------|---|-----|-----|-----|-----|
| Antal intervjuade: 288  |   |     |     |     |     |
| Grupp                   | Parti som anses gynna/missgynna gruppen |     |     |     |     |
|                         | VPK                                     | S   | C   | FP  | M   |
| Jordbrukarna            | -13                                     | -24 | +85 | +4  | +1  |
| Småföretagarna          | -31                                     | -59 | +35 | +67 | +28 |
| Storföretagarna         | -62                                     | -3  | +2  | +2  | +65 |
| Arbetarna               | +38                                     | +71 | +9  | +14 | -16 |
| Tjänstemännen           | -21                                     | +6  | +10 | +32 | +18 |

| E. Moderaternas väljare |   |     |     |     |     |
|-------------------------|---|-----|-----|-----|-----|
| Antal intervjuade: 329  |   |     |     |     |     |
| Grupp                   | Parti som anses gynna/missgynna gruppen |     |     |     |     |
|                         | VPK                                     | S   | C   | FP  | M   |
| Jordbrukarna            | -20                                     | -31 | +83 | +6  | +12 |
| Småföretagarna          | -40                                     | -68 | +36 | +50 | +56 |
| Storföretagarna         | -64                                     | -19 | +5  | +8  | +53 |
| Arbetarna               | +41                                     | +68 | +6  | +5  | -1  |
| Tjänstemännen           | -23                                     | -3  | +13 | +32 | +24 |

2.56 har vänster-högerdimensionen störst betydelse för väljare vid dimensionens ändpunkter: bland vpk-väljare respektive moderater. Den andra faktorn, den agrara-industriella dimensionen, är mest påtaglig för centerväljarna. Motsättningar mellan stad och land är för de centerpartistiska väljarna nästan lika viktiga som vänster-högerkonflikter i deras perspektiv på partisystemets sociala bas.

På samma sätt som det går att analysera hur bilden av partisystemet ser ut inom de olika partiernas väljargrupper kan man också studera skillnader mellan olika åldersgrupper. Ser de unga väljarna på partiernas sociala förankring på samma sätt som de äldre? I regel finns det bara små skillnader mellan generationerna. Att centerpartiet är det parti som gynnar jordbrukarna är till exempel alla generationer till lika stor del eniga om. Men några åldersskillnader finns trots allt. Det är vanligare bland äldre än bland yngre att säga att socialdemokraterna för en politik som gynnar jordbrukarna och småföretagarna. Bland de yngre är det vanligare att ha uppfattningen att socialdemokraterna missgynnar jordbrukare och småföretagare och att socialdemokraterna i stället gynnar storföretagarna. Liksom bedömningen av vilket parti som är mest vänligt till småföretagarna varierade ganska kraftigt med partitillhörigheten, finns det också relativa stora åldersvariationer i uppfattningen om småföretagarnas politiska bundsförvanter. Inte bara synen på socialdemokratin skiftar mellan generationerna. Bland de unga är det också vanligare att betrakta vpk som ett parti som missgynnar småföretagarna och moderaterna som ett småföretagarvänligt parti.

Tabell 2. 56 VÄLJARNAS BILD AV PARTISYSTEMETS SOCIALA FÖRANKRING:  
DE TVÅ HUVUDDIMENSIONERNAS RELATIVA BETYDELSE I PRO-  
CENT

| Faktor                                  | Partival |    |    |    |    | Samtliga |
|---|----------|----|----|----|----|----------|
|   | VPK      | S  | C  | FP | M  |          |
| I: Vänster-högerdimensionen             | 68       | 62 | 46 | 50 | 60 | 56       |
| II: Den agrara-industriella dimensionen | 20       | 24 | 37 | 30 | 24 | 26       |
| Summa för I och II                      | 88       | 86 | 83 | 80 | 84 | 82       |

Tabellen visar resultatet av sex olika faktoranalyser, en för varje partis väljar-kår och en för hela urvalet. Siffrorna visar egenvärdena hos de två huvudfak-torerna i procent av den totala variansen. Jämför nedersta raden i tabell 2. 54.

Analysen av väljarnas bild av partisystemet har lett till en slutsats som har betydelse för den fortsatta framställningen i detta kapitel. Vänster-högerskalan är visserligen en elegant modell för att beskriva partisystemet men den kan ibland vara alltför förenklad. Viktiga ny-anser går förlorade vid en analys av motsättningarna mellan partierna. Olikheten mellan socialdemokratin och centern blir svårförståelig om den agrara-industriella dimensionen förbises. Denna andra dimension är också av betydelse för de borgerliga partiernas in-bördes förhållanden.

## 2.6 Partisystemets två dimensioner

De två centrala dimensionerna i det svenska partisystemet är avspeglningar av de konflikter som låg till grund för det moderna partiväsendets uppkomst. Den agrara-industriella dimen-tionen fångar de intresse motsättningar mellan land och stad som bl a kom till uttryck i tull-striden i slutet av 1800-talet<sup>1</sup>. Vänster-högerdimensionen formades framför allt i striden kring försvaret, kampen för allmän rösträtt och arbetarnas fackliga och politiska organi-sering.

De två dimensionerna är inte unika för Sverige. Stein Rokkan har beskrivit de ekonomiska konfliktlinjerna i norsk politik i snarlika termer. Tre poler urskiljs: arbete, kapital och jordbruk. I den triangel som bildas av dessa poler representeras tre politiska fontlinjer. Kampen mellan arbetare och kapital motsvaras av vår vänster-högeraxel. De två andra

1) Tullstriden inrymde även andra motsättningar, t ex mellan olika producentgrupper. Kon-flikten mellan land och stad var ändå den då dominerande. "Motsättningen mellan jordbruks-befolkning och industribefolkning betydde under 1890-talet mer än klyftan mellan 'herrar ' och 'folk '." Sten Carlsson: Lantmannapolitiken och industrialismen. Partigrupperning och opinionsförskjutningar i svensk politik 1890-1902. (Lantbruksförbundets tidskriftsaktie-bolag, Stockholm 1953) sid 405.

frontlinjerna är uttryck för motsättningar längs vår agrart-industriella axel<sup>1</sup>. Men Rokkans modell är förenklad i den meningen att den bara består av tre punkter. Om frontlinjerna i stället beskrivs med hjälp av de två dimensionerna kan en karta som i figur 2.6 ritas upp. Denna karta kan ses som en modell över Sveriges sociala och politiska "geografi". För att underlätta den fortsatta framställningen införs väderstreckens beteckningar för de fyra polerna. Väster betecknar polen "arbete" eller "vänster" och öster polen "kapital" eller "höger" på den första dimensionen. Den agrara polen betecknas med söder och den industriella med norr. Nordväst representerar på detta sätt industriarbetare i storstäder, sydväst lantarbetarproletariatet. Längst i nordost finns kapitalister i storindustrin, i sydost godsägare. Dessa fyra exempel är extremkategorierna. Men på kartan kan alla tänkbara kombinationer av positioner på de två axlarna illustreras.

I figur 2.6 har partiernas lägen ritats in. Vänsterpartiet kommunisterna är placerade i väster, socialdemokraterna i nordväst, moderaterna i nordost och centerpartiet i syd. Folkpartiet intar en centrumposition något öster om mittpunkten. Dessa positioner är härledda ur väljarnas bild av partiernas sociala förankring.

Men låt oss nu återvända till beskrivningen av hur partiernas väljarstöd faktiskt ser ut. Med hjälp av informationen om intervjupersonernas sociala bakgrund kan varje individ placeras in på den tvådimensionella kartan. Två sammanfattningsindex konstrueras. Det ena mäter individens läge på väst-östaxeln (social position), det andra på nordsydaxeln (stad-land)<sup>2</sup>. (Indexkonstruktionen beskrivs i bilag B.) Längst i väster placeras en individ som är arbetare, vars far är arbetare, som själv anser sig tillhöra arbetarklassen<sup>3</sup> och som enbart har obligatorisk skolutbildning. Denna kombination av egenskaper benämns "låg social position". Individer längst i öster är högre tjänstemän eller storföretagare, har en far i samma yrkesgrupp, identifierar sig med medel- eller överklassen och har studentexamen eller högre utbildning. Denna kombination betecknas "hög social position". I söder, vid polen "land", hamnar jordbrukare med fäder som är jordbrukare, som växt upp på landsbygd och som bor på landsbygd. I norr, vid polen "stad", placeras personer utan jordbruksbakgrund och som både lever i och växt upp i storstad. I tabell 2.57 visas hur den svenska valmanskåren 1976 fördelar sig över den sociala kartan. För att få tillräckligt stora redovisningsgrupper har varje dimension indelats i fyra klasser. Kartan representeras således av sexton fält. Procentfördelningen i tabell 2.57 är en beskrivning över den sociala topografin. Ju högre procenttal, desto större andel väljare. Ett bergsmassiv urskiljs i nordväst. Det är arbetarklassen. Men i rutan allra längst i nordväst finns ganska få personer. Arbetare som i två generationer levit i storstäder är en mindre del av arbetarklassen. Bergskedjans sydslutning är ett uttryck för det svenska samhällets omvandling under 1900-talet och det relativt stora agrara inslag som finns i arbetarklassen.

1) Stein Rokkan: "Norway: Numerical Democracy and Corporate Pluralism", i Robert Dahl (ed): Political Oppositions in Western Democracies (Yale University Press: New Haven, Conn. 1966) sid 93.

2) Johan Galtung har konstruerat ett enda sammanfattande index för social position som baseras på ålder, kön, inkomst, utbildning, yrke, näringsgren, bostadsort och bostadsortens centralitet. Se tex J Galtung: "Foreign Policy Opinion as a Function of Social Position", Journal of Peace Research Vol 1 1964 sid 206-232. Detta mått kan kritiseras för att det blandar samman både axeln social position och axeln stad-land.

3) Socioekonomisk referensgrupp mäts med en intervjufråga om vilken samhällsklass eller samhällsgrupp man själv räknar sig till. År 1976 svarade 52 procent "arbetarklassen" eller motsvarande, 31 procent "medelklassen" eller motsvarande, medan resterande 17 procent inte räknade sig till någon grupp.

Kartor av detta slag kan ritas upp också för olika delgrupper i valmanskåren. Jämförs till exempel gamla och unga väljare är det märkbart hur tyngdpunkten sakta håller på att förskjutas åt nordost. Bakom denna geologiska förändring ligger landsbygdens avfolkning och den höjda utbildningsnivån. Andelen personer längst i sydost, jordägarhörnet, är så liten att gruppens sammansättning svårligen låter sig analyseras. Men i övrigt kan varje fält studeras, dess partipolitiska sammansättning bestämmas.

Tabell 2.58 visar hur stor andel av väljarna inom respektive fält på den sociala kartan som röstade på vänsterpartiet kommunisterna 1976. Allra störst andel vpk-väljare, 11 procent, finns i det nordvästra hörnet. Trots de senaste årens förskjutningar i vpk:s sociala bas har partiet således fortfarande en stark ställning i den urbana delen av arbetarklassen. Men det fält på kartan där vpk har näst högst röstandel är längst i nordost. Denna kategori utgörs av högutbildade medelklasspersoner utan arbetarbakgrund. Vpk:s stöd i denna grupp är så gott som uteslutande koncentrerat till de unga väljarna. Här återspeglas ånyo det nya inslag i vpk:s väljarbas, som kommenterats flera gånger tidigare i detta kapitel. Figur 2.7 sammanfattar resultaten. De skuggade områdena markerar de delar av den sociala kartan där partiet har en väljarandel över sitt genomsnitt. Vänsterpartiet kommunisternas dubbla kärnområde framträder där tydligt.

Sannolikheten att rösta socialdemokratiskt är störst bland väljare med låg social position och bland väljare som saknar landsbygdsbakgrund (tabell 2.59). Allra störst andel socialdemokrater, 80 procent, återfinns sålunda i det nordvästra fältet, industriarbetarhörnet. Denna kategori var också vpk:s starkaste fäste. Tillsammans fick socialdemokraterna och vpk 91 procent av rösterna i denna grupp vid valet 1976. Även om de senaste valen har inneburit att de borgerliga partierna, särskilt centerpartiet, vunnit insteg i arbetarklassen, är det således viktigt att konstatera att stödet för de borgerliga partierna fortfarande är mycket svagt i denna kärngrupp bland arbetarna.

Även om tendensen att rösta på socialdemokraterna avtar längre söderut på kartan, är det ändå betydelsefullt att notera att socialdemokraterna har en majoritet av väljarna i det sydvästra hörnet. Denna sociala kategori utgörs av landsbygdsproletariatet. Historiska undersökningar pekar på att denna klass hade lågt valdeltagande i början av seklet, men mobiliserades bl a genom facklig organisering och vanns för socialdemokraterna under 1930-talet<sup>1</sup>. Som sammanfattningen i figur 2.7 visar begränsas socialdemokraternas kärnområde av en linje från norr snett ned mot det sydvästra hörnet. Öster om denna gräns, i medelklass- och jordbruksregionerna, är stödet för socialdemokraterna svagare.

Centerpartiets jordbruksförankring framträder på ett mycket slagkraftigt sätt i tabell 2.60. Längst ner i söder, i de två fälten med en mellanposition på väst-östaxeln, har centerpartiet en absolut majoritet av rösterna. Tendensen att rösta centerpartistiskt ökar ju starkare landsbygds- och jordbruksanknytningen är, oavsett om den sociala positionen är hög eller låg. Studeras variationen radvis finner man vidare att andelen centerröster varken är störst bland väljare med mycket låg social position eller mycket hög social position, utan bland väljare i mitten på denna dimension. Det triangelliknande området i figur 2.7 sammanfattar dessa två tendenser.

Andelen folkpartister är liten längst i väster och längst i söder. Men i fälten i nordost har folkpartiet ungefär en femtedel av rösterna (tabell 2.61 och figur 2.7). Hög social position och frånvaro av landsbygdsbakgrund betingar folkpartistisk röstning.

1) Leif Levin m fl, a. a., sid 140 ff. Bo Särilvik i Rose (red), a. a., sid 395 ff.



Moderata samlingspartiets väljarstöd är endast avhängigt av social position, medan eventuell landsbygdsbakgrund saknar betydelse. I tabell 2.62 ökar frekvensen moderater kraftigt från väster till öster, medan variationerna i nord-sydlig riktning är helt obetydliga. Bland väljare med hög social position, fälten längst i öster, är moderata samlingspartiet det klart största partiet.

Porträttet av partiernas sociala förankring i två dimensioner har nu tecknats med två skilda metoder. Den första byggde på väljarnas subjektiva uppfattning om vilka partier som gynnar och missgynnar vilka grupper, den andra på partiernas faktiska röststöd. De två porträtten liknar varandra, men är inte identiska. Socialdemokraternas och centerpartiets placeringar är de samma i båda kartbilderna (figur 2.6 resp 2.7). Vänsterpartiet kommunisternas faktiska bas är mer förankrad i stadsområden än vad väljaruppfattningarna ger intryck av. Inte heller återspeglas vpk:s nya bas bland högutbildade tjänstemän i väljarnas uppfattning om vilka grupper som vpk gynnar och missgynnar. Folkpartiets och moderaternas placering på väst-östaxeln är densamma i de två kartorna, men de två partierna intar inbördes skilda lägen längs nord-sydaxeln. Enligt väljarbedömningarna är moderata samlingspartiet det mest "stadsorienterade" av de borgerliga partierna, men vad gäller faktisk röstförankring har folkpartiet något starkare förankring i urbana områden. Det är således främst i fråga om partiernas rangordning längs nord-sydaxeln som de två kartbilderna skiljer sig. Det bör därför återigen framhållas att individernas placering längs den vertikala dimensionen enbart gäller skillnader beträffande landsbygdsförankring. Det är mycket möjligt att den vertikala dimensionen i den första kartbilden också innehåller skillnader i andra ekonomiska avseenden, till exempel motsättningar mellan storproduktion och småproduktion, vilka inte fångas med indexkonstruktionen "stad-land". I medvetande om att nord-syddimensionen i den andra kartbilden gjorts den något snävare tolkningen som "stad-land", är det ändå påfallande i hur hög grad väljarnas uppfattning om partiernas sociala förankring överensstämmer med partiernas faktiska väljarstöd.

Figur 2.8 är en sammanfattning av figur 2.7. I varje fält anges det eller de partier som har en röstandel över sitt genomsnitt. Om det finns fler än ett parti i ett fält placeras det parti först som har störst röstandel i fältet. Figuren ger således en beskrivning av i vilken utsträckning partierna stöder sig på samma kärngrupper. Överlappande social förankring är ett sätt att definiera marginalväljargrupper. Kartans fält visar var partierna konkurrerar om likartade sociala grupper. Denna metod att bestämma marginalväljargrupperna ger ett mer detaljerat resultat än den traditionella tvåblocksmodellen där ett socialistiskt block konkurrerar med ett borgerligt block om en enda grå zon av flytande väljare.

I fem av kartans fält dominerar ett enda parti. Socialdemokraterna är ensamma att ha ett stöd över genomsnittet i tre fält i väster, centern i två fält i söder. Men i övriga elva fält har två, ibland tre partier en röstandel över genomsnittet. Socialdemokraterna och vpk konkurrerar om rösterna i fältet längst i nordväst, arbetare i storstäder. Socialdemokraterna och folkpartiet konkurrerar i fältet öster därom, bland väljare med "medellåg" social position i urbana miljöer. I fältet öster därom, bland personer i "medelhög" social position, har också folkpartiet en bas men konkurrerar här främst med moderata samlingspartiet. Konkurrensförhållandet är detsamma längst i nordost, men med den skillnaden att vpk här också har ett kärnområde. Numera tävlar således folkpartiet, moderaterna och vänsterpartiet kommunisterna delvis om samma röster. Som påpekats flera gånger tidigare finns stora generationsskillnader inom denna speciella grupp. Moderaterna och folkpartiet har en stor gemensam social kontaktyta vilket visas i att de förekommer tillsammans i sex fält i nordost. I den sydvästra delen av detta "moderat-folkpartiland" konkurrerar också centerpartiet. I detta fält med medelhög social position kombinerad med ganska stark landsbygds-

förankring har samtliga tre borgerliga partier ett röstetal över genomsnittet. Längst i sydost, i det högre skiktet på landsbygden, tävlar främst centern och moderaterna om rösterna. I sydväst däremot, i lägre skikt på landsbygden, är det centern och socialdemokraterna som konkurrerar om väljarna.

Med en tvådimensionell klassanalys kan partiernas inbördes förhållande beskrivas med betydligt större noggrannhet än med en enkel vänster-högermodell eller tvåblocksbild. Det visar sig till exempel att folkpartiet konkurrerar med alla övriga partier på åtminstone något avsnitt av den sociala kartan. I själva verket är alla tänkbara partikombinationer företrädda, med två undantag. Undantagen är dels vpk och centern som helhet saknar gemensam social bas, med detta sätt att mäta, och dels socialdemokraterna och moderaterna som också genomgående rekryterar sina väljare från skilda sociala grupper.

Tabell 2.57 VALMANSKÅRENS FÖRDELNING PÅ DEN SOCIALA KARTAN

|      | Låg social position | N  |    | Hög social position |   |
|------|---------------------|----|----|---------------------|---|
| Stad | 3                   | 4  | 4  | 5                   |   |
|      | 18                  | 14 | 10 | 6                   |   |
| V    | 10                  | 7  | 3  | 2                   | Ö |
| Land | 5                   | 5  | 3  | 1                   |   |
|      |                     | S  |    |                     |   |

Procentbasen utgörs av samtliga intervjuade, 2 686 individer. Procenttalen i tabellen summerar till 100 procent.

Tabell 2.58 VÄNSTERPARTIET KOMMUNISTERNAS VÄLJARFÖRANKRING PÅ DEN SOCIALA KARTAN

| Stad | Låg social position | N  |   | Hög social position |
|------|---------------------|----|---|---------------------|
|      |                     | 11 | 5 | 5                   |
| V    | 5                   | 4  | 2 | 5                   |
|      | 5                   | 3  | 2 | 5                   |
| Land | 2                   | 2  | 0 | ..                  |

S

Bastal för tabellerna 2.58 - 2.62: antal intervjuade i respektive kategori

| Stad | Låg social position |     | Hög social position |     |
|------|---------------------|-----|---------------------|-----|
|      | 0-1                 | 2-3 | 4-5                 | 6-8 |
| 7-8  | 79                  | 101 | 98                  | 122 |
| 5-6  | 433                 | 316 | 258                 | 147 |
| 3-4  | 236                 | 172 | 83                  | 40  |
| 0-2  | 126                 | 133 | 87                  | 12  |

Exempel på hur tabell 2.58 skall läsas: Av de röstande i urvalet har 126 personer låg social position och stark landsbygdsförankring. Av dessa röstade 2 procent på vänsterpartiet kommunisterna vid riksdagsvalet 1976.

Tabell 2.59 SOCIALDEMOKRATINS VÄLJARFÖRANKRING PÅ DEN SOCIALA KARTAN

|      | Låg social position | N  |    | Hög social position |
|------|---------------------|----|----|---------------------|
| Stad | 80                  | 55 | 27 | 11                  |
| V    | 75                  | 57 | 28 | 16                  |
|      | 69                  | 42 | 23 | 12                  |
| Land | 53                  | 14 | 6  | ..                  |
|      |                     | S  |    | Ö                   |

Tabell 2.60 CENTERPARTIETS VÄLJARFÖRANKRING PÅ DEN SOCIALA KARTAN

|      | Låg social position | N  |    | Hög social position |
|------|---------------------|----|----|---------------------|
| Stad | 3                   | 16 | 16 | 11                  |
| V    | 11                  | 18 | 24 | 20                  |
|      | 17                  | 34 | 31 | 22                  |
| Land | 37                  | 64 | 59 | ..                  |
|      |                     | S  |    | Ö                   |

Tabell 2. 61 FOLKPARTIETS VÄLJARFÖRANKRING PÅ DEN SOCIALA KARTAN

|      | Låg social position | N  | Hög social position |   |
|------|---------------------|----|---------------------|---|
| Stad | 4                   | 18 | 22                  |   |
|      | 6                   | 11 | 21                  |   |
| V    | 5                   | 10 | 19                  | Ö |
|      | 2                   | 6  | 9                   |   |
| Land |                     |    | ..                  |   |
|      |                     | S  |                     |   |

Tabell 2. 62 MODERATA SAMLINGSPARTIETS VÄLJARFÖRANKRING PÅ DEN SOCIALA KARTAN

|      | Låg social position | N  | Hög social position |   |
|------|---------------------|----|---------------------|---|
| Stad | 0                   | 6  | 28                  |   |
|      | 2                   | 7  | 22                  |   |
| V    | 1                   | 9  | 22                  | Ö |
|      | 2                   | 12 | 25                  |   |
| Land |                     |    | ..                  |   |
|      |                     | S  |                     |   |

Figur 2.7 DE AVSNITT PÅ DEN SOCIALA KARTAN DÄR RESPEKTIVE PARTI HAR EN RÖSTANDEL ÖVER SITT GENOMSnitt

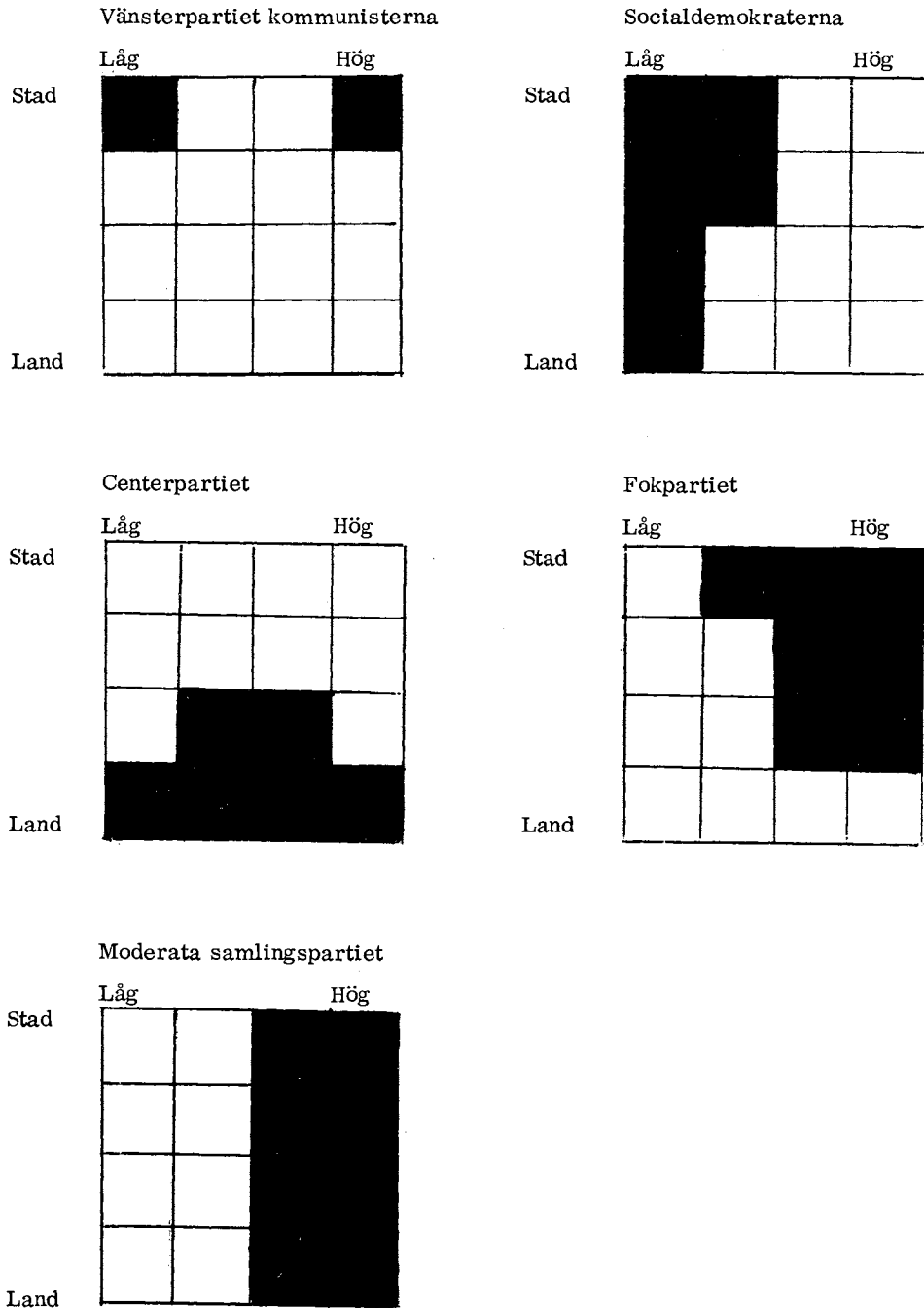

Figur 2.8 PARTIERNAS KONKURRENSFÖRHÅLLANDEN PÅ DEN SOCIALA KARTAN  
(sammanfattning av figur 2.7)

|      | Låg social position |         | Hög social position |                |
|------|---------------------|---------|---------------------|----------------|
| Stad | S<br>VPK            | S<br>FP | M<br>FP             | M<br>FP<br>VPK |
|      | S                   | S       | M<br>FP             | M<br>FP        |
|      | S                   | C       | C<br>M<br>FP        | M<br>FP        |
| Land | S<br>C              | C       | C<br>M              | M<br>C         |

### 3 Ideologiska skiljelinjer

Bygg ut barnomsorgen. Sänk skatterna. Trygga sysselsättningen. Stoppa kärnkraften. Sänk arbetsgivaravgifterna. Minska på försvaret.

I valrörelsen sköljer partiernas budskap och paroller över oss. Partiledarna i TV-rutan har uppenbart delade meningar om hur landet bör skötas, vad som bör ändras, vad som behöver införas och vad som skall avskaffas. Men hur ställer sig den vanlige väljaren till alla dessa olika politiska förslag? Har väljarna själva några bestämda uppfattningar i valrörelsens mängd av frågor? Eller är valdebatten något som försiggår långt över medborgarnas huvuden, en angelägenhet bara för proffspolitiker, något som hastigt flimrar förbi på TV-rutan?

Valundersökningen ger en unik möjlighet att besvara dessa frågor. Mitt under valrörelsen, och strax efter valet, har vi besökt de vanliga väljarna, låtit dem berätta om sin syn på olika samhällsförhållanden och frågat om deras åsikter i en rad av just de frågor som partierna tog upp. Vi har besökt unga och gamla, folk i förorter och i öde skogstrakter, människor som själva är politiskt aktiva och sådana som inte bryr sig så mycket om det som händer i politiken. De drygt 2 600 intervjupersonerna är ett Sverige i miniatyr. Det är om deras åsikter och uppfattningar detta kapitel skall handla.

Kapitlet inleds med en översikt över opinionsläget i ett antal politiska tvistefrågor. Här skildras också vilka åsiktsskillnader som finns mellan partiernas väljare. Avsnittet därefter är en analys av vilka underliggande attityddimensioner som styr svaren på de enskilda frågorna. Analysen utmynnar i en beskrivning av ideologiska skiljelinjer i valmanskåren. Hur dessa allmänna politiska attityder sammanhänger med väljarnas klasstillhörighet, ålder etc studeras i ett särskilt avsnitt. Efter en översikt över opinionsläget i internationella frågor avslutas kapitlet med en analys av väljarnas uppfattningar om närhet och avstånd mellan partierna.

#### 3.1 Opinionsläget i den svenska valmanskåren 1976

Tabell 3.1 innehåller en lista på nitton aktuella politiska förslag och ståndpunkter. För vart och ett av förslagen bad vi de tillfrågade säga om det var ett bra eller dåligt förslag och hur pass viktigt det var att det genomfördes respektive inte genomfördes. Tabellen visar hur svaren fördelade sig. Förslagen har satts upp i popularitetsordning: först kommer det som flest tyckte var bäst och sist kommer det mest impopulära. Kolumnen längst till höger är ett sammanfattande mått på åsiktsfördelningen. Det kallas opinionsbalans och det återkommer ofta i fortsättningen. Det räknas helt enkelt ut som skillnaden mellan andelen som tycker förslaget är bra och andelen som tycker att det är dåligt. Om 70 procent är för och



20 mot blir opinionsbalansen +50. (De som svarar "vet inte" och liknande ingår i procentbasen, men räknas inte i balansvärdet.) Om fler är emot förslaget än vad som är för blir opinionsbalansen negativ. Till sist skall en viktig kommentar tilläggas. En svarsfördelning kan vara mycket känslig för hur förslaget i fråga formulerats. Om några få ord ändrades eller lades till skulle svaren kunna bli avsevärt annorlunda. Resultatet som presenteras till tabellen gäller förslagen med exakt den ordalydelse som angivits. Vi lade därför också särskild vikt vid att alla intervjuare alltid använde exakt samma formuleringar.

Om det vore så att valrörelsen äger rum ovan väljarnas huvuden borde det ta sig uttryck i att många inte har något åsikt om de olika politiska förslagen. Svar som "vet inte" och "har ingen uppfattning" innebär att den tillfrågade inte har utvecklat någon egen ståndpunkt eller kanske inte ens har hört talas om förslaget. Men om frekvensen av vet inte-svar tas som ett mått på avskildhet från den allmänpolitiska debatten, då blir slutsatsen att väljarna inte alls är främmande för politiken. Ty det är bara få som svarar vet inte - de allra flesta har en egen uppfattning. Det förslag som möts av flest vet inte-svar gäller Meidnerfonderna, men inte heller där är det mer än 13 procent som inte uttrycker någon åsikt. Lägst andel vet inte-svar, en procent, noteras i mellanölsfrågan. Över hela serien av 19 frågor är genomsnittet ett enda vet inte-svar. En majoritet om 91 procent svarar vet inte högst tre gånger. Svartalernativet "spelar ingen roll" kan innebära en klart utformad uppfattning, att den tillfrågade intar en mellanposition mellan dem som är för och dem som är mot. Men självfallet kan svaret att ett förslag inte spelar någon roll också innebära att den intervjuade inte alls har någon uppfattning eller tidigare tänkt på saken. Andelen personer utan åsikt är därför troligen något högre än vad de egentliga vet inte-svaren utvisar, men det totala genomsnittet av både "vet inte" och "spelar ingen roll" är inte större än fyra. Det är därför berättigat att karaktärisera den svenska opinionen 1976 som informerad: de flesta väljare har bildat sig en egen åsikt om politikens stridsfrågor.

Det mest populära förslaget är att sänka skatten på låga inkomster. Sammanlagt 88 procent anser detta vara ett bra förslag. Andra politiska förslag som stöds av en klar majoritet av valmanskåren är att öka jämlikheten i fråga om inkomster och arbetsförhållanden, ge de anställda mer inflytande på sina arbetsplatser och att bygga fler barndaghem. Sedan följer en lång rad frågor där opinionen är mera delad. Åsikten att stoppa utbyggnaden av kränkraften understöds visserligen av 52 procent, men det finns ändå en inte obetydlig minoritetsopinion om 27 procent som tyckte att detta är ett dåligt förslag. (Kärnkraftsfrågan skall snart behandlas lite mer utförligt - undersökningen innehöll fler frågor om energipolitik.) Mellanölsfrågan är ett exempel på ett område där opinionen är nästan helt jämnt delad - 36 procent tycker det är bra att förbjuda mellanölet, 42 procent anser att det är dåligt. Men det intressanta är här att förhållandevis många valt något av extremalternativen: ungefär varannan tillfrågad anser att det är mycket viktigt att ens åsikt förverkligas. Mellanölsfrågan är ett exempel på ett polariserat opinionsläge. När det gäller det under valrörelsen så diskuterade LO-förslaget om löntagarfonder anser 33 procent att det är riktigt att "föra över en del av företagets vinster till löntagarfonder som styrs av de fackliga organisationerna", medan något fler, 43 procent, tycker att detta är ett dåligt förslag. Än mer negativ är opinionen gentemot förslaget att socialisera de stora företagen: 21 procent är för och 55 procent mot. (Vi återkommer senare i detta kapitel till ägandefrågorna.) Det, enligt väljarna, allra sämsta förslaget bland de nitton är att införa republik i Sverige. En klar majoritet om 67 procent är motståndare till idén, medan republikanhängarna bara kan räkna in 9 procent under sina fanor.

I de flesta frågor är opinionen delad. Även om det finns några områden där ett övervägande flertal intar samma uppfattning, finns det egentligen inget förslag bland våra nitton där alla är helt eniga. Tvärtom är det normala att valmanskåren delar sig i två läger: förspråkare

Tabell 3.1 ÅSIKTSFÖRDELNINGAR I POLITISKA SAKFRÅGOR 1976

|  | ++ | +  | 0  | -  | -- | Vet inte/<br>vill ej<br>svara | Summa<br>pro-<br>cent | Opinions<br>balans |
|--|----|----|----|----|----|-------------------------------|-----------------------|--------------------|
| Sänka skatten på låga inkomster  | 56 | 32 | 5  | 3  | 2  | 2                             | 100                   | +84                |
| Öka jämlikheten i fråga om inkomster och arbetsförhållanden  | 44 | 36 | 6  | 8  | 2  | 4                             | 100                   | +70                |
| Ge de anställda mer inflytande på sina arbetsplatser   | 35 | 38 | 12 | 8  | 3  | 4                             | 100                   | +63                |
| Bygga fler barndaghem  | 36 | 34 | 13 | 10 | 4  | 3                             | 100                   | +56                |
| Flytta ut flera ämbetsverk från Stockholm till andra delar av landet                                 | 18 | 29 | 25 | 13 | 8  | 7                             | 100                   | +27                |
| Bestämma att hälften av antalet riksdagsledamöter måste vara kvinnor                                 | 20 | 27 | 30 | 13 | 7  | 3                             | 100                   | +26                |
| Stoppa utbyggnaden av kärnkraften  | 34 | 18 | 11 | 18 | 9  | 10                            | 100                   | +25                |
| Minska den statliga kontrollen över privat företagsamhet   | 22 | 26 | 16 | 20 | 9  | 7                             | 100                   | +19                |
| Minska försvarsutgifterna  | 21 | 27 | 14 | 21 | 11 | 6                             | 100                   | +15                |
| Sänka företagets arbetsgivaravgift   | 19 | 24 | 16 | 20 | 10 | 11                            | 100                   | +12                |
| Införa sextimmars arbetsdag för alla förvärvsarbetande   | 19 | 26 | 17 | 24 | 11 | 3                             | 100                   | +10                |
| Förbjuda alla former av pornografi   | 21 | 11 | 35 | 17 | 13 | 3                             | 100                   | +1                 |
| Stoppa invandringen av utländsk arbetskraft  | 15 | 23 | 19 | 27 | 11 | 5                             | 100                   | 0                  |
| Förbjuda mellanölet  | 26 | 10 | 21 | 16 | 26 | 1                             | 100                   | -6                 |
| Föra över en del av företagets vinster till löntagarfonder som styrs av de fackliga organisationerna | 12 | 21 | 11 | 19 | 24 | 13                            | 100                   | -9                 |
| Socialisera de stora företagen   | 7  | 14 | 15 | 25 | 30 | 9                             | 100                   | -34                |
| Sänka skatten på höga inkomster  | 8  | 17 | 10 | 31 | 30 | 4                             | 100                   | -36                |
| Lägga ner olönsamma järnvägsdelar  | 5  | 11 | 11 | 39 | 28 | 6                             | 100                   | -51                |
| Införa republik i Sverige  | 5  | 4  | 22 | 19 | 48 | 2                             | 100                   | -58                |

## Förklaring till tecknen:

++ bra förslag: mycket viktigt att det genomförs+ bra förslag: ganska viktigt att det genomförs

0 spelar ingen större roll

- dåligt förslag: ganska viktigt att det inte genomförs-- dåligt förslag: mycket viktigt att det inte genomförs

och motståndare. Det är dessa åsiktsskillnader som kommer att stå i centrum för detta kapitel. Vilken är bakgrunden till att människor intar olika politiska ståndpunkter? Frågan är för det första av intresse i ett individorienterat betraktelsesätt, i ett mikroperspektiv. Den enskilde väljaren står här i fokus. På vilket sätt är hans eller hennes åsikter förknippade med den sociala situationen, hur sammanhänger den egna övertygelsen med valet av parti? Men åsiktsskillnaderna i valmanskåren har också intresse för ett studium av det svenska partisystemet som helhet. I ett sådant makroperspektiv gäller frågan hur de opinionsmässiga skiljelinjerna sammanhänger med de socialekonomiska konfliktlinjer varpå det svenska partiväsendet är grundat. Motsvaras de ekonomiska konfliktdimensioner, som utretts i föregående kapitel, av allmänt omfattade ideologiska motsättningar i väljarkåren?

I vilken utsträckning sammanfaller åsiktsskillnaderna med de partipolitiska motsättningarna i valmanskåren? Frågan om vilket samband som råder mellan åsikter å ena sidan och partival å den andra besvaras i tabell 3.2. Inom varje partis väljarkår visas ställningstagandena till vart och ett av de nitton politiska förslagen. För att spara utrymme visas inte hela svarsfördelningarna, utan informationen sammanfattas med den nyss beskrivna opinionsbalansen.

I flertalet av frågorna råder mycket stora åsiktsskillnader mellan olika väljargrupper. Skillnaderna följer också ofta den motsättning mellan vänster och höger, som är ett karaktäristiskt drag i det svenska partisystemet<sup>1</sup>. Förslaget att socialisera de stora företagen kan tas som ett belysande exempel. Opinionsbalansen bland vpk-väljarna är mycket positiv (+72), ambivalent bland socialdemokraterna (+2), övervägande negativ hos mittenpartiernas väljare (centerpartiet -66, folkpartiet -78) och extremt negativ bland moderaterna (-90). Men omvända förtecken gäller sammalunda för till exempel förslaget att minska den statliga kontrollen över privat företagsamhet. Ordningen mellan partierna blir densamma: vpk (-44), socialdemokraterna (-4), centerpartiet (+38), folkpartiet (+50) och moderata samlingspartiet (+59). I själva verket visar det sig att flertalet av de nitton frågorna ger upphov till meningsbrytningar som följer motsättningen mellan vänster och höger: vid konfliktdimensionens ena ytterpol placeras vpk-väljarna, därefter socialdemokraterna, sedan mittenpartiernas väljare och vid den andra ytterpolen moderaterna. Ordningen mellan centerpartiet och folkpartiet växlar dock. I en del frågor intar centerväljarna en ståndpunkt till vänster om folkpartisterna, i andra frågor är folkpartisterna något mer radikala. De mest framträdande exemplen på frågor som följer vänster-högermotsättningen, men där centerpartisterna ligger till höger om folkpartisterna, är förslaget att bygga fler barndaghem och förslaget att ge de anställda mer inflytande på sina arbetsplatser. Huruvida det är centerpartisterna eller folkpartisterna som attitydmässigt ligger mest till vänster är således inte entydigt. Det förefaller delvis bero på vilket område av politiken som är aktuell. I frågor som direkt rör statens kontroll över näringslivet är intrycket att centerpartisterna intar en ståndpunkt som ligger något till vänster om folkpartisterna. Men när det gäller frågor om barndaghem och medinflytande för de anställda är ordningen mellan mittenpartierna uppenbarligen omkastad. Redan denna något översiktliga granskning av åsiktsskillnader mellan partiernas väljare leder till den misstanken att vänster-högerbegreppet inte är något enhetligt. Bakom den allmänna rubriken förefaller rymmas frågor av delvis skiftande art. I avsnittet om politiska attityddimensioner kommer vänster-högerdimensionen att analyseras närmare. Vi nöjer oss därför så länge med detta allmänna konstaterande.

1) Jfr t ex Bo Särilvik: "Skiljelinjer i valmanskåren", Statsvetenskaplig tidskrift nr 2-3 1965; Sören Holmberg: Riksdagen representerar svenska folket. Empiriska studier i representativ demokrati (Studentlitteratur, Lund 1974).

Tabell 3.2 POLITISKA SAKFRÅGOR: OPINIONSBALANS EFTER PARTIVAL

|  | VPK | S   | C   | FP  | M   | Samtliga |
|--|-----|-----|-----|-----|-----|----------|
| Sänka skatten på låga inkomster  | +93 | +87 | +84 | +84 | +77 | +84      |
| Öka jämlikheten i fråga om inkomster och arbetsförhållanden  | +95 | +84 | +72 | +58 | +27 | +70      |
| Ge de anställda mer inflytande på sina arbetsplatser   | +97 | +84 | +47 | +58 | +19 | +63      |
| Bygga fler barndaghem  | +86 | +73 | +41 | +53 | +31 | +56      |
| Flytta ut fler ämbetsverk från Stockholm till andra delar av landet                                  | +31 | +36 | +40 | +7  | -12 | +27      |
| Bestämma att hälften av antalet riksdagsledamöter måste vara kvinnor                                 | +30 | +37 | +26 | +20 | -4  | +26      |
| Stoppa utbyggnaden av kärnkraften  | +46 | -7  | +75 | +35 | +20 | +25      |
| Minska den statliga kontrollen över privat företagsamhet   | -44 | -4  | +38 | +50 | +59 | +19      |
| Minska försvarsutgifterna  | +74 | +30 | +7  | +9  | -42 | +15      |
| Sänka företagens arbetsgivaravgifter   | -47 | -27 | +47 | +42 | +66 | +12      |
| Införa sextimmars arbetsdag för alla förvärvsarbete  | +75 | +29 | -8  | -5  | -32 | +10      |
| Förbjuda alla former av pornografi   | 0   | +3  | +3  | -9  | -8  | +1       |
| Stoppa invandringen av utländsk arbetskraft  | -43 | -5  | +14 | -7  | 0   | 0        |
| Förbjuda mellanölet  | -24 | -4  | +6  | -12 | -33 | -6       |
| Föra över en del av företagets vinster till löntagarfonder som styrs av de fackliga organisationerna | +47 | +38 | -46 | -52 | -78 | -9       |
| Socialisera de stora företagen   | +72 | +2  | -66 | -78 | -90 | -34      |
| Sänka skatten på höga inkomster  | -77 | -57 | -32 | -22 | +19 | -36      |
| Lägga ner olönsamma järnvägsdelar  | -71 | -45 | -55 | -60 | -51 | -51      |
| Införa republik i Sverige  | +34 | -44 | -80 | -74 | -84 | -58      |

Men i en del frågor finns det meningsskiljaktigheter som inte alls går att tolka i vänster-högertermer. Förslaget att flytta ut fler ämbetsverk från Stockholm till andra delar av landet är ett exempel. Moderaterna är det mest negativa, men centerpartisterna är de som tycker det är bäst. Också socialdemokraterna och vpk är ganska positiva, men folkpartisterna är mer tveksamma. Även förslaget att bestämma att hälften av antalet riksdagsledamöter måste vara kvinnor ger upphov till en lite annorlunda skiljelinje. Återigen är moderaterna mest negativa, men nu är det socialdemokraterna som är mest positiva. Lite förvånande, med tanke på att folkpartiet i 1976 års valrörelse särskilt framhävde kvinnofrågorna, är att de folkpartistiska väljarna är såpass svalt inställda till detta förslag: näst moderaterna är de de minst positiva. Invandringen är ytterligare ett exempel på en fråga som går på tvärs mot den gängse vänster-högerskalan. Centerpartisterna befinner sig vid den ena ytterpolen: bland dessa väljare finns en övervikt för åsikten att stoppa invandringen av utländsk arbetskraft. Vid den andra polen, de mest positiva till invandringen, placerar sig vpk-väljarna, medan övriga partiets väljare intar ståndpunkter däremellan. Vad gäller förslaget att förbjuda alla former av pornografi finns endast helt obetydliga skillnader mellan partierna. Inte heller i mellanölsfrågan är skillnaderna mellan partierna särskilt betydande.

I kärnkraftsfrågan finns det fler negativa väljare än positiva. Centerpartisterna är de mest negativa. Socialdemokraterna är mest positiva. Så kan man kort sammanfatta opinionsläget i ett av valets stora stridsämnen. Men energipolitiken är mer omfattande än enbart kärnkraftens vara eller inte vara. Riksdagens energipolitiska beslut 1975 innehåller överväganden såväl om den framtida energiåtgången som om olika källor att trygga energiförsörjningen. Hur ställer sig väljarna nu till olika energikällor, inte bara kärnkraften, utan också till alternativ som vattenkraft, ökad oljeimport, nya energikällor och till tanken att spara energi i sådan omfattning att levnadsstandarden kanske sänks? Valundersökningen innehöll en särskild serie frågor med just detta innehåll. Frågetekniken är densamma som tidigare. Fem olika förslag lästes upp. För vart och ett av detta fick man ange om det var ett bra eller dåligt förslag och om man tyckte det var mycket eller bara ganska viktigt att det genomförs respektive inte genomförs. Tabell 3.3 visar hur svaren föll. Återigen visar det sig att opinionen är övervägande negativ till kärnkraften. I den tidigare frågeserien var det en majoritet som tyckte det var ett bra förslag att stoppa kärnkraften. Nu är majoriteten följdenligt också motståndare till förslaget att bygga ut kärnkraften: 24 procent är positiva och 61 procent negativa. Men också två andra energipolitiska alternativ möts av fler kritiska röster än positiva. Att bygga ut hittills orörda älvar för att utvinna mer vattenkraft anser bara 34 procent vara bra, mot 55 procent som tycker det är dåligt. Inte heller oljealternativet lockar många: 27 procent är positiva till att öka importen av olja, men 48 procent är negativa härtill. Det är i stället två andra energialternativ som möts av stort gillande. Trots att den introducerande texten uttryckligen angav att frågan gällde energiförsörjningen under de närmaste tio åren är 87 procent positiva till att satsa på nya energikällor som solvärme, vindkraft etc. Också attityden till att spara energi är mycket positiv: 72 procent ställer sig välvilliga till förslaget att spara energi, även om det innebär att levnadsstandarden sänks.

Av de olika energipolitiska alternativen är kärnkraften det mest partiskiljande. Centerpartisterna är mest negativa. Utpräglat negativa, om än inte i riktigt lika hög grad som centeranhängarna, är också vpk-väljarna och folkpartisterna (tabell 3.4). De socialdemokratiska väljarna utmärker sig återigen som de främsta anhängarna av kärnkraft. Men opinionsbalansen inom socialdemokratiska partiet ligger trots detta kring nollstrecket. Det innebär att det bland socialdemokraterna finns ungefär lika många motståndare som anhängare. Även om andelen kärnkraftsförespråkare är större än i något annat parti, är socialdemokraterna i denna fråga 1976 ett splittrat parti.

Tabell 3.3 ÅSIKTER OM OLIKA ENERGIPOLITISKA FÖRSLAG

Frågans formulering: "Olika förslag har framförts hur man bäst bör klara energiförsörjningen här i Sverige de närmaste tio åren. På det här kortet finns några sådana förslag. För vart och ett av dessa skulle jag vilja höra om Ni tycker det är ..."

|   | ++ | +  | 0  | -  | -- | Vet<br>inte/<br>vill ej<br>svara | Sum-<br>ma<br>pro-<br>cent | Opi-<br>nions-<br>balans |
|---|----|----|----|----|----|----------------------------------|----------------------------|--------------------------|
| Bygga ut kärnkraften  | 7  | 17 | 7  | 30 | 31 | 8                                | 100                        | -38                      |
| Vattenkraft: bygga ut hittills<br>orörda älvar                        | 10 | 24 | 7  | 35 | 20 | 5                                | 100                        | -21                      |
| Öka importen av olja  | 5  | 22 | 18 | 37 | 11 | 7                                | 100                        | -21                      |
| Satsa på nya energikällor<br>som solvärme, vindkraft osv              | 61 | 26 | 4  | 4  | 2  | 3                                | 100                        | +80                      |
| Spara energi, även om det<br>innebär att levnadsstandar-<br>den sänks | 36 | 36 | 7  | 13 | 5  | 3                                | 100                        | +54                      |

Förklaring till tecknen: ++ bra förslag: mycket viktigt att det genomförs  
 + bra förslag: ganska viktigt att det genomförs  
 0 spelar ingen större roll  
 - dåligt förslag: ganska viktigt att det inte genomförs  
 -- dåligt förslag: mycket viktigt att det inte genomförs

Tabell 3.4 ENERGIPOLITIK: OPINIONSBALANS INOM PARTI

|   | VPK | S   | C   | FP  | M   | Samtliga |
|---|-----|-----|-----|-----|-----|----------|
| Bygga ut kärnkraften  | -50 | -2  | -86 | -56 | -37 | -38      |
| Vattenkraft: bygga ut hittills<br>orörda älvar                        | -33 | -22 | -12 | -32 | -28 | -21      |
| Öka importen av olja  | -50 | -20 | -21 | -32 | -24 | -21      |
| Satsa på nya energikällor<br>som solvärme, vindkraft osv              | +88 | +70 | +88 | +89 | +91 | +80      |
| Spara energi, även om det<br>innebär att levnadsstandar-<br>den sänks | +63 | +39 | +72 | +68 | +60 | +54      |

Tabell 3.5 ÅSIKT OM KÄRNKRAFTENS UTBYGGNAD INOM PARTI

Frågans formulering: "Om kärnkraftens användning finns det olika meningar. Vilken av uppfattningarna är på kortet ansluter Ni Er närmast till?"

|  | VPK | S     | C   | FP  | M   | Ej<br>röst-<br>ande | Samtliga |
|--|-----|-------|-----|-----|-----|---------------------|----------|
| Kraftig utbyggnad av kärnkraften   | 2   | 1     | 0   | 0   | 1   | 1                   | 1        |
| Måttlig utbyggnad av kärnkraften   | 17  | 41    | 4   | 20  | 29  | 10                  | 25       |
| Inga nya kärnkraftverk bör byggas,<br>men de som redan finns bör<br>behållas   | 34  | 42    | 53  | 62  | 52  | 55                  | 48       |
| Inga nya kärnkraftverk bör byggas<br>och de som redan finns bör av-<br>vecklas | 40  | 10    | 40  | 13  | 13  | 19                  | 20       |
| Har ingen bestämd åsikt om saken   | 4   | 4     | 1   | 2   | 2   | 5                   | 3        |
| Vet inte/vill ej svara   | 3   | 2     | 2   | 3   | 3   | 10                  | 3        |
| Summa procent  | 100 | 100   | 100 | 100 | 100 | 100                 | 100      |
| Antal intervjuade  | 103 | 1 111 | 565 | 288 | 329 | 124                 | 2 686    |
| Opinionsbalans   | -55 | -10   | -89 | -55 | -35 | -63                 | -42      |

När det gäller älvutbyggnad och vattenkraft finns det endast obetydliga skillnader mellan partiernas väljare. Centerpartisterna är visserligen något mer positiva än genomsnittet, eller snarare något mindre negativa, eftersom de negativa åsikterna dominerar inom alla partier. Men på det hela taget föranleder vattenkraften inga betydande partimotsättningar i valmanskåren. Inte heller när det gäller att öka oljeimporten finns det några större skillnader. Visserligen är vpk-väljarna mer negativa än genomsnittligt, men de kritiska åsikterna överväger inom alla partier. Uppfattningarna att satsa på nya energikällor och att spara energi delas av ett flertal i samtliga partier, men socialdemokraterna är i båda fallen de mest skeptiska. Även om det således i enskilda frågor kan finnas något parti vars väljare avviker, är det ändå intrycket av samstämmighet som dominerar. Med undantag för kärnkraften ger de energipolitiska alternativen upphov till små åsiktsskillnader mellan partiernas väljare.

Tre olika intervjufrågor om kärnkraften ingick i valundersökningen. Svaren på två har redan presenterats, den tredje redovisas i tabell 3.5. De fyra svarsalternativen varierar från "kraftig utbyggnad av kärnkraften" till "inga nya kärnkraftverk bör byggas och de som redan finns bör avvecklas". Svaren bekräftar de tidigare observationerna. Sammanlagt 26 procent är för en ytbyggnad av kärnkraften, 68 procent vill stoppa utbyggnaden. Fastän våra intervjufrågor har haft olika utformning, ger de ändå ett ganska entydigt besked om opinionens fördelning. Omkring en fjärdedel av väljarkåren förespråkar att kärnkraften byggs ut, medan mellan hälften och två tredjedelar är motståndare till en vidare utbyggnad och resten saknar bestämd uppfattning. Mest positiva är socialdemokraterna, något mer negativa är de moderata väljarna, därefter anhängarna av folkpartiet och vpk, medan centerpartisterna är allra mest negativa.

En annan omdiskuterad fråga i valrörelsen var förslaget om löntagarfonder. LO hade vid sin kongress i juni 1976 uttalat sig för ett framtida arrangemang där en del av företagets vinster avsätts i fonder med starkt löntagarinflytande. Den borgerliga oppositionen gick till skarpt angrepp och gjorde gällande att systemet med sådana löntagarfonder skulle leda till maktkoncentration och att den enskilda äganderätten var hotad. Socialdemokraterna och vpk försvarade principerna bakom förslaget med hänvisning till att den ekonomiska demokratin skulle gynnas och förmögenhetsklyftorna utjämnas.

Debatten om löntagarfonder handlar om vem som i framtiden skall äga de stora företagen. Löntagarfonder är en tänkbar framtidsmodell. Många andra principer och kombinationer av lösningar har också framförts i debatten. Men med en stark förenkling kan man ändå hävda att tre huvudprinciper dominerat diskussionen. Den första är att företagen bör ägas av enskilda personer. Den andra principen är att företagen bör övergå i statlig ägo. Som en tredje princip har så framförts att de anställda själva, genom sina organisationer, skulle kunna överta ägande och förvaltning av företagen. Väljarnas åsikter om dessa tre principer redovisas i tabell 3.6. Frågan var så utformad att man först fick ange vilken av principerna man tyckte var bäst och sedan vilken man ansåg vara sämst. Så som svarsalternativen utformats var det lika många som förespråkade en "enskild" lösning som hävdade en "kollektiv" uppfattning. En andel om 42 procent menade att det är bäst att privata aktieägare i framtiden äger de stora industriföretagen, medan sammanlagt 42 procent å andra sidan ansåg att antingen de anställda genom sina fackliga organisationer (29 procent) eller staten (13 procent) borde överta ägandet. Det förslag som flest ansåg vara den sämsta lösningen var staten (37 procent), följt av privata aktieägare (29 procent) och de anställda genom sina fackliga organisationer (18 procent).

Tabell 3.6 ÅSIKTER I ÄGANDEFRÅGOR

Frågans formulering: "Det finns olika uppfattningar om vem som i framtiden bör äga de stora industriföretagen. På det här kortet finns tre olika uppfattningar. Vilken uppfattning tycker Ni är bäst?" "Vilken uppfattning tycker Ni är sämst?"

| Vem som i framtiden bör äga de stora industriföretagen | Bäst  | Sämst |
|--|-------|-------|
| Privata aktieägare                                     | 42    | 29    |
| Staten   | 13    | 37    |
| De anställda genom sina fackliga organisationer        | 29    | 18    |
| Vet inte   | 16    | 16    |
| Summa procent  | 100   | 100   |
| Antal intervjuade                                      | 2 686 | 2 686 |



Tabell 3.7 ÅSIKTER I ÄGANDEFRÅGOR BLAND PARTIERNAS VÄLJARE 1976

|   | Partival |     |     |     |     | Samtliga |
|---|----------|-----|-----|-----|-----|----------|
|   | VPK      | S   | C   | FP  | M   |          |
| Privata aktieägare                              |          |     |     |     |     |          |
| - bäst  | 5        | 19  | 59  | 62  | 84  | 42       |
| - sämst   | 78       | 50  | 8   | 7   | 2   | 29       |
| Staten  |          |     |     |     |     |          |
| - bäst  | 28       | 22  | 7   | 5   | 2   | 13       |
| - sämst   | 11       | 22  | 56  | 55  | 49  | 37       |
| De anställda genom sina fackliga organisationer |          |     |     |     |     |          |
| - bäst  | 59       | 43  | 18  | 14  | 6   | 29       |
| - sämst   | 5        | 11  | 21  | 24  | 40  | 18       |
| Antal intervjuade                               | 103      | 111 | 565 | 288 | 329 | 2 686    |

För frågeformulering, se tabell 3.6.

Ägandefrågorna är starkt partiskiljande. Bland de moderata väljarna är den helt dominerande uppfattningen att privat ägande är den bästa framtida organisationen av industriproduktionen (tabell 3.7). Också hos mittenpartiernas sympatisörer är en majoritet för det privata ägandet, om än mindretal här kan tänka sig andra principer - 18 procent av centerpartisterna och 14 procent av folkpartisterna anser att den bästa lösningen är att de anställda genom sina organisationer tar över ägandet. Bland de socialdemokratiska väljarna finns det egentligen ingen enda dominerande uppfattning. Majoriteten förespråkar visserligen någon form av kollektivt ägande: 43 procent stöder främst att de anställdas fackliga organisationer övertar ägandet och 22 procent sätter statsägande i första rummet. Men en minoritet om 19 procent inom socialdemokratin anser att privata aktieägare är bäst. Stödet för en kollektiv organisation är starkast i vpk. Av partiets väljare är 59 procent för att de anställda tar över, medan 28 procent i första hand stöder tanken på förstatligande.

Den speciella frågetekniken, där de tillfrågade ur tre förslag fick välja det bästa och det sämsta, gör det möjligt att bestämma de fullständiga preferensordningarna. Teoretiskt kan sex skilda ordningar av förslagen förekomma. Tabell 3.8 visar hur ofta var och en av dessa förekommer, dels i hela väljarkåren, dels inom varje parti. Sammanlagt 79 procent låter sig inplaceras i någon av de sex preferensordningarna - resterande 21 procent saknar åsikt om antingen vilket alternativ som är bäst eller vilket som är sämst. Den vanligaste svarskombinationen är den som har aktieägare som första preferens och staten som sista, med facket följaktligen som mittenalternativ. Den ovanligaste preferensordningen är staten-aktieägare-facket (kombination 6 i tabell 3.8).

Tabell 3.8 PREFERENSORDNINGAR BLAND PARTIERNAS VÄLJARE BETRÄFFANDE VEM SOM I FRAMTIDEN BÖR ÄGA DE STORA INDUSTRIFÖRETAGEN

| Pre-ferens-ordning nr | Bäst       | Näst bäst  | Sämst      | Partival |       |     |     |     | Samtliga |
|-----------------------|------------|------------|------------|----------|-------|-----|-----|-----|----------|
|                       |            |            |            | VPK      | S     | C   | FP  | M   |          |
| 1                     | Aktieägare | Facket     | Staten     | 1        | 10    | 38  | 41  | 43  | 25       |
| 2                     | Facket     | Staten     | Aktieägare | 50       | 30    | 4   | 4   | 2   | 17       |
| 3                     | Aktieägare | Staten     | Facket     | 2        | 7     | 16  | 19  | 38  | 15       |
| 4                     | Facket     | Aktieägare | Staten     | 9        | 11    | 13  | 9   | 4   | 10       |
| 5                     | Staten     | Facket     | Aktieägare | 22       | 18    | 3   | 2   | 1   | 10       |
| 6                     | Staten     | Aktieägare | Facket     | 3        | 3     | 3   | 2   | 1   | 2        |
| Övrigt, vet inte      |            |            |            | 13       | 21    | 23  | 23  | 11  | 21       |
| Summa procent         |            |            |            | 100      | 100   | 100 | 100 | 100 | 100      |
| Antal intervjuade     |            |            |            | 103      | 1 111 | 565 | 288 | 329 | 2 686    |

Den kollektiva preferensordning som är mest förenlig med de individuella svarsmönstren är en skala där ytterpunkterna utgörs av staten respektive aktieägare och där alternativet facket intar en mellanposition<sup>1</sup>. Om alla väljare såg de tre alternativen ordnade i denna följd skulle väljare på vänsterkanten ha staten som första preferens, facket som näst bästa och aktieägare som sämsta. Omvänt skulle personer till höger på skalan välja aktieägare som bästa förslag, betrakta facket som det näst bästa (eller näst värsta) och staten som det sämsta. En väljare som sätter facket som bästa princip kan antingen ha staten eller aktieägare som andrapreferens, beroende på om han lutar åt vänster eller höger. Fyra av de sex individuella preferensordningarna är sålunda förenliga med denna gemensamma syn på förslagets inbördes ordning (svarskombinationerna 1, 2, 4 och 5). Men två svarskombinationer är oförenliga med denna kollektiva skala (nummer 3 och 6). De som har aktieägare som förstapreferens borde inte sätta staten i andra hand och de som främst stöder staten borde inte ha aktieägare som andrapreferens. Den sistnämnda svarskombinationen är sällsynt. Men ett inte obetydligt antal väljare rangordnar sina alternativ i följden aktieägare-staten-facket. Detta är faktiskt den tredje vanligaste förekommande svarskombinationen. Den är vanlig bland de moderata väljarna. Hos en del borgerliga väljare är uppenbarligen motståndet mot facket så starkt att de hellre ser ett förstatligande än de låter fackföreningsrepresentanter dra in i styrelserummen. Dessa svar låter sig inte förenas med den syn som i övrigt lyser igenom svaren: facket betraktas i allmänhet "till höger" om staten men "till vänster" om privata aktieägare. Men på det hela taget faller frågan om det framtida ägandet av produktionsmedlen in i den klassiska vänster-höger motsättningen i svensk politik. Att ställningstagandena till förslaget om löntagarfonder mycket starkt sammanhänger med valet av parti visades också tidigare (tabell 3.2).

1) Den kollektiva preferensordningen utgör en J-skala och de sex individuella ordningarna I-skalar i Coombs terminologi. Jfr Clyde H Coombs: *A Theory of Data* (John Wiley, New York 1964).

Samtliga intervjufrågor som hittills redovisats ställdes för första gången i 1976 års valundersökning. Men intervjun 1976 innehöll också några frågor som ingått i de föregående undersökningarna. Härigenom är det möjligt att göra tidsjämförelser för att se om opinionsläget förändrats i något avseende. Intervjufrågorna, som presenteras i tabell 3.9, har den utformningen att ett påstående lästes upp för den intervjuade, som gav uttryck för sin åsikt genom att antingen instämma i eller ta avstånd från påståendet. Fyra påståenden lästes upp: de tre första avser att mäta vänster-högerattityder beträffande graden av statlig respektive privat kontroll över näringslivet. Det fjärde påståendet handlar om sociala reformer; instämmande svar markerar attityden att staten i fortsättningen hellre borde minska än öka bidrag och stöd åt medborgarna. Svaren fördelar sig relativt jämnt: i två påståenden finns en övervikt av högersvar, i ett överväger vänsterattityderna, i ett fjärde är opinionsbalansen jämn (tabell 3.9). Det bör observeras att opinionsbalansen i denna och de två följande tabellerna beräknats på det sättet att plustecken betyder att vänstersvaren är förhärskande, under det att minus innebär att det finns en övervikt för högersvar.

Tabell 3.9 VÄNSTER-HÖGERATTITYDER 1976

|  | In-<br>stäm-<br>mer<br>helt | In-<br>stäm-<br>mer<br>i stort<br>sett | I stort<br>Helt<br>mot-<br>satt<br>åsikt | Vet<br>inte | Sum-<br>ma<br>pro-<br>cent | Opi-<br>nions-<br>balans |     |
|--|-----------------------------|--|--|-------------|----------------------------|--------------------------|-----|
| "Risken för arbetslöshet blir mindre om staten får mer inflytande på bankernas och företagens handlande"   | 12                          | 29                                     | 30                                       | 14          | 15                         | 100                      | -4  |
| "Näringslivet fyller bäst sina uppgifter om det slipper inblandning från statens sida"   | 23                          | 34                                     | 24                                       | 8           | 11                         | 100                      | -26 |
| "De ledande i bankerna och industrin får alldeles för mycket inflytande, om inte samhället har möjlighet att kontrollera det privata näringslivet" | 20                          | 36                                     | 22                                       | 7           | 15                         | 100                      | +28 |
| "Det har gått så långt med sociala reformer här i landet att staten i fortsättningen hellre borde minska än öka bidrag och stöd åt medborgarna"    | 27                          | 34                                     | 21                                       | 12          | 7                          | 100                      | -28 |

Opinionsbalanstalen i denna tabell och tabell 3.10 har beräknats så att plus indikerar vänstersvar och minus högersvar.

Tabell 3.10 VÄNSTER-HÖGERATTITYDER BLAND PARTIERNAS VÄLJARE 1973 OCH 1976

|  | Partival 1973 resp 1976 |     |     |     |     |     | Samtliga |
|--|-------------------------|-----|-----|-----|-----|-----|----------|
|  | VPK                     | S   | C   | FP  | M   |     |          |
| "Risken för arbetslöshet blir mindre om staten får mer inflytande på bankernas och företagens handlande"   |                         |     |     |     |     |     |          |
| 1973   | +66                     | +46 | -46 | -66 | -73 | -5  |          |
| 1976   | +69                     | +42 | -41 | -46 | -73 | -4  |          |
| "Näringslivet fyller bäst sina uppgifter om det slipper inblandning från statens sida"   |                         |     |     |     |     |     |          |
| 1973   | +54                     | +14 | -63 | -67 | -79 | -25 |          |
| 1976   | +53                     | +11 | -62 | -59 | -77 | -26 |          |
| "De ledande i bankerna och industrin får alldeles för mycket inflytande, om inte samhället har möjlighet att kontrollera det privata näringslivet" |                         |     |     |     |     |     |          |
| 1973   | +84                     | +67 | +12 | -12 | -30 | +32 |          |
| 1976   | +89                     | +63 | +11 | -3  | -41 | +28 |          |
| "Det har gått så långt med sociala reformer här i landet att staten i fortsättningen hellre borde minska än öka bidrag och stöd åt medborgarna"    |                         |     |     |     |     |     |          |
| 1973   | +47                     | -1  | -59 | -43 | -65 | -28 |          |
| 1976   | +42                     | +5  | -62 | -51 | -72 | -28 |          |

Opinionsbalanstalen har beräknats så att plus indikerar en övervikt av vänstersvar och minus en övervikt av högersvar.

Svaren på de fyra frågorna är som väntat starkt förknippade med valet av parti (tabell 3.10). Från vänster till höger kan partierna grupperas i ordningen vpk, socialdemokraterna, centern, folkpartiet och moderata samlingspartiet. Det finns ett undantag från detta mönster. På frågan om sociala reformer och sociala bidrag lämnar centerpartisterna svar som placerar dem till höger om folkpartiet.

Tabell 3.10 visar också opinionsbalansen i dessa frågor vid 1973 års val. Både frågeformuleringar och svarsalternativ var liklydande 1973 och 1976. Förändringarna är på det hela taget små. Ett undantag utgörs av folkpartiet. På de tre första frågorna, de som mäter inställningen till statlig och privat kontroll över samhällsekonomin, ligger folkpartisterna längre till vänster 1976 än 1973. Attitydskillnaden mellan centerpartiet och folkpartiet har

härigenom minskats. Men detta undantag kan inte skymma helhetsintrycket att opinionsläget 1976 var detsamma som tre år tidigare.

---

I detta avsnitt har dels redovisats hur opinionen totalt sett fördelar sig i valmanskåren, dels vilka skillnader som råder mellan partiernas väljare. Redovisningen har haft karaktären av en kartläggning, en översikt över hur opinionsläget såg ut sensommaren och hösten 1976. På de flesta områden har vi funnit att det råder stora meningsskillnader mellan partiernas väljare. Men hur har dessa skiljaktigheter uppkommit? Sambandet mellan åsikt och partival kan ses ur två helt skilda perspektiv.

Den ena förklaringen betraktar väljaropinionen som det givna och partivalet som det vilket skall förklaras. Denna förklaringsmodell är en öppet redovisad, eller tyst förutsatt, grund för en stor del av svensk och internationell valforskning. Väljarnas handlande förklaras med att de söker maximera sina preferenser. Den rationelle väljaren går vid varje val igenom sitt register av åsikter, jämför med de ståndpunkter partierna för fram i valrörelsen och väljer slutligen det parti som ligger närmast de egna åsikterna. Modellen kan kompliceras genom att olika betingande villkor införs: partierna måste till exempel presentera urskiljbara politiska alternativ, väljaren måste såväl ha egna åsikter som äga kunskap om partiernas ståndpunkter<sup>1</sup>. Inte bara väljarnas utan även partiernas handlande kan förklaras med denna modell. Det rationella agerandet för ett parti är att maximera antalet röster. Partiet bör intaga så populära ståndpunkter som möjligt. Också här kan betingande villkor införas. Åsiktsfördelningen bland väljarna måste vara känd för partiernas strateger, partierna kan inte röra sig helt fritt över det politiska spektrat utan måste ta hänsyn till ideologiska begränsningar, kontinuitetsfaktorer etc<sup>2</sup>. Det höga sambandet mellan åsikter och partival, som vi påvisat i detta kapitel, kan således förklaras med att väljarna varit kloka och funnit det parti som svarar mot deras personliga uppfattningar respektive att partierna varit framgångsrika i att vinna de väljargrupper de eftersträvat.

Men vårt resultat kan också förklaras i ett helt annat perspektiv. Partivalet betraktas här som det givna, väljaropinionen som det vilket skall förklaras. Modellen förutsätter att väljarna bestämt sitt val av parti på andra grunder än sina åsikter i politiska sakfrågor. Det saknar här betydelse om det är genom arv från föräldramiljön, en övertygelse om att "det här är vårt parti" grundat på kontakter med bekanta och arbetskamrater eller någon annan omständighet som påverkat röstningen. Det väsentliga är att partivalet betraktas som något redan bestämt. Samstämmigheten mellan partival och åsikt uppkommer genom att partierna framför sina ståndpunkter och driver upplysning och propaganda för dem. Väljaren, som har att ta ställning, ser partiet som en av sina viktigaste ledtrådar för hur han eller hon skall ställa sig i olika dagspolitiska ämnen. Häri ligger inget irrationellt. För att minimera kostnader och ansträngning att själv söka information förlitar sig väljaren på en informationskälla som presenterar en ståndpunkt förenlig med en mer allmän samhällsuppfattning, en källa som kanske dessutom visat sig vara tillförlitlig vid många tidigare tillfällen.

1) Till exempel David Butler - Donald Stokes: Political Change in Britain. Forces Shaping Electoral Choice. (Macmillan, London 1969), kap 8; Magnus Isberg m fl: Partierna inför väljarna. Svensk valpropaganda 1960-1966 (Allmänna förlaget, Stockholm 1974).

2) Anthony Downs: An Economic Theory of Democracy (Harper & Row, New York 1957); Björn Molin: Tjänstepensionsfrågan. En studie i svensk partipolitik. (Akademiförlaget, Göteborg 1965) kap 7; Gunnar Sjöblom: Party Strategies in a Multiparty System (Studentlitteratur, Lund 1968).

Två helt olika förklaringar. Partierna - tagare eller givare av åsikter? Väljarna - åsiktsbildare eller lyssnare? Båda förklaringarna är förenliga med de resultat som här lagts fram.

### 3.2 Politiska attityddimensioner

Flera av våra åsiktsfrågor mäter uppenbarligen samma sak. Många frågeformuleringar är variationer på samma tema. Försvar för och motstånd mot statlig kontroll har till exempel mätts med en rad olika frågor. Det är rimligt att anta att de som klassificerats som "vänster" på en fråga också väljer ett liknande svarsalternativ på en snarlik fråga. Det bör finnas ett samband mellan många av åsiktsfrågorna. Hur dessa samband ser ut är ämnet för detta avsnitt. De olika åsiktsfrågorna betraktas inte längre en och en, isolerade från varandra. Det är i stället kombinationer av svar som nu ställs i centrum för vårt intresse.

Ett första steg på vägen att spåra de inre sammanhangen i mängden av åsikter är en korrelationsanalys. Sambandet mellan varje par av åsikter kan beräknas med statistisk teknik<sup>1</sup>. Resultatet blir 406 korrelationskoefficienter - så många par blir det om var och en av de sammanlagt 29 åsiktsfrågorna kombineras med varje annan. Men en uppställning över alla dessa hundratals koefficienter leder oss i och för sig inte särskilt långt - ögat möter ett virrvarr av höga och låga värden, positiva och negativa samband. Vi behöver en statistisk teknik som hjälper till att sortera fram de åsikter som inbördes "hänger samman". En sådan teknik är faktoranalys, den metod som kom till användning i föregående kapitel (avsnitt 2.5). De faktorer som är slutprodukt av en sådan analys är just det vi söker: mått på underliggande, mer allmänna attityddimensioner. Resultatet från en faktoranalys av de 29 olika frågorna presenteras i tabell 3.11<sup>2</sup>. Analysen ger som resultat sju faktorer. Tabellens siffror visar de så kallade faktorladdningarna, vilka utsäger hur starkt samband som råder mellan en enskild fråga och en underliggande faktor. Dessa värden är viktiga, ty det är med hjälp av dem som innehållet i de olika dimensionerna kan bestämmas. För att underlätta tolkningen har höga laddningar (över 0,30) ramats in. De sju faktorerna har ordnats efter styrka: nederst i tabellen visas egenvärdena, vilka mäter den relativa betydelsen av respektive faktor. Tillsammans förklarar de sju faktorerna 53 procent av den totala svarsvariationen. Resterande 47 procent utgör informationsförlusten när 29 frågor reduceras till så få som sju faktorer. Den första, i sammanhanget mest betydelsefulla, svarar ensam för nästan 21 procent av hela variansen, vilket motsvarar 39 procent av den för de sju faktorerna gemensamma variansen.

Den första faktorn uttrycker den klassiska vänster-höger motsättningen. De frågor som har högst laddningar på denna faktor, som därigenom främst ger den sitt innehåll, är de som rör graden av statligt inflytande över ekonomin. Påståendet "Näringslivet fyller bäst sina uppgifter om det slipper inblandning från statens sida" är det som har allra starkast

1) I fortsättningen används, om inget annat anges, produktmomentkorrelationer. I strikt mening kräver denna beräkningsmetod att data har mätts på intervallskalenivå, men våra data är egentligen endast av ordinalskalekaraktär. Alla data har transformerats så att svarsalternativen varierar från 5 till 1. Intervallskaleantagandet kan uttryckas så att vi postulerar att avstånden mellan skalstegen är likstora. Korrelationstekniken är förhållandevis okänslig för måttliga avvikelser från detta antagande.

2) Tabellen visar faktormatrisen vid en ortogonal lösning efter varimaxrotering. Antalet faktorer har fastställts med Kaijers kriterium. Se vidare avsnitt 2.5.

Tabell 3.11 FAKTORANALYS AV POLITISKA ATTITYDER 1976

|  | Faktor                 |                |                |                |                |                    |        |
|--|------------------------|----------------|----------------|----------------|----------------|--------------------|--------|
|  | 1                      | 2              | 3              | 4              | 5              | 6                  | 7      |
|  | Statligt<br>inflytande | Kärn-<br>kraft | Sedlig-<br>het | Jämlik-<br>het | Olje-<br>kraft | Social-<br>politik |        |
| Näringslivet fyller bäst sina uppgifter om det slipper inblandning från statens sida   | -0,693                 | -0,130         | 0,033          | -0,052         | 0,078          | -0,186             | 0,043  |
| Risken för arbetslöshet blir mindre om staten får mer inflytande på bankernas och företagens handlande   | 0,688                  | 0,161          | 0,052          | 0,190          | 0,094          | 0,099              | 0,045  |
| Socialisera de stora företagen   | 0,675                  | 0,071          | 0,037          | 0,296          | 0,109          | 0,048              | 0,126  |
| De ledande i bankerna och industrin får alldeles för mycket inflytande, om inte samhället har möjlighet att kontrollera det privata näringslivet | 0,621                  | 0,093          | 0,044          | 0,260          | 0,012          | 0,047              | -0,047 |
| Föra över en del av företagens vinster till löntagarfonder som styrs av de fackliga organisationerna   | 0,607                  | 0,202          | 0,056          | 0,381          | 0,173          | 0,083              | 0,064  |
| Sänka företagens arbetsgivaravgifter   | -0,579                 | -0,204         | 0,077          | -0,078         | 0,063          | -0,107             | 0,175  |
| Minska den statliga kontrollen över privat företagsamhet   | -0,525                 | -0,069         | 0,005          | 0,008          | 0,071          | -0,014             | 0,041  |
| Införa republik i Sverige  | 0,512                  | 0,058          | -0,100         | 0,034          | -0,122         | 0,175              | 0,296  |
| Det har gått så långt med sociala reformer här i landet att staten i fortsättningen hellre borde minska än öka bidrag och stöd åt medborgarna    | -0,461                 | -0,154         | 0,031          | -0,096         | 0,078          | -0,392             | 0,062  |
| Ge de anställda mer inflytande på sina arbetsplatser   | 0,425                  | 0,063          | -0,060         | 0,393          | 0,010          | 0,387              | -0,043 |
| Sänka skatten på höga inkomster  | -0,397                 | -0,086         | 0,013          | -0,170         | 0,249          | 0,036              | 0,278  |
| Minska försvarsutgifterna  | 0,336                  | -0,086         | -0,047         | 0,239          | 0,008          | 0,003              | 0,197  |

Tabell 3.11 (forts)

|   | Faktor                 |                |                |                |                |                    |        |
|---|------------------------|----------------|----------------|----------------|----------------|--------------------|--------|
|   | 1                      | 2              | 3              | 4              | 5              | 6                  | 7      |
|   | Statligt<br>inflytande | Kärn-<br>kraft | Sedlig-<br>het | Jämlik-<br>het | Olje-<br>kraft | Social-<br>politik |        |
| Bygga ut kärnkraften  | 0,162                  | 0,901          | -0,018         | -0,027         | -0,060         | 0,035              | 0,115  |
| Kärnkraftsutbyggnad (tab 3.5)   | 0,123                  | 0,805          | -0,024         | -0,058         | -0,063         | 0,032              | 0,080  |
| Stoppa utbyggnaden av kärnkraften   | -0,165                 | -0,746         | 0,045          | 0,098          | 0,057          | -0,071             | 0,060  |
| Spara energi, även om det innebär att<br>levnadsstandarden sänks          | -0,077                 | -0,368         | 0,103          | 0,051          | -0,130         | -0,054             | 0,083  |
| Förbjuda alla former av pornografi  | -0,057                 | -0,024         | 0,739          | 0,103          | 0,099          | -0,150             | -0,009 |
| Förbjuda mellanölet   | 0,023                  | -0,100         | 0,688          | 0,070          | 0,092          | -0,062             | 0,010  |
| Öka jämlikheten i fråga om inkomster<br>och arbetsförhållanden            | 0,261                  | -0,046         | -0,006         | 0,492          | -0,091         | 0,167              | -0,028 |
| Bestämna att hälften av antalet riksdags-<br>ledamöter måste vara kvinnor | 0,024                  | -0,062         | 0,110          | 0,449          | 0,036          | 0,054              | 0,047  |
| Införa sextimmars arbetsdag för alla<br>förvärvsarbetande                 | 0,267                  | 0,012          | -0,035         | 0,349          | 0,072          | 0,283              | 0,086  |
| Flytta ut fler ämbetsverk från Stockholm<br>till andra delar av landet    | 0,128                  | -0,117         | 0,020          | 0,308          | 0,009          | -0,055             | 0,038  |
| Öka importen av olja  | -0,115                 | -0,053         | 0,024          | 0,069          | 0,532          | 0,043              | -0,035 |
| Bygga fler barndaghem   | 0,210                  | 0,102          | -0,159         | 0,282          | 0,039          | 0,449              | 0,013  |
| Stoppa invandringen av utländsk arbetskraft                               | -0,157                 | -0,008         | 0,112          | 0,160          | 0,167          | -0,394             | -0,008 |
| Satsa på nya energikällor som solvärme,<br>vindkraft osv                  | -0,110                 | -0,280         | -0,078         | -0,016         | -0,254         | 0,103              | 0,082  |



Tabell 3.11 (forts)

|  | Faktor                 |                |                |                |                |                    |        |
|--|------------------------|----------------|----------------|----------------|----------------|--------------------|--------|
|  | 1                      | 2              | 3              | 4              | 5              | 6                  | 7      |
|  | Statligt<br>inflytande | Kärn-<br>kraft | Sedlig-<br>het | Jämlig-<br>het | Olje-<br>kraft | Social-<br>politik |        |
| Vattenkraft: bygga ut hittills orörda<br>älvar | 0,017                  | -0,018         | 0,184          | -0,044         | 0,241          | -0,217             | -0,051 |
| Lägga ner olönsamma järnvägsdelar              | 0,024                  | 0,072          | 0,095          | -0,009         | 0,279          | -0,117             | 0,151  |
| Sänka skatten på låga inkomster                | 0,091                  | 0,004          | 0,034          | 0,295          | 0,009          | -0,056             | -0,129 |
| Faktorns styrka (egenvärde)                    | 6,00                   | 2,71           | 2,05           | 1,38           | 1,20           | 1,08               | 1,01   |
| Procent av den totala variansen                | 20,7                   | 9,3            | 7,1            | 4,8            | 4,1            | 3,7                | 3,5    |
| Procent av den gemensamma variansen            | 38,9                   | 17,6           | 13,3           | 8,9            | 7,8            | 7,0                | 6,5    |

laddning (-0,693). Minustecknet indikerar att instämmande svar på påståendet (högersvar) har negativt samband med faktorn. Faktorns pluspol uttrycker en extrem vänsterattityd och minuspolen starkt motstånd mot förstatliganden kombinerat med en gynnsam inställning till privat kontroll. Till faktorn hör även åsikter som inte direkt berör statens kontroll över näringslivet, men som ändå faller in i motsättningen mellan vänster och höger. Det gäller exempelvis republikfrågan, den anställdas inflytande på arbetsplatserna och försvarsfrågan. Men eftersom det är de ekonomisk-politiska frågorna som först och främst bygger upp faktorn är det ändå berättigat att som sammanfattning benämna denna attityddimension inställning till graden av statligt inflytande.

Faktor nummer två mäter åsikter om kärnkraft. De tre olika frågorna om kärnkraft, som är starkt inbördes korrelerade, utgör grundstommen för faktorn. En relativt hög laddning noteras också för förslaget att spara energi även om det innebär att levnadsstandarden sänks. Men med detta undantag är det endast kärnkraftsfrågorna som utmärker faktorn. De andra energipolitiska förslagen - exempelvis vattenkraft och olja - har inget samband alls med faktorn. Inställningen till kärnkraft säger ingenting om synen på dessa energikällor. Hösten 1976 finns i väljarkåren ingen enda, enhetlig energipolitisk ideologi. Den attityddimension som speglas i den andra faktorn berör just kärnkraft.

Den tredje faktorn får sitt innehåll i stort sett genom två frågor: inställningen till mellanöl och till pornografi. Svaren på de två frågorna är starkt korrelerade. Faktorn mäter en attityddimension där ena ytterståndpunkten utgörs av åsikten att både mellanöl och pornografi bör förbjudas och den andra markerar en extremt liberal inställning till såväl mellanöl och pornografi. Attityddimensionen belyser skilda uppfattningar i moralfrågor, olika inställningar till sedlighet.

Faktor fyra präglas av ett antal frågor som i förstone kan synas disparata: öka jämlikheten i fråga om inkomster och arbetsförhållanden, bestämma att minst hälften av antalet riksdagsledamöter måste vara kvinnor, ge de anställda mer inflytande på sina arbetsplatser, införa löntagarfonder och sextimmars arbetsdag samt flytta ut fler ämbetsverk från Stockholm till andra delar av landet. Men det finns en gemensam nämnare för alla dessa åsikter. På ett eller annat sätt syftar de till utjämning. Inte endast till ekonomisk jämlikhet utan också jämställdhet mellan kvinnor och män och mellan olika regioner i landet. Den underliggande attityddimensionen uttrycker skilda meningar om jämlikhet på olika samhällsområden. Att en sådan politisk dimension finns i medborgarnas syn på olika aktuella frågor är måhända mindre förvånande. Men det anmärkningsvärda resultatet är här att denna dimension inte sammanfaller med den allmänna vänster-högerskalan, den som rör graden av statligt inflytande. En del enskilda frågor laddar visserligen högt på både faktor ett och faktor fyra - det gäller framför allt löntagarfonder och de anställdas inflytande på arbetsplatserna. Men när hela svarsmönstret tas i beaktande sönderfaller attityden till statlig kontra privat kontroll och attityden till jämlikhet i två separata dimensioner. För en del väljare förenas en vänsteruppfattning i ekonomisk-politiska frågor med en gillande syn på allmän jämlikhet, men även andra kombinationer av de två attityddimensionerna förekommer.

Den femte faktorn kan knappast betraktas som en generell attityddimension. Den utmärks framför allt av en enda fråga - inställning till ökad import av olja som medel att lösa energiproblemet. Det kan återigen konstateras att energipolitiska attityder inte bildar något enhetligt mönster - kärnkraftsfrågorna sammanhänger inte alls med denna femte faktor. Eftersom inget klart innehåll i övrigt framträder, lämnas faktorn med konstaterandet att den i allt väsentligt endast återspeglar en enda politisk sakfråga.

Däremot ger den sjätte faktorn upphov till ett mönster som går att tolka i mer generella termer. Fyra frågor bär i första hand upp dimensionen. Negativt korrelerade med faktorn är förslagen att stoppa invandringen av utländsk arbetskraft och att hellre minska än öka bidrag och stöd åt medborgarna. Positivt samband har förslagen att bygga fler barndaghem och att öka de anställdas inflytande. Det sistnämnda förslaget är inte särpräglad för just denna dimension: inställningen till förslaget att ge de anställda mer inflytande på sina arbetsplatser fångar också vänster-högerattityder och jämlikhetsståndpunkter. Även om tolkningen av den sjätte faktorn inte är självklar, pekar kombinationen av frågor på att vi här har att göra med en separat socialpolitisk dimension. Vid den ena ytterpolen samlas förespråkarna för invandring, socialhjälp, barndaghem och medinflytande. I motsatta ändpunkten av attitydskalan ryms motståndarna mot socialbidrag, invandring etc. Ett resultat av analysen av valmanskårens politiska attityder är således att vänster-högerbegreppet inte är enhetligt. En vänsterståndpunkt i frågan om statligt inflytande behöver inte nödvändigtvis vara förenad med radikala ställningstaganden i jämlikhetsfrågor eller i socialpolitiska spörsmål, eller omvänt.

Den sjunde faktorn präglas inte av någon särskild fråga och den lämnas här utan tolkning. Slutligen skall tilläggas att ordningen mellan faktorerna inte bör tillmätas alltför stor vikt. Visserligen ordnas faktorerna i betydelse efter sina egenvärden, men dessa tal är helt beroende av vilka frågor som ingår i analysen. Strävan har varit att representera politiska frågor av olika art, men de 29 frågorna är ändå ett litet urval av alla tänkbara alternativ. Att tre snarlika frågor mäter inställningen till kärnkraft är en förklaring till att kärnkraftsfaktorn kommer på andra plats. Huvudresultatet av faktoranalysen är att det har gått att isolera åtminstone fem separata attityddimensioner, som kunnat ges en klar politisk innebörd<sup>1</sup>. Huruvida man kan beteckna dessa attityder som ideologier beror på hur begreppet ideologi definieras. Med ideologi kan avses en hel världsåskådning, ett storslaget perspektiv på hela samhället och dess utveckling. Ideologier i denna mening låter sig knappast beskrivas enbart med hjälp av en serie intervjufrågor. Men om med ideologi menas något mindre grandios utan endast att uppfattningar i skilda samhällsfrågor hänger samman, att åsikter i separata frågor kan härledas ur mer generella konfliktdimensioner, då representerar våra faktorer ideologiska skiljelinjer. Ideologisk dimension och attityddimension kommer därför i fortsättningen att användas synonymt.

En jämförelse med tidigare forskningsresultat bekräftar rimligheten i resultaten. Närmast jämförbar är en faktoranalys som utförts på grundval av 1968 års valundersökning<sup>2</sup>. Visserligen avviker intervjufrågorna både i antal och exakt utformning, men attitydstrukturen påminner mycket starkt om mönstret i 1976 års data. Faktoranalysen 1968 resulterade i tre faktorer: statlig ekonomisk kontroll, moral och socialpolitik/jämlikhet. Den första faktorn är densamma i båda undersökningarna. Också moraldimensionen torde ha likartad karaktär både 1968 och 1976. Visserligen var det frågor som kristendomsundervisning i skolan, abort och filmcensur vilka 1968 definierade faktorn, medan dimensionen 1976 tog sig uttryck i mellanöls- och pornografifrågorna. Men även om ingen av de tre frågorna från 1968 längre var lika aktuell i politiken 1976, skulle de troligen haft starkt samband med synen på mellanöl och pornografi. Resultaten från 1968 och 1976 stöder varandra

1) På grund av att faktoranalysen utförts med ortogonal rotering har från början antagits att faktorerna sinsemellan är okorrelerade. Om antagandet släpps och en oblik rotering genomförs förändras resultatet endast obetydligt. Tolkningen av alla faktorer förblir densamma. De faktorer som visar sig vara starkast korrelerade är dels faktor 1 (statligt inflytande) och faktor 4 (jämlikhet), dels faktor 3 (sedlighet) och faktor 6 (socialpolitik).

2) Bo Särilvik: "Mapping the Party Space: Distances, Evaluations and Ideological Perspectives. An Analysis Framework Applied to Data on Electors in Sweden 1964-1973." (Paper prepared for the Edinburgh IPSA Congress, August 16-21, 1976.) Tabell 10.

i det avseendet att en särskild moral- eller sedlighetsdimension i båda fallen utkristalliserar sig. Den tredje faktorn 1968 är märklig såtillvida att den motsvaras av två olika faktorer 1976. Den faktor 1968 som har beteckningen socialpolitik/jämlikhet baseras bl a på frågorna om socialbidrag och ökad jämlikhet när det gäller inkomst och arbetstid. Det är frågor som 1976 utmärkte två separata attityddimensioner: socialpolitik (faktor 6) respektive jämlikhet (faktor 4). Skillnaden mellan 1968 och 1976 kan här bero på att intervjufrågorna delvis ändrats, men den kan också tyda på att attitydstrukturen förändrats. Alltnog, de båda undersökningarna ger samma resultat i det avseendet att attityder gentemot socialpolitik och jämlikhet inte är helt parallella med attityd till statens ekonomiska inflytande.

I en faktoranalys av riksdagsmännens politiska attityder 1969 dominerade en faktor, som kunde tolkas som en vänster-högerdimension<sup>1</sup>. Den karaktäriseras av frågor som också ingår i faktorn statligt inflytande i 1976 års väljarstudie, men innehöll även vänster-högerfrågor av mer icke-ekonomisk natur.

Den kanske mest omfattande politiska attitydundersökning som genomförts i Sverige gjordes 1970 och omfattade riksdagskandidater i Gävleborgs län. Nästan hundra frågor ingick i studien. En faktoranalys visade att materialet kunde reduceras till fem dimensioner<sup>2</sup>. Den första faktorn, "kapitalism - socialism", har stor släktskap med vår statligt inflytande-dimension. Faktor två, "centralism - decentralism", kännetecknades framför allt av lokaliseringsfrågor och decentralisering av politiska beslut. Faktorn har ingen direkt motsvarighet i vårt material. Anledning härtil torde främst vara att så få av denna typ av frågor ingick i 1976 års undersökning. Den tredje faktorn, "individualism - kollektivism", präglades av attityder till brottslighet, socialhjälp och invandrare. Denna attityddimension torde i allt väsentligt vara liktydig med vår socialpolitiska attityddimension. Den fjärde faktorn, kallad "epikurism - puritanism", bärs upp av frågor om alkohol, mellanöl och viss mån religion. Otvivelaktigt motsvaras denna faktor av vår sedlighetsdimension. En femte faktor, "etablissemang - uppror", saknar direkt motsvarighet i vårt material. Två av våra faktorer har ingen överensstämmelse med Gävleborgsundersökningen. Att kärnkraftsdimensionen inte förekommer så tidigt som 1970 är knappast förvånande. Avsaknaden av en jämlikhetsdimension kan delvis bero på att just de intervjufrågor som ger dimensionen sitt innehåll 1976 inte ingick i undersökningen. De frågor som är mest lika tenderar att sammanfalla med faktor ett, vänster-högerdimensionen.

Alla här citerade undersökningar är eniga om att den viktigaste attityddimensionen i svensk politik gäller motsättningen mellan kollektiv och privat kontroll över ekonomin, mellan vänster och höger. De övriga, mer sekundära, attityddimensionerna växlar till sitt innehåll mellan de olika studierna, beroende på när undersökningarna gjorts, vilka de vänt sig till och vilka frågor som ingått. Även om inte samtliga av våra fem dimensioner har direkt motsvarighet i alla undersökningarna, har inget framkommit som motsäger att de fem dimensionerna representerar ett antal ideologiska skiljelinjier med reell politisk innebörd.

En ideologisk dimension kan föreställas som en kontinuerlig skala. På skalan ryms en rad olika ståndpunkter som var och en uttrycker en ideologisk position. Ståndpunkterna varierar mellan två ytterlägen, mellan två idémässiga motpoler. Faktoranalysen har varit ett verktyg att isolera några sådana dimensioner och karaktärisera deras politiska innehåll. Nästa steg i analysen är att placera in individerna på var och en av dimensionerna. Mätningen blir här indirekt. Vi vet inte från början var någonstans på en dimension en viss individ skall

1) Sören Holmberg: 'Riksdagen . . . , a.a., sid 48 ff.

2) Michael Lindén: "Political Dimensions and Relative Party Positions: A Factor Analytical Study of Swedish Attitude Data", Scandinavian Journal of Psychology, Vol. 16, 1975.

inplaceras. Men eftersom faktoranalysen exakt visat vilka intervjufrågor som karaktäriserar de olika dimensionerna och eftersom vi vet varje individs speciella svarsmönster på frågorna, kan varje person ges ett siffervärde för var och en av dimensionerna. Detta tal är ett mått på den ideologiska positionen<sup>1</sup>. Här sammanfattas de fem attitydskalornas innebörd

| Attityd             | Minusvärden                     | Plusvärden                      |
|---------------------|---------------------------------|---------------------------------|
| Statligt inflytande | Mot statligt inflytande         | För statligt inflytande         |
| Jämlikhet           | Mot jämlikhet                   | För jämlikhet                   |
| Socialpolitik       | Mot socialhjälp, invandring etc | För socialhjälp, invandring etc |
| Kärnkraft           | Mot kärnkraft                   | För kärnkraft                   |
| Sedlighet           | För mellanöl, pornografi etc    | Mot mellanöl, pornografi etc    |

Vilka ideologiska skillnader finns nu mellan partiernas väljare? Tabell 3.12 visar genomsnittet inom varje parti på de fem attityddimensionerna. Nederst i tabellen redovisas också två sammanfattande mått på sambandet mellan parti och attityd. Andelen förklarad varians kan variera mellan 0 (inga skillnader mellan partierna) och 1 (maximal åsiktsskillnad mellan partiernas väljare). Detta värde grundas delvis på hur mycket partimedelvärdena skiljer sig från varandra. Men måttet beaktar också hur stora inompartiskillnader det finns. Om alla väljare inom respektive parti har attityder som ligger just på eller alldeles nära medelvärdet blir siffran för andelen förklarad varians hög. Men om det finns stor inomvariens, om attitydsammanhållningen inom partierna är låg, då blir andelen förklarad varians liten. Måttet beaktar även gruppens storlek: ett avvikande attitydgenomsnitt väger inte så tungt om partiet är litet.

Det andra sammanfattande måttet, F-kvoten, utsäger om sambandet mellan parti och attityd är signifikant. Ett värde över 2,2 betyder med 95 procents sannolikhet att åtminstone två partiernas attitydgenomsnitt är signifikant olika.

Attityddimensionen statligt inflytande är den som är starkast partiskiljande (andelen förklarad varians är 0,334). Ordningen mellan de fem riksdagspartierna är vpk-s-c-fp-m. Skillnaden mellan centerpartiet och folkpartiet är signifikant. När det gäller den i svensk partipolitik centrala konflikten om ekonomisk politik ligger 1976 centerpartiets väljare till vänster om folkpartiets, trots att våra data pekar på att folkpartisterna radikaliserats sedan 1973.

1) För dimensionerna statligt inflytande, jämlikhet, socialpolitik och sedlighet har attitydindex beräknats som s k factor-scores på grundval av faktormatrisen i tabell 3.11. Definitionsmässigt har dessa faktorindex medelvärdet 0 och standardavvikelsen 1. Kärnkraftsdimensionen mäts genom ett additivt index baserat enbart på de tre kärnkraftsfrågorna. Detta index har standardiserats så att även det fått medelvärdet 0 och standardavvikelsen 1. För att underlätta den följande presentationen har alla indexvärden multiplicerats med 100. Svarsindivider med alltför många vet inte-svar har uteslutits ur analysen. För indexkonstruktionen hänvisas vidare till Bilaga B.

Tabell 3.12 POLITISKA ATTITYDER BLAND PARTIERNAS VÄLJARE 1976  
Genomsnitt

| Partival                | Statligt<br>inflyt-<br>ande | Jäm-<br>likhet | Social-<br>politik | Kärn-<br>kraft | Sed-<br>lighet | Antal<br>intervju-<br>ade |
|-------------------------|-----------------------------|----------------|--------------------|----------------|----------------|---------------------------|
| VPK                     | +156                        | +5             | +50                | -28            | -9             | 103                       |
| S                       | +49                         | +28            | +9                 | +47            | +5             | 1 104                     |
| C                       | -34                         | +4             | -34                | -69            | 0              | 562                       |
| FP                      | -54                         | -20            | +23                | -13            | -6             | 287                       |
| M                       | -95                         | -84            | +2                 | +11            | -13            | 329                       |
| KDS                     | -16                         | -17            | -56                | -54            | +162           | 35                        |
| Andel förklarad varians | 0,334                       | 0,074          | 0,024              | 0,225          | 0,028          |                           |
| F-kvot                  | 242,5                       | 38,6           | 11,9               | 132,6          | 13,8           |                           |

Inställningen till jämlikhet är också partiskiljande. Visserligen är skillnaderna inte lika stora som när det gäller synen på statligt inflytande, men F-kvoten indikerar att det finns statistiskt säkerställda olikheter mellan partiernas väljare. Men jämlikhetsfrågan ordnar partierna på ett något annorlunda sätt än den klassiska vänster-höger motsättningen. Socialdemokraterna är de som är mest positiva till jämlikhet, moderaterna de mest negativa. Skillnaden mellan socialdemokraterna och centern är signifikant, men eftersom antalet vpk-väljare i urvalet är förhållandevis litet blir skillnaden mellan socialdemokraterna och vpk inte tillräckligt stor för att vara helt statistiskt säkerställd. Jämlikhetsdimensionen kan ändå sammanfattas så att den främst fångar en motsättning mellan socialdemokrater och moderater, där de tre övriga partierna intar mellanpositioner.

När det gäller attityder till socialpolitik finns visserligen konstaterbara skillnader mellan partiernas väljare, men eftersom det också råder betydande åsiktsmotsättningar inom partierna blir värdet på det sammanfattande måttet för samband mellan attityd och parti ganska lågt. Följande signifikanta olikheter kan dock fastställas. Vpk-anshängarna och folkpartisterna är mest gynnsamt inställda till sociala bidrag, invandring etc. Centerpartisterna är förhållandevis negativa. De är mer kritiska än något av de fyra andra partiernas väljare.

Kärnkraften är näst frågan om statligt inflytande den attityddimension där partiernas väljare skiljer sig mest. De socialdemokratiska väljarna är de mest positiva, moderaterna de därnäst mest gynnsamt inställda. Folkpartister och vpk-väljare har i huvudsak en kritisk inställning, men centerpartisterna är de allra mest negativa.

Sedlighetsdimensionen är inte alls partiskiljande. Det finns endast helt obetydliga skillnader mellan de fem riksdagspartierna.

I tabell 3.12 har också intagits en rad som redovisar genomsnittsattityderna för dem som 1976 röstade på kristen demokratisk samling. Visserligen är de så få i urvalet att slutsatserna blir något osäkra, men det är ändå tydligt att de har särpräglade uppfattningar i åtminstone några avseenden. Först och främst har de extremt höga värden på sedlighetsdimensionen. Medan det inte fanns några skillnader mellan de andra partierna, kännetecknas

kds-väljarna av att vara ytterligt negativa till pornografi och mellanöl. Den andra dimension där de intar en ytterståndpunkt gäller socialpolitik. Kds-sympatisörerna ställer sig negativa till exempelvis barndaghem och socialhjälp. De är också förhållandevis kritiska till kärnkraft, men intar närmast en mellanståndpunkt i frågor som rör statligt inflytande.

### 3.3 Attityder till grupper och organisationer

Med attityder har hittills avsetts åsikter i politiska sakfrågor. Det har varit uppfattningar om vad som bör förändras, vad som bör avskaffas, vad som bör minskas, bad som bör ökas, kort sagt synen på hur samhällslivet bör organiseras, som legat till grund för uppdelningen i ideologiska konfliktdimensioner. De attityder som skall diskuteras i detta avsnitt är av annan art. Det är inte längre olika samhällspolitiska förslag som vi bett de intervjuade ta ställning till. Vad som nu ställs i centrum för intresset är i stället ett antal sociala grupper och några stora intresseorganisationer på den svenska arbetsmarknaden. I föregående kapitel har vi kunnat fastställa dels hur partiernas styrka varierar mellan skilda klasser och grupper när det gäller faktisk röstning, dels hur väljarna ser på vilka partier som gynnar och missgynnar olika grupper. Den bild som tidigare tecknats skall nu kompletteras med data om väljarnas egna attityder till några klasser och grupper. Attityderna har mätts genom att de tillfrågade för varje av nio olika grupper angivit om de tycker den idag har för mycket eller för lite att säga till om. Svarens fördelning redovisas i tabell 3.13.

Tabell 3.13 UPPFATTNINGAR OM GRUPPER OCH ORGANISATIONERS INFLYTANDE 1976

Frågans formulering: "Jag kommer nu att läsa upp några organisationer och grupper. För var och en av dessa vill jag be Er ange om Ni tycker att de har för mycket eller för lite att säga till om idag. Ni kan välja mellan alternativen här på kortet."

|                                 | Har all-<br>deles<br>för<br>mycket<br>att säga<br>till om | Har nå-<br>got för<br>mycket<br>att säga<br>till om | Lagom<br>som<br>det<br>är | Har li-<br>te för<br>att säga<br>till om | Har all-<br>deles<br>för li-<br>te att<br>säga<br>till om | Vet<br>inte | Summa | Opinions-<br>balans |
|---------------------------------|---|---|---------------------------|--|---|-------------|-------|---------------------|
| Småföretagarna                  | 1   | 4   | 14                        | 45                                       | 29  | 7           | 100   | +70                 |
| Arbetarna                       | 1   | 6   | 28                        | 35                                       | 22  | 8           | 100   | +49                 |
| Jordbrukarna                    | 1   | 5   | 32                        | 30                                       | 20  | 12          | 100   | +43                 |
| De lokala fack-<br>föreningarna | 2   | 8   | 31                        | 34                                       | 12  | 13          | 100   | +35                 |
| Tjänstemännen                   | 3   | 12  | 43                        | 21                                       | 4   | 17          | 100   | +10                 |
| TCO                             | 5   | 18  | 46                        | 10                                       | 1   | 20          | 100   | -13                 |
| SAF                             | 9   | 22  | 39                        | 11                                       | 2   | 17          | 100   | -19                 |
| LO                              | 21  | 22  | 39                        | 7  | 2   | 9           | 100   | -34                 |
| Storföretagarna                 | 23  | 34  | 24                        | 5  | 1   | 13          | 100   | -50                 |

Antal intervjuade: 2 686. Opinionsbalansen har beräknats så att plustecken innebär att en övervikt anser att gruppen har för lite att säga till om (positiv attityd till gruppen).

Den grupp som flest väljare 1976 anser har för lite att säga till om är småföretagarna. Bara 5 procent tycker de har för mycket att säga till om, men hela 74 procent att de har för lite att säga till om. Andra grupper som möts av en i huvudsak positiv attityd är arbetare och jordbrukare. Endast ett litet fåtal anser att dessa klasser har för mycket inflytande. Den grupp som är minst populär är storföretagarna. En majoritet anser att storföretagarna idag har för mycket att säga till om. Även Landsorganisationen befinner sig i opinionsmässig motvind. Andelen som anser att LO har för mycket att säga till om är betydligt fler än dem som tycker LO har för lite inflytande. Attityden till arbetarnas fackliga huvudorganisation är sålunda betydligt mer negativ än till arbetarna själva. Men det är uppenbarligen inte arbetarnas fackliga organisering som sådan som bedöms negativt. När det gäller "de lokala fackföreningarna" är opinionen tvärtom positiv: nästan varannan anser att det lokala facket har för lite att säga till om. För tjänstemännen, TCO och SAF balanserar de positiva och negativa attityder i stort sett varandra. En ganska stor andel anser dessutom att dessa gruppers inflytande idag är lagom som det är.

Attityderna till grupper och intresseorganisationer sammanhänger ofta starkt med valet av parti (tabell 3.13). Visserligen är opinionen välvillig till småföretagarna inom alla partier, men inställningen bland socialdemokrater och i synnerhet vpk-väljare är något svalare. Och även om också arbetarna bedöms övervägande gynnsamt i samtliga partier är åsikterna ändå tydligt relaterade till partivalet: vpk-anhängarna är mest positiva och de moderata väljarna minst positiva. Jordbrukarna åtnjuter sympatier hos alla väljare, om de än är särskilt starka inom centerpartiet. Inställningen till de lokala fackföreningarna ordnar åter partierna i den välkända vänster-högerordningen. Vpk:s väljare är de som främst anser att facket har för lite att säga till om. Moderaterna menar att facket redan har nog med inflytande eller till och med för mycket att säga till om. Åsikterna om tjänstemännen och TCO är inte fullt så partiskiljande, även om centerpartisterna förefallit något skeptiska. När det gäller TCO tycks även moderaterna hålla med centerpartisterna: TCO har lite för mycket att säga till om. Inställningen till SAF och storföretagarna är som väntat mest negativ bland vpk-väljarna, minst negativ bland moderaterna. Attityden till LO är härvid en spegelbild. De borgerliga väljarna är övervägande kritiska: LO har för mycket att säga till om. Mer positiva, eller snarare mindre negativa, är vpk:s och socialdemokraternas väljare. Inte ens bland socialdemokraterna finns någon särskilt stark uppslutning bakom LO. Det finns i stort sett lika många socialdemokrater som anser att LO har för mycket att säga till om som tycker att LO har för lite inflytande.

Tabell 3.14 INSTÄLLNING TILL GRUPPER OCH ORGANISATIONER EFTER PARTIVAL  
Opinionsbalans

|                            | VPK | S   | C   | FP  | M   | Samtliga |
|----------------------------|-----|-----|-----|-----|-----|----------|
| Småföretagarna             | +32 | +57 | +87 | +84 | +85 | +70      |
| Arbetarna                  | +88 | +68 | +40 | +30 | +8  | +49      |
| Jordbrukarna               | +47 | +31 | +68 | +41 | +49 | +43      |
| De lokala fackföreningarna | +75 | +53 | +28 | +17 | -4  | +35      |
| Tjänstemännen              | +20 | +11 | -1  | +22 | +20 | +10      |
| TCO                        | -2  | -3  | -26 | -11 | -24 | -13      |
| SAF                        | -65 | -35 | -6  | -8  | +13 | -19      |
| LO                         | +8  | -1  | -59 | -71 | -79 | -34      |
| Storföretagarna            | -88 | -71 | -44 | -35 | -2  | -50      |



Det är uppenbart att attityderna till grupper och organisationer är inbördes sammanflätade. En positiv inställning till arbetarna tycks exempelvis vara förbunden med en negativ syn på storföretagarna och omvänt. I tabell 3.15 visas mer i detalj hur gruppattityderna sinsemellan hänger samman. En positiv korrelation mellan två grupper betyder att de vanligen bedöms på samma sätt: när en väljare är gynnsamt inställd till den ena gruppen är han eller hon också positiv gentemot den andra. En negativ korrelation innebär att sympati för den ena gruppen som regel är förknippad med en motvilja mot den andra.

Den starkaste korrelationen föreligger mellan de lokala fackföreningarna och arbetarna (+0,497). Attityderna till dessa två sociala kategorier tenderar att sammanfalla. Högt samband råder också mellan storföretagarna och SAF (+0,450). Den största negativa korrelationen finns mellan arbetare och storföretagare (-0,405). Dessa två grupper är de som i väljarnas attityder är mest olika varandra.

När korrelationsmatrisen i tabell 3.15 faktoranalyseras med samma teknik som i föregående avsnitt blir resultatet tre faktorer (tabell 3.16)<sup>1</sup>. Den första faktorn representerar en dimension som kan sägas ha ytterpolerna arbetare och företagare. Positiva laddningar (korrelationer med faktorn) har arbetarna, de lokala fackföreningarna och LO. Negativa laddningar kännetecknar storföretagarna, SAF och småföretagarna. Däremot uppvisar TCO, tjänstemännen och jordbrukarna mycket låga samband med denna faktor. Inställningen till de tre sistnämnda grupperna saknar betydelse för placeringen på den skala som uppenbarligen mäter attityder till inflytande för arbetare. Faktoranalysen visar, eftersom arbetare och företagare bedöms efter en och samma dimension, att ökat inflytande för arbetare i väljarnas uppfattning betyder minskat inflytande för företagarna och omvänt.

Den andra faktorn mäter attityden till tjänstemännen och deras fackliga organisering. TCO och tjänstemännen har de starkaste laddningarna, men även inställningen till LO har viss betydelse för placeringen på denna dimension.

Den tredje faktorn slutligen är ett uttryck för skiftande attityder gentemot småföretagare och jordbrukare. Inställningen till LO har betydelse även i detta sammanhang: höga värden på denna dimension får de personer som anser att småföretagare och jordbrukare har för lite att säga till om och att just LO har för mycket att säga till om<sup>2</sup>. Det bör observeras att denna dimension inte är en enkel spegelbild av den första faktorn. Jordbrukar/småföretagar-axeln har en självständig betydelse bredvid arbetar-dimensionen. De som exempelvis anser att såväl arbetare som jordbrukare har för lite att säga till om kan få höga värden på båda dimensionerna.

1) Resultatet blir i allt väsentligt detsamma även efter oblik rotering. Här visas den ortogonala lösningen efter varimaxrotering. I tabell 3.16 har faktor 2 reflekterats.

2) Man bör inte beteckna den tredje faktorn som en populismdimension. I vad som regel brukar betecknas som en populistisk ideologi ingår som väsentliga element inte enbart stöd åt småproducenterna utan ett minst lika starkt motstånd mot banker och storföretagsamhet. (Jfr t ex Ghita Ionescu - Ernest Gellner, red: Populism. Its Meaning and National Characteristics, Weidenfeld and Nicholson, London 1969.) En sådan stark polarisering mellan småkapital och storkapital kommer dock inte till synes i datamaterialet.

Tabell 3.15 INSTÄLLNING TILL GRUPPERS OCH ORGANISATIONERS INFLYTANDE: KORRELATIONER

|                            | LO     | TCO    | SAF    | Stor-<br>föret | Små-<br>föret | Lokala<br>fackf | Tjänste-<br>männen | Arbe-<br>tarna | Jord-<br>brukarna |
|----------------------------|--------|--------|--------|----------------|---------------|-----------------|--------------------|----------------|-------------------|
| LO                         | 1,000  |        |        |                |               |                 |                    |                |                   |
| TCO                        | 0,385  | 1,000  |        |                |               |                 |                    |                |                   |
| SAF                        | -0,242 | -0,015 | 1,000  |                |               |                 |                    |                |                   |
| Storföretagarna            | -0,341 | -0,067 | 0,450  | 1,000          |               |                 |                    |                |                   |
| Småföretagarna             | -0,354 | -0,170 | 0,282  | 0,248          | 1,000         |                 |                    |                |                   |
| De lokala fackföreningarna | 0,380  | 0,192  | -0,237 | -0,335         | -0,161        | 1,000           |                    |                |                   |
| Tjänstemännen              | 0,017  | 0,350  | -0,072 | 0,029          | -0,062        | 0,223           | 1,000              |                |                   |
| Arbetarna                  | 0,360  | 0,111  | -0,275 | -0,405         | -0,129        | 0,497           | 0,097              | 1,000          |                   |
| Jordbrukarna               | -0,131 | -0,077 | 0,074  | 0,039          | 0,282         | 0,058           | 0,031              | 0,190          | 1,000             |

Tabellen visar produktmomentkorrelationer mellan svaren på de frågor som presenterats i tabell 3.13.

Tabell 3.16 FAKTORANALYS AV ATTITYDER TILL GRUPPER OCH ORGANISATIONER

|  | Faktor        |                           |                                    |
|--|---------------|---------------------------|------------------------------------|
|  | 1<br>Arbetare | 2<br>Tjänste-<br>män, TCO | 3<br>Jordbrukare,<br>småföretagare |
| Arbetarna                              | +0,716        | +0,163                    | +0,233                             |
| Storföretagarna                        | -0,658        | +0,054                    | +0,174                             |
| De lokala fackföreningarna             | +0,580        | +0,292                    | +0,084                             |
| SAF                                    | -0,508        | +0,060                    | +0,222                             |
| LO                                     | +0,488        | +0,324                    | -0,304                             |
| Småföretagarna                         | -0,304        | -0,103                    | +0,521                             |
| TCO                                    | +0,054        | +0,786                    | -0,193                             |
| Tjänstemännen                          | +0,048        | +0,426                    | +0,056                             |
| Jordbrukarna                           | +0,069        | +0,010                    | +0,553                             |
| -----                                  |               |                           |                                    |
| Faktorn styrka (egenvärde)             | 2,72          | 1,38                      | 1,38                               |
| Procent av den totala<br>variansen     | 30,2          | 15,3                      | 14,9                               |
| Procent av den gemensamma<br>variansen | 50,0          | 25,3                      | 24,7                               |

Den första faktorn, arbetar/företagar-dimensionen, är den som har starkast samband med partivalet (tabell 3.17). Partierna ordnar sig från vänster till höger, från ökad till minskad arbetarvänlighet, i följderna vpk-s-c-fp-m. Däremot är attityden gentemot tjänstemännen och TCO endast svagt relaterad till valet av parti. Med undantag för att centerpartisterna är något mer negativa än genomsnittet, är skillnaderna små. När det gäller inställningen till jordbrukare och småföretagare är centerpartisterna de mest positiva. Socialdemokrater och vpk-väljare präglas av en mer negativ inställning. Folkpartiet och moderaterna intar ett mellanläge, betydligt mer positiva än vpk:are och socialdemokrater, men inte fullt så välvilligt inställda som centeranhängarna.

---

Vi har nu definierat fem attityddimensioner som gäller upp fattningar i politiska sakfrågor och tre dimensioner som baseras på inställning till sociala grupper och intresseorganisationer. Sambanden mellan dimensionerna visas i tabell 3.18. Några korrelationer är så svaga att de inte är signifikant skilda från noll. Några samband är visserligen statistiskt säkerställda, men är för låga för att ha någon större saklig betydelse. Här skall endast de allra viktigaste sambanden kommenteras.

De två attityddimensioner som är starkast korrelerade är inställning till statligt inflytande och inställning till arbetare. En vänsterståndpunkt på den ena dimensionen är nästan undantagslöst förbunden med en position till vänster på den andra. Motstånd mot statligt inflytande följs som regel av en vänlig syn på företagare och mindre välvillig uppfattning om arbetarna och deras organisationer. Den centrala stridsfrågan i svensk politik, om ekonomin skall vara kollektivt eller privat organiserad, är bland väljarna intimt förbunden med frågan om det är arbetarna eller företagen som bör ha makten i samhället.

Tabell 3.17 ATTITYDER TILL GRUPPER OCH ORGANISATIONER BLAND PARTIERNAS VÄLJARE 1976  
Genomsnitt av faktorindex

| Partival                | Attityd till: |                 |                            |
|-------------------------|---------------|-----------------|----------------------------|
|                         | Arbetare      | Tjänstemän, TCO | Jordbrukare, småföretagare |
| VPK                     | +124          | +14             | -34                        |
| S                       | +48           | +13             | -39                        |
| C                       | -21           | -25             | +54                        |
| FP                      | -57           | +10             | +10                        |
| M                       | -109          | -3              | +22                        |
| Andel förklarad varians | 0,309         | 0,019           | 0,095                      |
| F-kvot                  | 203,2         | 8,8             | 47,5                       |

Tabell 3.18 KORRELATIONER MELLAN POLITISKA ATTITYDER OCH ATTITYDER TILL GRUPPER OCH ORGANISATIONER

| Attityddimension    | Attityd till: |                 |                            |
|---------------------|---------------|-----------------|----------------------------|
|                     | Arbetare      | Tjänstemän, TCO | Jordbrukare, småföretagare |
| Statligt inflytande | 0,478         | 0,094           | -0,309                     |
| Jämlikhet           | 0,323         | -0,028          | 0,108                      |
| Socialpolitik       | 0,087         | 0,190           | -0,002                     |
| Kärnkraft           | 0,109         | 0,077           | -0,276                     |
| Sedlighet           | -0,034        | -0,047          | -0,036                     |

Också attityden till jämlikhet hänger tydligt samman med inställningen till arbetare/företagare. Ju mer positiv en väljare är till att arbetarna får ökat inflytande, desto mer positiv tenderar denne att vara till att jämlikheten ökas.

Socialpolitisk attityd och inställning till tjänstemännen och deras organisation är sinsemellan korrelerade. En positiv inställning till tjänstemännen sammanfaller som regel med en välvillig inställning till social omvårdnad. På motsvarande sätt kombineras negativa åsikter om tjänstemän och socialhjälp. Sympati med jordbrukare och småföretagare är sammankopplad med negativa attityder till statligt inflytande och kärnkraft.

De här resultaten gäller valmanskåren i sin helhet. I princip är det tänkbart att sambanden endast är en skeneffekt av skillnader i partival. Men en närmare kontroll visar att sambanden kvarstår även sedan man kontrollerat för partitillhörighet. Tabellerna visas av utrymmesskäl inte här.

De åtta attityddimensionerna är i varierande utsträckning förknippade med valet av parti. Några dimensioner ger upphov till skarpa skillnader mellan partiernas väljare, andra saknar uppenbart samband med partisympati, andra åter kanske ger ett enda parti en särskild attitydprofil, men ger små skillnader mellan övriga partier. Låt oss sammanfatta detta avsnitt med en presentation av vilka dimensioner det är som ger vart och ett av partierna dess speciella profil. Vilken eller vilka ideologiska konfliktlinjer är det som främst förklarar varför väljare röstar på respektive parti? Den statistiska teknik som hjälper oss att besvara frågan är multipel regressionsanalys. Fem olika analyser har utförts, en för varje parti (tabell 3.19). Varje attityddimension karaktäriseras av ett statistiskt mått, beta. Ju högre betavärde, desto större samband har dimensionen med röstning på det aktuella partiet. Bredvid beta anges ett mått på den statistiska signifikansen, F. När F-värdet överstiger 2,6 betyder det att beta med 95 procents sannolikhet är signifikant skild från noll<sup>1</sup>.

Den attityddimension som är starkast relaterad med röstning på vänsterpartiet kommunisterna är frågan om statligt inflytande. Det är en vänsterposition på den klassiska vänsterhögerskalan som i första hand karaktäriserar vpk-väljarna. Till vpk-väljarnas ideologiska profil hör också att de är negativa till kärnkraft och positiva till socialvård.

Också för röstning på socialdemokratiska partiet har statligt inflytande-dimensionen stor betydelse. Men vid valet 1976 var kärnkraftsdimensionen så skarpt partiskiljande att den har i det närmaste lika stor vikt. Det är de socialdemokratiska väljarnas ytterposition vid kärnkraftsskalans pluspol som gör att sambandet mellan kärnkraftsattityd och socialdemokratisk röstning blir så starkt. Men också position på jämlikhetsskalan har betydelse för stöd åt socialdemokratin. En väljare som förespråkar statligt inflytande, är positiv till kärnkraft och ivrar för ökad jämlikhet är med stor sannolikhet socialdemokrat.

Den attityddimension som framför allt utmärker centerpartiets väljare 1976 är kärnkraften. Ingen av de sju alternativa dimensionerna kommer i närheten av det samband som råder mellan kärnkraftsattityd och centerröstning. Men också dimensionerna statligt inflytande och socialpolitik har betydelse för stödet åt centerpartiet. En typisk centerväljare ställer sig avvisande till kärnkraft, förstatliganden och socialhjälp.

De två ideologiska egenskaper som främst karaktäriserar folkpartiets väljare är att de står till höger på statligt inflytandedimensionen och att de menar att företagarna snarare än arbetarna bör ha ökat inflytande. Men som tredje mest betydelsefull attityddimension kommer socialpolitiken, där de folkpartistiska väljarna, tvärtemot centerpartisterna, har en positiv syn. En kritisk syn på stat och fackföreningar, en positiv inställning till privat företagsamhet och stöd för social omvårdnad dominerar folkpartisternas politiska utblick.

1) Även andra statistiska tekniker kan användas för att bestämma respektive partis ideologiska profil, t ex stegvis regressionsanalys och variansanalys. Huvudresultaten blir dock desamma.

Tabell 3.19 DE ATTITYDDIMENSIONER SOM HAR STARKAST SAMBAND  
MED VAL AV RESPEKTIVE PARTI  
Multipel regressionsanalys

| Attityddimension                  | Beta   | F     |
|-----------------------------------|--------|-------|
| <u>Vänsterpartiet kommunister</u> |        |       |
| Statligt inflytande               | 0,309  | 103,7 |
| Socialpolitik                     | 0,122  | 28,3  |
| Kärnkraft                         | -0,111 | 27,2  |
| <u>Socialdemokraterna</u>         |        |       |
| Statligt inflytande               | 0,358  | 201,0 |
| Kärnkraft                         | 0,338  | 359,6 |
| Jämlikhet                         | 0,270  | 165,5 |
| <u>Centerpartiet</u>              |        |       |
| Kärnkraft                         | -0,350 | 299,7 |
| Statligt inflytande               | -0,149 | 26,9  |
| Socialpolitik                     | -0,134 | 37,8  |
| <u>Folkpartiet</u>                |        |       |
| Statligt inflytande               | -0,148 | 22,0  |
| Arbetarinflytande                 | -0,107 | 11,7  |
| Socialpolitik                     | 0,053  | 5,0   |
| <u>Moderata samlingspartiet</u>   |        |       |
| Statligt inflytande               | -0,355 | 158,9 |
| Jämlikhet                         | -0,291 | 155,5 |
| Arbetarinflytande                 | -0,125 | 19,9  |

Beta är den partiella, standardiserade regressionskoefficienten vid en multipel regressionsanalys med de åtta attityddimensionerna som oberoende variabler. Fem regressionsanalyser har utförts, en per parti.

Moderata samlingspartiets väljare utmärks liksom folkpartiets av att de är motståndare till statlig kontroll och att de är förhållandevis negativa till arbetarna och deras fackliga organisationer. Moderaterna intar dessutom negativa värden på jämlikhetsdimensionen. Uppslutning kring den privata företagsamhetens principer och skepticism inför nivelleringssträvanden karaktäriserar de moderata väljarna.

### 3.4 Attitydernas sociala förankring

Ett väsentligt resultat från kapitel 2 var att partiernas sociala förankring bättre låter sig beskrivas med en tvådimensionell karta än med en enkel vänster-högerskala eller rent av en grov tvåblocksmo­dell. Stödet för de olika partierna varierade inte endast längs väst-östaxeln (social position) utan också i nord-sydlig riktning (stads- eller landsbygdsförankring). Tidpunkten har nu kommit när de olika attityddimensionerna skall konfronteras med den sociala kartan. I detta avsnitt undersöks nämligen i vilken utsträckning en väljares attityder beror på dennes sociala ställning. Först analyseras valmanskåren i sin helhet. Senare studeras varje parti taget för sig. Frågan gäller då om inoppartivariationerna, de åsiktsskillnader som inte kan förklaras med partitillhörighet, kan hänföras till sociala olikheter bland väljarna.

Tabell 3.20 visar genomsnitt för de åtta attityddimensionerna inom den sociala kartans olika fält. När det gäller attityd till statligt inflytande (avdelning A i tabellen) är det variationerna i väst-östlig riktning som är mest markanta. Personer i låg social position är mest positiva till statligt inflytande. Däremot är skillnaderna i nord-sydlig riktning inte fullt så påfallande: det är främst social ställning och inte stads- eller landsbygdsförankring som påverkar attityden till statens kontroll över ekonomin. Samma slutsats gäller för attityden till jämlikhet. De mest positiva är de som tillhör arbetarklassen, medan personer i hög social position är ytterst negativa. När det gäller socialpolitiska attityder är mönstret dock helt annorlunda. Väl­villig inställning ökar dels med social position, dels med stadsförankring. Allra mest positiva attityder noteras följaktligen i kartans nordöstra hörn. Största motståndet mot social omvårdnad, invandrare osv finns bland landsbygdens folk. Starkt engagemang för sociala bidrag och invandring är utslag av en urban medelklassattityd.

Motståndet mot kärnkraft är starkast på landsbygden. Avdelning D i tabellen visar att negativa attityder till kärnkraft tilltar med landsbygdsbakgrund. Huruvida detta endast är en återspeglings av att centerpartister är kritiska till kärnkraft ämnar vi strax återkomma till.

Inställning till sedlighet och moral har tydligt samband med graden av landsbygdsförankring, medan social position är av underordnad betydelse. Värnarna av sedligheten återfinns framför allt på landsbygden, medan städernas folk har en mer tolerant syn på ting som mellanöl och pornografi.

De tre återstående attityddimensionerna är de som speglar inställningen till samhällsklasser och intresseorganisationer (avdelning F-H). Attityderna varierar på väntat sätt över den sociala kartan. Ju längre västerut - ju lägre social position - desto mer positiv till arbetarna. De mest negativa attityderna till tjänstemännen finns bland jordbrukarbefolkningen. I denna kategori återfinns å andra sidan den mest positiva inställningen till jordbrukare och småföretagare.

Den fråga som här inställer sig är naturligtvis i vilken utsträckning de funna sambanden enbart återspeglar variationer i partisympti. Finns det även ett samband mellan attityder och social position inom varje enskilt parti? I princip låter sig den sociala kartan uppritas för respektive partis väljare. Men när datamaterialet bryts ner i sådan omfattning blir de resulterande redovisningsgrupperna alltför små för att kunna ligga till grund för några säkra slutsatser. Dessutom skulle vi med fem partier och åtta attityddimensioner få 40 olika kartor att försöka sammanfatta. Men andra statistiska tekniker står till vårt förfogande. De två skalor som den sociala kartan grundas på kan var och en korreleras med attitydskalorna. En positiv korrelation mellan social position och en attityd skulle exempelvis innebära att hög social ställning går tillsammans med plusvärden på attityddimension, att attityden är negativ i väster på kartan, positiv i öster. Korrelationerna mellan social position och de

Tabell 3.20 ATTITYDER EFTER SOCIAL POSITION OCH STADS-/LANDSBYGDSPÖR-  
ANKRING (DEN SOCIALA KARTAN)  
Attitydgenomsnitt inom respektive fält

| A Statligt inflytande             |     |     |     |     | B Jämlikhet                                  |     |     |     |      |
|-----------------------------------|-----|-----|-----|-----|--|-----|-----|-----|------|
| Social position                   |     |     |     |     | Social position                              |     |     |     |      |
| Låg                               |     |     |     |     | Låg  |     |     |     |      |
| Hög                               |     |     |     |     | Hög  |     |     |     |      |
| Stad                              | +36 | +17 | -26 | -36 | Stad   | +43 | +13 | -15 | -102 |
|                                   | +37 | +17 | -36 | -31 |  | +32 | +22 | -20 | -77  |
|                                   | +31 | -5  | -35 | -22 |  | +30 | +12 | -6  | -103 |
| Land                              | +13 | -23 | -67 | ..  | Land   | +28 | -6  | -32 | ..   |
| C Socialpolitik                   |     |     |     |     | D Kärnkraft                                  |     |     |     |      |
| Social position                   |     |     |     |     | Social position                              |     |     |     |      |
| Låg                               |     |     |     |     | Låg  |     |     |     |      |
| Hög                               |     |     |     |     | Hög  |     |     |     |      |
| Stad                              | +14 | +23 | +30 | +82 | Stad   | +45 | -2  | -12 | +19  |
|                                   | -9  | +4  | +20 | +87 |  | +26 | +1  | -6  | -10  |
|                                   | -41 | -29 | -13 | +59 |  | +14 | -22 | -11 | -8   |
| Land                              | -44 | -67 | -51 | ..  | Land   | +7  | -56 | -44 | ..   |
| E Sedlighet                       |     |     |     |     | F Attityd till arbetar-<br>inflytande        |     |     |     |      |
| Social position                   |     |     |     |     | Social position                              |     |     |     |      |
| Låg                               |     |     |     |     | Låg  |     |     |     |      |
| Hög                               |     |     |     |     | Hög  |     |     |     |      |
| Stad                              | -21 | -53 | -70 | -29 | Stad   | +56 | +4  | -20 | -56  |
|                                   | +2  | -24 | -15 | -9  |  | +50 | +14 | -35 | -58  |
|                                   | +33 | +3  | +19 | -10 |  | +38 | -8  | -30 | -73  |
| Land                              | +53 | +63 | +62 | ..  | Land   | +32 | -21 | -65 | ..   |
| G Attityd till tjänstemän,<br>TCO |     |     |     |     | H Attityd till jordbrukare,<br>småföretagare |     |     |     |      |
| Social position                   |     |     |     |     | Social position                              |     |     |     |      |
| Låg                               |     |     |     |     | Låg  |     |     |     |      |
| Hög                               |     |     |     |     | Hög  |     |     |     |      |
| Stad                              | +18 | +24 | +34 | +19 | Stad   | -32 | -23 | +24 | -7   |
|                                   | +4  | +6  | +15 | +15 |  | -30 | +1  | +17 | +10  |
|                                   | -26 | -13 | +17 | +40 |  | -34 | +2  | +23 | +7   |
| Land                              | -20 | -56 | -60 | ..  | Land   | +10 | +57 | +57 | ..   |



åtta attityddimensionerna visas i tabell 3.21. Sambanden mellan nord-sydaxeln finns i tabell 3.22. En positiv korrelation i det senare fallet betyder att plusvärden på attitydskalan tenderar att tilltaga med ökad stadsbakgrund, att positiva attityder är vanligare norrut på kartan. Tabellerna är uppställda på samma vis. I den vänstra kolumnen visas korrelationerna för hela urvalet. Sedan följer motsvarande korrelationer inom respektive partis väljarkår.

Tabell 3.21 KORRELATIONER MELLAN ATTITYDER OCH SOCIAL POSITION

| Attityddimension           | Korrelation med hög social position |               |        |        |        |        |
|----------------------------|-------------------------------------|---------------|--------|--------|--------|--------|
|                            | Samtliga väljare                    | Inom partier: |        |        |        |        |
|                            |                                     | VPK           | S      | C      | FP     | M      |
| Statligt inflytande        | -0,256                              | +0,372        | +0,022 | -0,088 | -0,111 | -0,190 |
| Jämlikhet                  | -0,282                              | -0,381        | -0,132 | -0,189 | -0,192 | -0,274 |
| Socialpolitik              | +0,195                              | +0,481        | +0,153 | +0,224 | +0,318 | +0,355 |
| Kärnkraft                  | -0,098                              | -0,349        | -0,062 | -0,105 | +0,206 | +0,273 |
| Sedlighet                  | -0,095                              | -0,030        | -0,090 | -0,048 | -0,168 | -0,111 |
| Arbetarinflytande          | -0,346                              | +0,145        | -0,142 | -0,220 | -0,125 | -0,129 |
| Tjänstemän, TCO            | +0,073                              | +0,167        | +0,150 | +0,110 | +0,119 | +0,071 |
| Jordbrukare, småföretagare | +0,109                              | +0,173        | +0,043 | -0,030 | -0,181 | +0,001 |

Tabell 3.22 KORRELATIONER MELLAN ATTITYDER OCH LANDSBYGDS-/STADSBAKGRUND

| Attityddimension           | Korrelation med stadsbakgrund |              |        |        |        |        |
|----------------------------|-------------------------------|--------------|--------|--------|--------|--------|
|                            | Samtliga väljare              | Inom partier |        |        |        |        |
|                            |                               | VPK          | S      | C      | FP     | M      |
| Statligt inflytande        | +0,057                        | +0,250       | +0,022 | +0,039 | -0,026 | +0,024 |
| Jämlikhet                  | -0,033                        | -0,231       | -0,007 | +0,037 | -0,064 | -0,146 |
| Socialpolitik              | +0,204                        | +0,382       | +0,096 | +0,228 | +0,202 | +0,166 |
| Kärnkraft                  | +0,127                        | -0,071       | +0,007 | -0,068 | +0,103 | +0,264 |
| Sedlighet                  | -0,255                        | -0,154       | -0,177 | -0,328 | -0,300 | -0,302 |
| Arbetarinflytande          | +0,024                        | +0,162       | -0,043 | +0,053 | -0,098 | +0,010 |
| Tjänstemän, TCO            | +0,183                        | +0,108       | +0,144 | +0,212 | +0,138 | +0,193 |
| Jordbrukare, småföretagare | -0,092                        | -0,103       | -0,020 | -0,064 | -0,065 | -0,101 |

Korrelationerna för samtliga väljare sammanfattar de tidigare resultaten. Social position har positiv korrelation med främst socialpolitik, negativ korrelation främst med statligt inflytande, jämlikhet och arbetarinflytande. Personer med låg social ställning tenderar att vara för statlig ekonomisk kontroll, jämlikhet, arbetarinflytande, men mot sociala bidrag

och invandring (tabell 3.21).

Att väljare med låg social position är positiva till statliga ekonomiska åtgärder är till största delen en effekt av skillnader i partival. Arbetare tenderar att rösta på socialdemokraterna och vpk; med valet av parti följer också en välvillig syn på statligt inflytande. Inom socialdemokratiska partiet finns inget samband mellan social ställning och vänster-högerattityd. Inom de borgerliga partierna finns en viss tendens till att personer med hög social status ligger mer till höger på dimensionen statligt inflytande. Men inom vänsterpartiet kommunisterna går sambandet i rakt motsatt riktning. Vpk-väljare i hög social position ligger till vänster om arbetarväljarna inom vpk. Det finns sålunda inget entydigt samband mellan social position och attityd till statligt inflytande när hänsyn tas till partitillhörigheten.

Däremot råder det ett negativt samband mellan jämlikhetsattityd och social position såväl i valmanskåren i sin helhet som inom de enskilda partierna. Här finns en klassmässig attitydskillnad som delvis skär rakt över partilinjerna. Personer i hög social position är inom alla partier mer negativa till jämlikhet. Strävan efter ökad jämlikhet är en arbetarklassattityd.

Inte heller de socialpolitiska attitydernas sociala förankring går att bortförklara med partiskillnader. Inom alla partier samvarierar inställningen till social omsorg både med social position och stadsanknytning. Det är det högre skiktet i städerna som är mest positivt till sociala bidrag etc<sup>1</sup>.

I valmanskåren som helhet finns det endast en svag korrelation mellan kärnkraftsattityd och social position. Med inom några partier är sambandet betydligt starkare. Att det inte kommer till synes i totalsiffrorna beror på att sambanden har olika förtecken. Bland vpk:s, socialdemokraternas och centerns väljare tenderar personer i hög social position att vara de mest negativa till kärnkraften (främst gäller detta vpk-väljarna). Men inom folkpartiet och moderata samlingspartiet är förhållandet det motsatta. Där är de lågutbildade, arbetarväljarna, de mest negativa, medan väljare i högre social ställning är mer positiva till kärnkraften. Däremot var sambandet mellan landsbygds-/stadsförankring och kärnkraftsattityd huvudsakligen ett skenbart fenomen. Med visst undantag för moderata samlingspartiet och folkpartiet finns det inom partierna inga signifikanta korrelationer.

Sambandet mellan attityd till sedlighet och landsbygds-/stadsförankring kvarstår även sedan hänsyn tagits till partitillhörighet. Inom alla partier är lantbefolkningen mer moralkonservativ. Men trots detta finns det, som tidigare konstaterats, inget samband mellan partival och inställning till sedlighet. Att exempelvis centerpartisterna totalt sett inte framstår som mer vänliga till sedlighet beror på att deras väljare i städer är såpass moralliberala att det uppväger landsbygdsväljarnas konservatism.

Attityderna till grupper och organisationer samvarierar som regel med den egna sociala tillhörigheten även inom partier. Arbetarväljarna är överallt de som är mest positiva till ökat arbetarinflytande (med undantag för vänsterpartiet kommunisterna, där medelklassen är mer arbetarvänlig än arbetarklassen själv).

---

1) Sambandet kan heller inte förklaras med åldersskillnader. Korrelationen mellan socialpolitisk attityd och social position är 0,195, partialkorrelationen efter kontroll för ålder 0,170. Korrelationen mellan socialpolitisk attityd och stadsbakgrund är 0,204, partialkorrelationen 0,169. Sambanden efter det att hänsyn tagits till ålder sjunker något, men är fortfarande klart signifikanta.

De korrelationsberäkningar som här redovisats bygger på stora genomsnitt: sambandsmönster kondenseras till en enda siffra. Den följande sviten av tabeller syftar till att ge ökad konkretion åt analysen av det stundom komplexa sambandet mellan social bakgrund, attityder och partival. Tabell 3.23 visar hur attityderna skiljer sig mellan olika yrkesgrupper, både i valmanskåren som helhet och inom partier. För att få tillräckligt stora redovisningsgrupper har varje partis väljarkår indelats i två grupper, arbetarklass och medelklass. En del grupper kan trots detta vara relativt små, varför smärre skillnader mellan attitydmedeltal inte bör tillskrivas alltför stor betydelse.

Tabell 3.24 har samma uppställning men visar i stället för yrke vilka skillnader som finns inom olika utbildningsgrupper. Både yrke och utbildning ingår i vårt sammanfattande index över social position. De samband som nyss kommenterats återkommer därför. Ytterligare detaljmärkningar till tabell 3.23 och 3.24 torde därför inte vara behövliga.

Tabell 3.25 berättar om vilka attitydskillnader som finns mellan män och kvinnor. Skillnaderna är nu inte så stora, men det finns ändå några genomgående tendenser. Kvinnor är som regel mer negativa till kärnkraften än vad männen är. Kvinnorna ligger också någon till höger på skalan över statlig - privat kontroll över ekonomin. De är något mer positiva till jämlikhet och social omvårdnad och värnar mer om sedligheten än vad männen gör. Kvinnorna är också mer gynnsamt inställda till jordbrukare/småföretagare. Däremot skiljer sig attityden till arbetarnas inflytande föga mellan kvinnor och män.

Är de unga mer radikala än de äldre? I ett avseende är de det inte. På den dimension som man normalt brukar ge beteckningen vänster-höger, den som gäller statligt inflytande, finns inga åldersskillnader (tabell 3.26). De unga väljarna har samma ståndpunkt som de äldre. Ett mindre undantag kan visserligen spåras. Vänsterpartiet kommunisternas yngre väljare är mer positiva till statliga ingripanden än de äldre inom partiet. Men som helhet finns det inga generationsskillnader i den dominerande stridsfrågan i svensk politik<sup>1</sup>.

Inställningen till jämlikhet är svagt relaterad till ålder i den meningen att de yngsta är något mer positiva än de allra äldsta. Däremot är socialpolitiska attityder mer generationsbundna. Inom alla partier är de unga betydligt mer positiva till social omvårdnad, invandring osv.

I valmanskåren som helhet har attityderna till kärnkraft endast ett ganska svagt samband med ålder. Men inom några partier är generationsskillnaderna mer påtagliga. Inom såväl vpk, socialdemokraterna som centern är de unga signifikant mer negativa till kärnkraften än de äldre. Inom folkpartiet finns inga entydiga samband, medan det inom moderata samlingspartiet snarast är de unga som är mest positiva. Att sambandet mellan ålder och kärnkraftsattityd på detta sätt har olika riktning inom olika partier gör att åldersskillnader i valmanskåren sammantaget blir ganska små.

Det förhållandet att inställningen till statligt inflytande är densamma i alla åldersgrupper får således inte leda till slutsatsen att det inte finns några som helst ideologiska skillnader mellan generationerna. Tvärtom finns det i flera avseenden tydliga olikheter i politiska synsätt mellan gamla och unga. Det parti som allmänt präglas av störst generationsskillnader är vänsterpartiet kommunisterna. Det är i synnerhet de unga som ger partiet dess profil av att starkt förespråka förstatliganden och socialvård och att avvisa kärnkraft. De äldre vpk-anhängarna har härvidlag en åsiktsprofil som är mer lik de socialdemokratiska väljarnas.

1) Åldersskillnader bland 1968 års väljare behandlas i Åke Georgssons: "Unga väljare och politik", Statsvetenskaplig tidskrift, nr 2 1976.

Tabell 3.23 ATTITYDER, YRKE OCH PARTIVAL  
Genomsnitt

| Yrke och partival 1976              | Attityd till:               |                |                    |                |                |          |                         |   |                      |
|-------------------------------------|-----------------------------|----------------|--------------------|----------------|----------------|----------|-------------------------|---|----------------------|
|                                     | Statligt<br>inflyt-<br>ande | Jäm-<br>likhet | Social-<br>politik | Kärn-<br>kraft | Sed-<br>lighet | Arbetare | Tjänste-<br>män,<br>TCO | Jord-<br>brukare,<br>småföre-<br>tagare | Antal<br>intervjuade |
| Industriarbetare                    | +42                         | +19            | -32                | +24            | +2             | +40      | -12                     | -28                                     | 583                  |
| Övriga arbetare                     | +5                          | +42            | -7                 | -3             | +2             | +27      | -3                      | +3                                      | 621                  |
| Lägre tjänstemän                    | -9                          | +24            | +36                | -23            | -28            | +5       | +36                     | +14                                     | 204                  |
| Tjänstemän i mellanställning        | -10                         | -19            | +36                | +4             | -5             | -18      | +32                     | +10                                     | 423                  |
| Högre tjänstemän, storföretag       | -33                         | -100           | +56                | +16            | -9             | -72      | +5                      | -32                                     | 271                  |
| Småföretagare                       | -45                         | -33            | -50                | -20            | +1             | -62      | -29                     | +22                                     | 141                  |
| Jordbrukare                         | -44                         | -17            | -76                | -46            | +64            | -50      | -68                     | +61                                     | 139                  |
| Studerande                          | +20                         | -3             | +53                | -26            | -36            | +30      | +2                      | +22                                     | 96                   |
| <u>Vänsterpartiet kommunisterna</u> |                             |                |                    |                |                |          |                         |   |                      |
| Arbetarklass                        | +125                        | +34            | +12                | -5             | -13            | +105     | +6                      | -56                                     | 55                   |
| Medelklass                          | +197                        | -47            | +109               | -52            | +12            | +150     | +21                     | -25                                     | 38                   |
| <u>Socialdemokraterna</u>           |                             |                |                    |                |                |          |                         |   |                      |
| Arbetarklass                        | +47                         | +37            | -1                 | +52            | +9             | +56      | +1                      | -42                                     | 691                  |
| Medelklass                          | +48                         | +11            | +29                | +42            | -2             | +26      | +43                     | -36                                     | 321                  |
| <u>Centerpartiet</u>                |                             |                |                    |                |                |          |                         |   |                      |
| Arbetarklass                        | -29                         | +41            | -58                | -68            | -1             | -1       | -32                     | +56                                     | 209                  |
| Medelklass                          | -39                         | -24            | -22                | -69            | +4             | -42      | -22                     | +50                                     | 296                  |
| <u>Folkpartiet</u>                  |                             |                |                    |                |                |          |                         |   |                      |
| Arbetarklass                        | -30                         | +11            | -53                | -36            | -18            | -28      | -11                     | +40                                     | 68                   |
| Medelklass                          | -64                         | -29            | +45                | -4             | +1             | -66      | +17                     | -2                                      | 188                  |
| <u>Moderata samlingspartiet</u>     |                             |                |                    |                |                |          |                         |   |                      |
| Arbetarklass                        | -61                         | -24            | -56                | -20            | -34            | -65      | +1                      | +42                                     | 50                   |
| Medelklass                          | -100                        | -97            | +8                 | +16            | -6             | -119     | -6                      | +18                                     | 248                  |

Tabell 3.24 ATTITYDER, UTBILDNING OCH PARTIVAL  
Genomsnitt

| Utbildning och partival 1976        | Attityd till:               |                |                    |                |                |          |                         |   |                      |
|-------------------------------------|-----------------------------|----------------|--------------------|----------------|----------------|----------|-------------------------|---|----------------------|
|                                     | Statligt<br>inflyt-<br>ande | Jäm-<br>likhet | Social-<br>politik | Kärn-<br>kraft | Sed-<br>lighet | Arbetare | Tjänste-<br>män,<br>TCO | Jord-<br>brukare,<br>småföre-<br>tagare | Antal<br>intervjuade |
| Obligatorisk utbildning             | +11                         | +18            | -30                | +2             | +26            | +15      | -12                     | +6                                      | 1 114                |
| Medelhög utbildning                 | -9                          | +8             | +4                 | +2             | -29            | -4       | +3                      | +12                                     | 927                  |
| Hög utbildning                      | -9                          | -70            | +81                | -11            | -14            | -29      | +27                     | -24                                     | 412                  |
| <u>Vänsterpartiet kommunisterna</u> |                             |                |                    |                |                |          |                         |   |                      |
| Obligatorisk utbildning             | +119                        | +68            | -37                | +9             | +20            | +114     | +4                      | -64                                     | 35                   |
| Medelhög utbildning                 | +146                        | -9             | +51                | -16            | -56            | +106     | -8                      | -34                                     | 31                   |
| Hög utbildning                      | +206                        | -55            | +145               | -79            | +3             | +152     | +43                     | -3                                      | 34                   |
| <u>Socialdemokraterna</u>           |                             |                |                    |                |                |          |                         |   |                      |
| Obligatorisk utbildning             | +44                         | +32            | -6                 | +51            | +20            | +49      | +1                      | -45                                     | 608                  |
| Medelhög utbildning                 | +51                         | +36            | +15                | +46            | -19            | +47      | +23                     | -30                                     | 359                  |
| Hög utbildning                      | +82                         | -39            | +101               | +33            | -12            | +38      | +66                     | -39                                     | 74                   |
| <u>Centerpartiet</u>                |                             |                |                    |                |                |          |                         |   |                      |
| Obligatorisk utbildning             | -31                         | +6             | -69                | -64            | +28            | -21      | -40                     | +51                                     | 250                  |
| Medelhög utbildning                 | -43                         | +23            | -18                | -72            | -38            | -14      | -21                     | +61                                     | 199                  |
| Hög utbildning                      | -21                         | -54            | +53                | -81            | -2             | -42      | +15                     | +44                                     | 73                   |
| <u>Folkpartiet</u>                  |                             |                |                    |                |                |          |                         |   |                      |
| Obligatorisk utbildning             | -43                         | -11            | -38                | -40            | +64            | -63      | -6                      | +32                                     | 74                   |
| Medelhög utbildning                 | -63                         | +4             | +9                 | +2             | -39            | -55      | +2                      | +4                                      | 109                  |
| Hög utbildning                      | -54                         | -62            | +106               | +1             | -34            | -54      | +35                     | -3                                      | 84                   |
| <u>Moderata samlingspartiet</u>     |                             |                |                    |                |                |          |                         |   |                      |
| Obligatorisk utbildning             | -85                         | -36            | -88                | -33            | -35            | -100     | -32                     | +34                                     | 65                   |
| Medelhög utbildning                 | -98                         | -75            | +8                 | +20            | -34            | -105     | +2                      | +9                                      | 137                  |
| Hög utbildning                      | -99                         | -123           | +49                | +26            | -18            | -118     | +9                      | +33                                     | 113                  |

Tabell 3.25 ATTITYDER, KÖN OCH PARTIVAL  
Genomsnitt

| Kön och partival 1976             | Attityd till:               |                |                    |                |                |          |                         |   |                      |
|-----------------------------------|-----------------------------|----------------|--------------------|----------------|----------------|----------|-------------------------|---|----------------------|
|                                   | Statligt<br>inflyt-<br>ande | Jäm-<br>likhet | Social-<br>politik | Kärn-<br>kraft | Sed-<br>lighet | Arbetare | Tjänste-<br>män,<br>TCO | Jord-<br>brukare,<br>småföre-<br>tagare | Antal<br>intervjuade |
| Kvinnor                           | -12                         | +20            | +16                | -28            | +17            | +1       | +12                     | +23                                     | 1 073                |
| Män                               | +11                         | -16            | -13                | +23            | -16            | 0        | -9                      | -20                                     | 1 412                |
| <u>Vänsterpartiet kommunister</u> |                             |                |                    |                |                |          |                         |   |                      |
| Kvinnor                           | +130                        | +16            | +93                | -51            | 0              | +120     | +12                     | +1                                      | 47                   |
| Män                               | +179                        | -5             | +10                | -7             | -16            | +129     | +15                     | -65                                     | 53                   |
| <u>Socialdemokraterna</u>         |                             |                |                    |                |                |          |                         |   |                      |
| Kvinnor                           | +32                         | +38            | +28                | +12            | +23            | +46      | +15                     | -9                                      | 441                  |
| Män                               | +63                         | +19            | -7                 | +75            | -10            | +49      | +11                     | -62                                     | 600                  |
| <u>Centerpartiet</u>              |                             |                |                    |                |                |          |                         |   |                      |
| Kvinnor                           | -43                         | +31            | -14                | -77            | +21            | -18      | -3                      | +64                                     | 237                  |
| Män                               | -25                         | -21            | -52                | -63            | -20            | -25      | -43                     | +45                                     | 285                  |
| <u>Folkpartiet</u>                |                             |                |                    |                |                |          |                         |   |                      |
| Kvinnor                           | -63                         | +13            | +30                | -31            | +11            | -44      | +18                     | +26                                     | 116                  |
| Män                               | -47                         | -49            | +17                | +3             | -21            | -67      | +4                      | -3                                      | 151                  |
| <u>Moderata samlingspartiet</u>   |                             |                |                    |                |                |          |                         |   |                      |
| Kvinnor                           | -95                         | -62            | +3                 | -26            | +2             | -113     | +32                     | +43                                     | 130                  |
| Män                               | -96                         | -102           | +1                 | +37            | -25            | -106     | -27                     | +7                                      | 186                  |

Tabell 3.26 ATTITYDER, ÅLDER OCH PARTIVAL  
Genomsnitt

| Ålder och partival 1976             | Attityd till:               |                |                    |                |                |          |                         |   |                      |
|-------------------------------------|-----------------------------|----------------|--------------------|----------------|----------------|----------|-------------------------|---|----------------------|
|                                     | Statligt<br>inflyt-<br>ande | Jäm-<br>likhet | Social-<br>politik | Kärn-<br>kraft | Sed-<br>lighet | Arbetare | Tjänste-<br>män,<br>TCO | Jord-<br>brukare,<br>småföre-<br>tagare | Antal<br>intervjuade |
| 18-22 år                            | 0                           | +23            | +37                | -14            | -87            | +27      | +8                      | +34                                     | 228                  |
| 23-30                               | +18                         | +22            | +32                | -19            | -66            | +28      | +20                     | +13                                     | 435                  |
| 31-40                               | -8                          | -5             | +14                | -2             | -34            | 0        | +8                      | +11                                     | 463                  |
| 41-50                               | -1                          | -5             | -9                 | +9             | 0              | +2       | +8                      | 0                                       | 377                  |
| 51-60                               | -9                          | -8             | -12                | +9             | +37            | -19      | -11                     | -16                                     | 427                  |
| 61-70                               | +3                          | -5             | -32                | +9             | +74            | -12      | -22                     | -23                                     | 379                  |
| 71-80                               | -1                          | -25            | -34                | +7             | +86            | -33      | -24                     | -33                                     | 176                  |
| <u>Vänsterpartiet kommunisterna</u> |                             |                |                    |                |                |          |                         |   |                      |
| 18-30                               | +173                        | -3             | +96                | -59            | -48            | +141     | +26                     | -25                                     | 51                   |
| 31-50                               | +162                        | -27            | +65                | -41            | +24            | +109     | +18                     | +11                                     | 20                   |
| 51-80                               | +125                        | +37            | -34                | +33            | +34            | +106     | -10                     | -81                                     | 29                   |
| <u>Socialdemokraterna</u>           |                             |                |                    |                |                |          |                         |   |                      |
| 18-30                               | +47                         | +45            | +32                | +24            | -73            | +63      | +26                     | -13                                     | 255                  |
| 31-50                               | +47                         | +23            | +12                | +47            | -12            | +49      | +25                     | -26                                     | 353                  |
| 51-80                               | +51                         | +22            | -7                 | +64            | +63            | +38      | -5                      | -66                                     | 433                  |
| <u>Centerpartiet</u>                |                             |                |                    |                |                |          |                         |   |                      |
| 18-30                               | -26                         | +29            | -7                 | -79            | -80            | -1       | -1                      | +65                                     | 141                  |
| 31-50                               | -43                         | +7             | -12                | -74            | -17            | -13      | -20                     | +58                                     | 186                  |
| 51-80                               | -31                         | -16            | -70                | -59            | +67            | -44      | -48                     | +42                                     | 195                  |
| <u>Folkpartiet</u>                  |                             |                |                    |                |                |          |                         |   |                      |
| 18-30                               | -45                         | +12            | +51                | -16            | -92            | -34      | +26                     | +32                                     | 80                   |
| 31-50                               | -46                         | -28            | +38                | +4             | -28            | -47      | +13                     | -6                                      | 88                   |
| 51-80                               | -67                         | -38            | -9                 | -24            | +73            | -84      | -4                      | +6                                      | 99                   |
| <u>Moderata samlingspartiet</u>     |                             |                |                    |                |                |          |                         |   |                      |
| 18-30                               | -94                         | -91            | +60                | +30            | -72            | -91      | +10                     | +25                                     | 54                   |
| 31-50                               | -92                         | -85            | -10                | +19            | -50            | -97      | +4                      | +24                                     | 119                  |
| 51-80                               | -98                         | -81            | -9                 | -3             | +38            | -126     | -13                     | +19                                     | 143                  |

I ett avseende finns det extremt stora åldersskillnader. De unga har en mycket tolerant syn på sedlighet och moralpolitiska frågor, medan de gamla är starka motståndare till exempelvis pornografi och mellanöl. Generationsklyftan skär rakt igenom partierna. De unga generationerna präglas av en ny syn på etiska frågor. I den mån moralfrågor förs upp på den politiska scenen delas valmanskåren upp i olika läger, inte efter partitillhörighet utan efter födelseår. Inte heller bland de unga finns något samband mellan vänster-högerposition och ställningstaganden i sedlighetsfrågor. I gruppen 18-30 år är faktiskt vpk-väljarna de som är minst utpräglad moralliberala. Det är i stället de unga folkpartisterna som visar störst fördragsamhet med den nya släpphäntheten. Men i åldrarna över 50 år är å andra sidan folkpartisterna de som är mest moralkonservativa. Folkpartiet innehåller såväl den mest negativa som den mest positiva gruppen. I moral- och sedlighetsfrågor är folkpartiet det parti som är skarpest kluvet av generationsmotsättningar.

---

Attitydsammanhållningen inom partier är inte fullständig. Ofta ryms det betydande ideologiska variationer inom ett och samma parti. Klassbakgrund, utbildning, landsbygdsförankring, kön och generationstillhörighet har självständig betydelse för väljarnas ideologiska positioner. Olika bakgrund och skilda erfarenheter leder till skiljaktiga ställningstaganden.

I det förklaringsperspektiv som här har anlagts har attityd setts som det som skall förklaras. Partitillhörighet och sociala situationsfaktorer har varit förklarande egenskaper. Låt oss nu byta perspektiv och betrakta partivalet som det vilket skall förklaras. Vad betyder mest för en väljares röstning: ideologisk övertygelse eller social position? Visserligen samverkar ofta åsikt och social bakgrund så att båda faktorer pekar mot samma parti. Men i många fall befinner sig de två betingande faktorerna i konflikt. Väljarens politiska uppfattning pekar åt ett håll, men klasstillhörigheten åt ett annat. Frågan är vilken faktor som då är starkast när väljaren står bakom skärmen och skall stoppa ner valsedeln i kuvertet: rösttar han efter sin klass eller röstar han efter sin ideologiska övertygelse?

Den analys som här kommer att företas är förenklad i två avseenden. Den beaktar bara en av de många ideologiska dimensionerna, men det är den centrala i svensk partipolitik: vänster-höggerskalan, frågan om statligt inflytande. Analysen beaktar vidare bara en aspekt av den sociala situationen, men också denna är den mest betydelsefulla: klasstillhörigheten. Vänster-högerattityd och klasstillhörighet har mätts på sådant sätt att jämförelser över tid kan göras. En attitydfråga, som tidigare visat sig vara en viktig indikator på vänster-högerdimensionen, har nämligen varit med i varje valundersökning sedan 1960. De intervjuade har fått instämma i eller ta avstånd från påståendet "De ledande i bankerna och industrin får alldeles för mycket inflytande, om inte samhället har möjlighet att kontrollera det privata näringslivet". Instämmande svar betecknas i fortsättningen som "vänsteråsikt", avståndstaganden som "högeråsikt". Klasstillhörighet mäts genom att yrke indelas i två grupper, arbetarklass och medelklass, enligt samma principer som i kapitel 2.

Tabell 3.27 innehåller tre avdelningar. Den första beskriver valmanskårens fördelning på klass och ideologi vid respektive val. Att andelen väljare med vänsteråsikt synes vara fler än andelen med högeråsikt skall inte tillmätas någon betydelse, der beror på frågans konstruktion. Det intressanta är om det har skett någon förskjutning under perioden. Så är inte fallet. Endast små, osystematiska förändringar noteras. Möjligen karaktäriseras 1968 års val av en viss vänsterströmning<sup>1</sup>. Fördelningarna 1960 och 1976 avviker emellertid från

1) Bo Särilvik i Cerny (ed), a. a.



varandra bara med några få procentenheter. Inget väsentligt har inträffat mellan 1960 och 1976, varken i klasstruktur eller ideologiska styrkeförhållanden.

Men även om de olika klassmässiga och ideologiska grupperingarna behållit sin relativa storlek, har någonting förändrats i deras röstning? Tabellens andra avdelning ger svaret. Inom var och en av kategorierna visas för varje val hur de röstat (uttrycket som andelen socialdemokratiskt och kommunistiskt röstande). Den tredje avdelningen ger en sammanfattning av hur starkt klass respektive ideologi påverkat valet av parti.

Tabell 3.27 KLASS, IDEOLOGI OCH RÖSTNING 1960-1976

|   | 1960  | 1964  | 1968  | 1970  | 1973  | 1976  |
|---|-------|-------|-------|-------|-------|-------|
| Valmanskårens fördelning på klass och ideologi:   |       |       |       |       |       |       |
| Arbetarklass med vänsteråsikt   | 42    | 41    | 43    | 39    | 40    | 39    |
| Arbetarklass med högeråsikt   | 10    | 10    | 8     | 13    | 10    | 10    |
| Medelklass med vänsteråsikt   | 24    | 28    | 30    | 25    | 29    | 28    |
| Medelklass med högeråsikt   | 24    | 21    | 19    | 23    | 21    | 23    |
| Summa procent   | 100   | 100   | 100   | 100   | 100   | 100   |
| Antal intervjuade   | 750   | 1 924 | 2 253 | 1 973 | 1 798 | 2 023 |
| -----   |       |       |       |       |       |       |
| Procentuell andel socialdemokratiskt och kommunistiskt röstande inom respektive kategori: |       |       |       |       |       |       |
| Arbetarklass med vänsteråsikt   | 86    | 80    | 83    | 78    | 81    | 75    |
| Arbetarklass med högeråsikt   | 66    | 69    | 43    | 48    | 38    | 42    |
| Medelklass med vänsteråsikt   | 41    | 38    | 49    | 50    | 45    | 52    |
| Medelklass med högeråsikt   | 4     | 14    | 8     | 13    | 8     | 9     |
| -----   |       |       |       |       |       |       |
| Effekt på partivalet av:  |       |       |       |       |       |       |
| - Klass   | 0,500 | 0,457 | 0,342 | 0,308 | 0,338 | 0,261 |
| - Ideologi  | 0,286 | 0,173 | 0,357 | 0,323 | 0,362 | 0,366 |

Med arbetarklass avses industriarbetare och övriga arbetare.

Med medelklass avses tjänstemän, företagare och jordbrukare. Studerande har uteslutits ur bearbetningen.

Med vänsteråsikt avses instämmande svar i påståendet "De ledande i bankerna och industrin får alldeles för mycket inflytande, om inte samhället har möjlighet att kontrollera det privata näringslivet".

Med högeråsikt avses svar som tar avstånd från ovannämnda påstående. Personer som inte uttryckt någon åsikt har uteslutits ur bearbetningen.

Effektmått är betavikter, dvs partiella standardiserade regressionskoefficienter i en regressionsanalys med partiblock som beroende variabel och med klass och åsikt som oberoende variabler. Sex olika regressionsanalyser har utförts, en per valår.

Tabell 3.28 KLASS, IDEOLOGI, ÅLDER OCH RÖSTNING 1960 OCH 1976

| A VALET 1960             | Ålder |       |       |
|--------------------------|-------|-------|-------|
|                          | 21-30 | 31-50 | 51-80 |
| Effekt på partivalet av: |       |       |       |
| - Klass                  | 0,435 | 0,503 | 0,532 |
| - Ideologi               | 0,357 | 0,311 | 0,211 |
| B VALET 1976             | Ålder |       |       |
|                          | 18-30 | 31-50 | 51-80 |
| Effekt på partivalet av: |       |       |       |
| - Klass                  | 0,127 | 0,238 | 0,361 |
| - Ideologi               | 0,378 | 0,369 | 0,344 |

Effektmåtten är betakoefficienter. Se kommentar till tabell 3.27.

Både vid 1960 och 1964 års val betydde klasstillhörigheten mer än den ideologiska ståndpunkten för röstningen. Arbetare med högeråsikt röstade mer socialdemokratiskt/kommunistiskt än medelklass med vänsteråsikt. Men 1968 års val markerar en vändpunkt. Vid detta val blev ideologiska skiljelinjer mycket mer betydelsefulla än de varit tidigare. Andelen socialdemokrater/kommunister blev nu större bland medelklass med vänsteråsikter än bland arbetare med högeråsikter. Ideologi ersatte klass som den viktigaste faktorn bakom valet av parti. Sedan 1960 har klassröstningen undan för undan försvagats. Det visades ingående i förra kapitlet, det återkommer även i detta material. Åsiktsröstningen var förhållandevis svag 1960 och 1964, förstärktes kraftigt vid 1968 års val och har sedan dess förblivit på en hög nivå. Uppfattningen att åsiktsmotsättningarnas politiska betydelse skulle minska, att partierna i väljarhänseende skulle bli varandra mer och mer lika, finner inget stöd i våra data. Tvärtom visar ideologierna här åter sin livskraft<sup>1</sup>.

I vilken utsträckning kan de växande åsiktsröstningen och den sjunkande klassröstningen förklaras med generationsförändringar? Här ryms inte en fullständig analys av samspelet mellan klass, ideologi, ålder och partival vid var och ett av valen mellan 1960 och 1976, men några data skall ändå anföras. Tabell 3.28 visar samma typ av effektmått som fanns nederst i föregående tabell. Tabellen visar data från 1960 och 1976. Vid varje val har materialet delats upp i åldersklasser. Genom att jämföra effektmåtten mellan åldersgrupperna kan man få en uppfattning om i vilken utsträckning de observerade trenderna är att hänföra till en generationsväxling i valmanskåren.

1) Att ideologi var viktigare än klass i 1976 års val visas också av en regressionsanalys med attitydskalan över statligt inflytande och index för social position som oberoende variabler. Beta för social position är 0,325 och för vänster-högerattityd 0,428. Dessa två variabler förklarar tillsammans 36,5 procent av variansen i tvåblocksröstning.

Datamaterialet från 1960 visar att klass då var viktigare än ideologi inom alla åldersklasser. Men bland de yngsta väljarna var skillnaden inte stor. Åsiktsröstningen var starkare bland de yngre än de äldre 1960. Det fanns en motsatt tendens till att klassröstningen var starkare bland de äldre, men skillnaderna är inte stora. I huvudsak var klasstillhörigheten lika viktig för röstningen bland de unga som bland de gamla 1960. Vid 1976 års val har läget ändrats i ett väsentligt avseende. Klassröstningen bland de unga har minskat drastiskt. Även om sambandet mellan klass och röstning har försvagats i alla generationer, är nedgången ändå starkast bland de yngre. Däremot skiljer sig åsiktsröstningen mycket litet mellan generationerna vid valet 1976. Ett ökat samband mellan åsikt och partival registreras i alla åldersgrupper om 1976 jämförs med 1960. Men eftersom åsiktsröstningen var stark bland de unga redan 1960 skiljer sig de unga 1976 härvidlag föga. Snarast har ökningen i sambandet mellan åsikt och parti varit markant bland de äldre.

Den försvagade klassröstningen kan till stor del förklaras av att nya väljare, som väljer parti på andra grunder än sin klasstillhörighet, inträder i valmanskåren. Men den ökande åsiktsröstningen kan uppenbarligen inte hänföras till sådana befolkningsförändringar. Det har i stället varit fråga om ett i hela valmanskåren steget samband mellan ideologi och partival.

### 3.5 Stormaktspolitik i svensk opinion 1973-1976

Beskrivningen av opinionsläget i valmanskåren har hittills begränsats till inrikespolitiska frågor. Med detta avsnitt vidgas analysen med några data om hur väljarna ser på utrikespolitiska förhållanden. I 1973 års valundersökning ingick för första gången en serie frågor om inställningen till USA:s, Sovjets och Kinas utrikespolitik. Vid undersökningen 1976 upprepades exakt samma frågor. Det är därför möjligt att inte endast beskriva väljarnas syn på stormaktspolitiken 1976, utan också klarlägga hur denna syn ändrats under de tre närmast föregående åren.

När resultaten från 1973 års undersökning offentliggjordes väckte de relativt stor uppmärksamhet<sup>1</sup>. Siffrorna visade nämligen att USA hösten 1973 befann sig i ett utpräglat ogynnsamt opinionsläge. Den amerikanska utrikespolitiken ansågs av stora grupper vara krigisk, ha blivit mindre fredlig under det senaste decenniet och nu vara ovänlig mot Sverige. I alla dessa avseenden värderades USA mer negativt än Sovjet.

Den fråga som ofta restes när dessa siffror kommenterades var om resultaten var speciella just för året 1973. Betydde svaren att väljarna reagerat just mot den amerikanska Indokina-politiken, mot bombningarna av Hanoi julen 1972, mot nedfrysningen av de diplomatiska förbindelserna med Sverige och andra speciella händelser vid tiden då undersökningen gjordes? Eller uttryckte svaren en mer permanent ovilja mot den amerikanska politiken. Hade utvecklingen de senaste åren definitivt krossat tron på Amerika? Skulle det ogynnsamma opinionsklimatet komma att bestå? Valundersökningen 1976 ger svaret på dessa frågor.

Tabellerna 3.29-3.32 presenterar svarsfördelningarna för hela serien av intervjufrågor 1973 respektive 1976. Tabell 3.29 visar en fråga som avser att mäta den allmänna inställningen till USA:s, Sovjets och Kinas utrikespolitik. Det mest "krigiska" av de fyra svarsalternativen innebär att man anser att staten i fråga "för en politik som ständigt hotar freden i världen". Det mest fredliga av alternativen är att landet "försöker bevara freden i

1) Resultaten publiceras i Olof Petersson: "Stormaktspolitik i svensk opinion", Internationella studier nr 4 1975.

världen - om det blir krig beror det på andra stater". I tabell 3.30 visas svaren på en fråga om man anser att de tre stormakternas utrikespolitik förändrats under senare år, om politiken blivit mer eller mindre fredlig eller om det inte är någon skillnad. Den tredje frågan i serien (tabell 3.31) handlar om USA:s och Sovjets politik gentemot Sverige, om landet hotar/är ovänligt mot Sverige eller om politiken är vänskaplig. Till sist visas en fråga som gäller inställningen till de inre förhållandena i USA, Sovjet och Kina (tabell 3.32). Svaren mäter här om man är övervägande positiv eller negativ till förhållanden inom de tre stormakterna.

Tabell 3.29 ÅSIKT OM USA:S, SOVJETETS OCH KINAS UTRIKESPOLITIK 1973 OCH 1976

Frågans formulering: "Nu kommer några frågor som handlar om stormakterna i världen. Om Ni skulle ge ett omdöme om Sovjet, USA och Kina, vilket av omdömena här på kortet tycker Ni passar bäst in på vart och ett av länderna?"

|  | USA  |      | Sovjet |      | Kina |      |
|--|------|------|--------|------|------|------|
|  | 1973 | 1976 | 1973   | 1976 | 1973 | 1976 |
| För en politik som ständigt hotar freden i världen                                     | 20   | 10   | 15     | 19   | 8    | 10   |
| Är <u>ofta</u> benäget att försöka lösa konflikter med andra stater med militär makt   | 27   | 29   | 22     | 23   | 8    | 8    |
| Är <u>ibland</u> benäget att försöka lösa konflikter med andra stater med militär makt | 32   | 35   | 40     | 35   | 21   | 25   |
| Försöker bevara freden i världen - om det blir krig beror det på andra stater          | 9    | 13   | 10     | 8    | 26   | 24   |
| Vet inte/vill ej svara   | 12   | 13   | 13     | 15   | 37   | 33   |
| Summa procent  | 100  | 100  | 100    | 100  | 100  | 100  |
| Opinionsbalans   | -6   | +9   | +13    | +1   | +31  | +30  |

Antal intervjupersoner 1973: 2 426 och 1976: 2 686.

Tabell 3.30 UPPFATTNING OM FÖRÄNDRING I USA:S, SOVJETS OCH KINAS UTRIKES-POLITIK 1973 OCH 1976

Frågans formulering: "Jag skulle också vilja fråga om Ni tycker att de här staterna har ändrat sin politik på de sista tio-femton åren.

A Jag börjar med Sovjet. Tycker Ni att Sovjets politik har blivit mer eller mindre fredlig eller tycker Ni inte att det är någon skillnad?"

B "Vad tycker Ni om USA? Tycker Ni att USA:s politik har blivit mer eller mindre fredlig eller är det ingen skillnad?"

C "Och så Kina. Tycker Ni att Kinas politik blivit mer eller mindre fredlig eller är det ingen skillnad?"

|                           | USA  |      | Sovjet |      | Kina |      |
|---------------------------|------|------|--------|------|------|------|
|                           | 1973 | 1976 | 1973   | 1976 | 1973 | 1976 |
| Mer fredlig politik nu    | 11   | 23   | 51     | 34   | 21   | 14   |
| Ingen skillnad            | 40   | 50   | 33     | 46   | 38   | 46   |
| Mindre fredlig politik nu | 40   | 15   | 5      | 7    | 7    | 8    |
| Vet inte/vill ej svara    | 9    | 12   | 11     | 13   | 34   | 32   |
| Summa procent             | 100  | 100  | 100    | 100  | 100  | 100  |
| Opinionsbalans            | -29  | +7   | +46    | +28  | +14  | +5   |

Antal intervjupersoner 1973: 2 426 och 1976: 2 686

Tabell 3.31 ÅSIKT OM USA:S OCH SOVJETS POLITIK GENTEMOT SVERIGE 1973 OCH 1976

Frågans formulering: "När det gäller Sovjets och USA:s förhållande till Sverige, i vilken utsträckning anser Ni att Sverige för närvarande är utsatt för ett hot från dessa länder?"

A Vilket av omdömena här på kortet tycker Ni stämmer bäst på Sovjet?"

B "Och när det gäller USA, vilket av omdömena tycker Ni passar bäst?"

|                               | USA  |      | Sovjet |      |
|-------------------------------|------|------|--------|------|
|                               | 1973 | 1976 | 1973   | 1976 |
| Utgör ett hot mot Sverige     | 3    | 2    | 4      | 6    |
| Ovänlig, men inget direkt hot | 47   | 15   | 15     | 21   |
| Ingen ovänskap                | 34   | 54   | 57     | 55   |
| Vänskaplig                    | 11   | 23   | 18     | 12   |
| Vet inte/vill ej svara        | 5    | 6    | 6      | 6    |
| Summa procent                 | 100  | 100  | 100    | 100  |
| Opinionsbalans                | -5   | +59  | +56    | +41  |

Antal intervjupersoner 1973: 2 426 och 1976: 2 686.

Tabell 3.32 ÅSIKT OM USA:S, SOVJETETS OCH KINAS INRE FÖRHÅLLANDEN 1973 OCH 1976

Frågans formulering: "Vi har ju talat om den utrikespolitik som förs av Sovjet, USA och Kina. Vilken uppfattning har Ni om förhållandena inom de här tre länderna?"

|                        | USA  |      | Sovjet |      | Kina |      |
|------------------------|------|------|--------|------|------|------|
|                        | 1973 | 1976 | 1973   | 1976 | 1973 | 1976 |
| Mycket positiv         | 2    | 3    | 1      | 1    | 4    | 3    |
| Ganska positiv         | 32   | 43   | 21     | 16   | 30   | 29   |
| Ganska negativ         | 40   | 32   | 41     | 43   | 20   | 24   |
| Mycket negativ         | 10   | 6    | 18     | 23   | 7    | 7    |
| Vet inte/vill ej svara | 16   | 16   | 19     | 17   | 39   | 37   |
| Summa procent          | 100  | 100  | 100    | 100  | 100  | 100  |
| Opinionsbalans         | -15  | +8   | -37    | -48  | +6   | +2   |

Antal intervjupersoner 1973: 2 426 och 1976: 2 686.

Alla intervjufrågor ger samma besked. Opinionsen har ändrats. Motviljan inför den amerikanska politiken år 1973 har 1976 delvis ebbat ut. Hösten 1973 var det 50 procent av svenskarna som menade att USA hotade eller var ovänlig mot Sverige. Tre år senare är siffran nere i 17 procent (tabell 3.31). På ingen annan punkt i undersökningen registreras en så kraftig opinionskantring mellan 1973 och 1976. De negativa attityderna till USA år 1973 var till stor del orsakade av det speciella politiska läget just detta år. Tre år senare har opinionen svängt tillbaka till ett "normalläge".

Ändå finns fortfarande 1976 väljargrupper som är mycket kritiska till den amerikanska politiken. Tio procent anser 1976 att USA "för en politik som ständigt hotar freden i världen" (tabell 3.29). Tre år tidigare var det dock tjugo procent som var av denna uppfattning. Motsvarande siffror för Sovjet var 1973 femton procent och 1976 nitton procent.

Både i den allmänna bedömningen av utrikespolitiken och när det gäller landets politik gentemot Sverige bedöms Sovjetunionen något mer negativt 1976 än 1973. Visserligen anser en klar majoritet båda åren att Sovjets politik mot Sverige inte präglas av någon ovänskap, men övervikten är i sjunkande. De negativa omdömena har ökat: år 1973 var det 19 procent som ansåg att Sovjetunionen hotade eller var ovänlig mot Sverige, 1976 hade andelen stigit till 27 procent (tabell 3.31).

Samma utveckling kan noteras för synen på de inre förhållandena inom stormakterna. Attityderna till Sovjet har blivit mer negativa, men åsikterna om USA har förändrats i positiv riktning. Hösten 1973 var det 57 procent som var antingen ganska eller mycket negativ till de inre förhållandena i Sovjet, 1976 hade siffran ökat till 66 procent. Andelen negativa till förhållandena inom USA:s gränser sjönk från 50 till 38 procent (tabell 3.32).

Bara på en punkt bedöms Sovjet mer positivt än USA 1976. När tidsperspektivet vidgas till de sista tio-femton åren anser fler både 1973 och 1976 att Sovjet numera för en mer fredlig

politik än som menar att USA:s politik förändrats i fredlig riktning. Skillnaden i bedömningarna är visserligen mindre 1976 än 1973, men är alltså i detta avseende fortfarande till Sovjets fördel.

Även om det saknas direkta intervjudata för tiden före 1973, kan man ändå indirekt skissera hur attityderna till de två supermakterna skiftat i svensk opinion under senare år. Från ett ursprungligen ogynnsamt opinionsläge stiger sympatierna för Sovjet i början av 1970-talet, allt eftersom minnet av Tjeckoslovakien förbleknar. Men någon gång mellan 1973 och 1976 svänger stämningarna. Synen på Sovjet blir åter mer negativ. Opinionsutvecklingen för USA:s del beskriver en spegelvänd kurva. Från en gynnsam startpunkt minskar förståelsen för den amerikanska politiken. Om det är exakt året 1973 som markerar bottenläget ver vi inte, men det är i alla fall klart att svenskarnas bedömning av USA detta år var ytterst kritisk. Men därefter följer en uppgång - 1976 uppfattades USA återigen mer positivt än Sovjet.

Attityderna till Kina skiljer sig från attityderna till USA och Sovjet först och främst i det avseendet att bedömningarna är mer osäkra. Andelen som svarar vet inte är genomgående dubbelt så stor eller mer när frågan gäller Kina än när det gäller de två andra länderna. Kinas politik är mindre känd. Särskilt osäkra är de äldre; andelen vet inte-svar stiger med ökad ålder. Men bland dem som uttrycker en åsikt anser flertalet både 1973 och 1976 att Kinas utrikespolitik är övervägande fredlig (tabell 3.30). Både USA och Sovjet bedöms i det avseendet betydligt mer negativt än Kina. På frågan om de inre förhållandena i Kina delar sig de positiva och de negativa svaren ganska jämnt. En svag förskjutning i negativ riktning noteras mellan 1973 och 1976.

Attityderna till stormakterna är som regel starkt sammanhängande med den egna partitillhörigheten (tabell 3.33). Moderaterna är de väljare som är mest positiva till USA och mest negativa till Sovjet och Kina. Vpk-väljarna är de som är mest kritiska till USA och som har den mest positiva synen på Sovjet och Kina. Några undantag finns: bedömningarna av huruvida Sovjets och Kinas utrikespolitik blivit mer eller mindre fredlig skiljer sig meningsmotsättningarna i valmanskåren efter samma partilinjer som i de centrala inrikespolitiska stridsfrågorna.

Vilket samband råder mellan inställningen till USA och inställningen till Sovjet? Mot bakgrund av att positiv syn på USA sammanhänger med en inrikespolitisk högerattityd och uppskattning av Sovjet med vänsterattityd, vore det naturligt att finna en negativ korrelation: de som är positiva till USA borde vara negativa till Sovjet och omvänt. Men ett sådant negativt samband finns inte i verkligheten. Korrelationen 1976 är faktiskt tvärtom svagt positiv (+0,181). Varför uppträder detta oväntade resultat?

Om åsikter om USA respektive Sovjet indelas i en grupp "positiva" och en grupp "negativa" kan fyra teoretiskt tänkbara attitydkombinationer förekomma. En person kan vara positiv till USA och negativ till Sovjet. Man kan också vara negativ till USA och positiv till Sovjet. Om dessa två attitydkombinationer dominerade i valmanskåren skulle korrelationen vara negativ. Stormaktsattityder skulle vara endimensionella, vara förenliga med en bipolär skala med Sovjet vid ena ytterpolen och USA vid den andra. Attityderna kan i detta fall sammanfattas som kalla krigets perspektiv på världspolitiken. Ett ställningstagande för den ena supermakten skulle nödvändigtvis vara förknippad med ett avståndstagande från den andra. Men det finns ytterligare två tänkbara attitydkombinationer. En person kan vara negativ till både USA och Sovjet eller vara positiv till bägge supermakterna. När åsikterna om USA och Sovjet på detta sätt sammanfaller skulle världspolitiken kunna sägas vara format i ett supermaktsperspektiv. Båda supermakter bedöms på likartat sätt. Om de två senare attitydkombinationerna dominerade i valmanskåren skulle korrelationen mellan attityd till USA och attityd till Sovjet vara positiv.

Tabell 3.33 ÅSIKTER OM STORMAKTERNAS UTRIKESPOLITIK BLAND PARTIERNAS  
VÄLJARE 1973 OCH 1976

| Opinionsbalans                             | Partival |     |     |     |     | Samtliga<br>interjuvade |
|--|----------|-----|-----|-----|-----|-------------------------|
|  | VPK      | S   | C   | FP  | M   |                         |
| USA:s utrikespolitik 1973                  | -51      | -25 | +7  | +12 | +36 | -6                      |
| USA:s utrikespolitik 1976                  | -47      | -2  | +18 | +21 | +42 | +9                      |
| Sovjets utrikespolitik 1973                | +47      | +18 | +14 | +4  | -1  | +13                     |
| Sovjets utrikespolitik 1976                | +11      | +13 | -4  | -5  | -28 | +1                      |
| Kinas utrikespolitik 1973                  | +53      | +37 | +32 | +28 | +14 | +31                     |
| Kinsas utrikespolitik 1976                 | +49      | +34 | +28 | +31 | +23 | +30                     |
| USA:s förändring i utrikespolitiken 1973   | -50      | -39 | -26 | -14 | -7  | -29                     |
| USA:s förändring i utrikespolitiken 1976   | -18      | +1  | +12 | +13 | +22 | +7                      |
| Sovjets förändring i utrikespolitiken 1973 | +33      | +49 | +45 | +55 | +51 | +46                     |
| Sovjets förändring i utrikespolitiken 1976 | +22      | +33 | +24 | +29 | +26 | +28                     |
| Kinas förändring i utrikespolitiken 1973   | +25      | +15 | +12 | +17 | +9  | +14                     |
| Kinas förändring i utrikespolitiken 1976   | +1       | +7  | +3  | +4  | +6  | +5                      |
| USA:s politik gentemot Sverige 1973        | -41      | -22 | +5  | +14 | +27 | -5                      |
| USA:s politik gentemot Sverige 1976        | +34      | +51 | +63 | +74 | +75 | +59                     |
| Sovjets politik gentemot Sverige 1973      | +66      | +62 | +55 | +58 | +41 | +56                     |
| Sovjets politik gentemot Sverige 1976      | +70      | +49 | +35 | +37 | +24 | +41                     |
| USA:s inre förhållanden 1973               | -66      | -23 | -15 | +6  | +16 | -15                     |
| USA:s inre förhållanden 1976               | -53      | -9  | +21 | +21 | +47 | +8                      |
| Sovjets inre förhållanden 1973             | +1       | -25 | -46 | -60 | -63 | -37                     |
| Sovjets inre förhållanden 1976             | -23      | -36 | -54 | -70 | -76 | -48                     |
| Kinas inre förhållanden 1973               | +58      | +13 | 0   | +7  | -18 | +6                      |
| Kinas inre förhållanden 1976               | +57      | +8  | -2  | -5  | -19 | +2                      |

Tabellen utvisar opinionsbalansindex, dvs andelen positiva svar minus andelen negativa.



Tabell 3.34 INSTÄLLNING TILL USA:S OCH SOVJETETS UTRIKESPOLITIK BLAND PARTIERNAS VÄLJARE 1973 OCH 1976

| Inställning till<br>den politik som<br>förs av: |         | VPK  |      | S    |      | C    |      | FP   |      | M    |      | Samtliga |       |
|---|---------|------|------|------|------|------|------|------|------|------|------|----------|-------|
| USA   | Sovjet  | 1973 | 1976 | 1973 | 1976 | 1973 | 1976 | 1973 | 1976 | 1973 | 1976 | 1973     | 1976  |
| positiv   | negativ | 2    | 8    | 12   | 14   | 20   | 28   | 22   | 26   | 30   | 43   | 17       | 22    |
| negativ   | positiv | 57   | 40   | 36   | 23   | 24   | 15   | 17   | 13   | 11   | 5    | 28       | 18    |
| positiv   | positiv | 19   | 15   | 25   | 35   | 34   | 32   | 35   | 36   | 39   | 29   | 30       | 33    |
| negativ   | negativ | 22   | 37   | 27   | 28   | 22   | 25   | 26   | 25   | 20   | 23   | 25       | 27    |
| Summa procent                                   |         | 100  | 100  | 100  | 100  | 100  | 100  | 100  | 100  | 100  | 100  | 100      | 100   |
| Antal intervjuade                               |         | 84   | 90   | 848  | 918  | 489  | 480  | 156  | 255  | 236  | 298  | 2 056    | 2 250 |

Tabell 3.34 beskriver hur valmanskåren fördelar sig över de fyra attitydkombinationerna<sup>1</sup>. Här ges förklaringen till varför korrelationen är positiv. Det är fler väljare vilkas attityder är förenliga med ett supermaktsperspektiv än som ser på stormakterna i ett kalla-krigs-perspektiv. Sammanlagt 60 procent anser 1976 antingen att Sovjet och USA båda för en krigisk utrikespolitik eller att båda supermakter är fredliga. Andelen supermaktssattityder har stigit något sedan 1973, då motsvarande andel var 55 procent. Det finns inte någon enda enkel kalla-krigsuppfattning i den svenska väljarkåren. Valet mellan USA och Sovjet är ofta inget "antingen eller", utan minst lika ofta ett "både och" eller ett "varken eller".

Andelen personer som ser på stormaktspolitiken i ett supermaktsperspektiv är ungefär lika stor inom alla partier (tabell 3.34). De som är negativa till både USA och Sovjet återfinns i stort sett lika ofta bland till exempel socialdemokrater som bland moderater. Och, med undantag för vpk, finns det inom alla partier ett lika stort inslag av personer som är positiva till båda supermakter. Benägenheten att betrakta båda supermakter i antingen svart eller vitt sammanhänger inte med partitillhörigheten. Däremot fördelar sig de båda kalla-krigsperspektiven på väntat sätt inom partierna. Störst andel som samtidigt är negativa till USA och positiva till USA är störst inom vänsterpartiet kommunisterna. Åsiktskombinationen att Sovjet för en aggressiv och USA en fredlig utrikespolitik är vanligast bland de moderata väljarna.

Till sist kan tilläggas att åldersskillnaderna vad gäller synen på stormakterna är små. De unga har i huvudsak samma attityder som de gamla. Visserligen är inställningen till USA något mer negativ bland personer under 30 år, men skillnaden är ganska liten. Alla generationer har i stort sett en gemensam bedömning av stormaktspolitiken.

### 3.6 Närhet och avstånd mellan partierna

På flera ställen i denna bok har de inbördes förhållandena mellan partierna beskrivits med uttryck som likhet och olikhet, närhet och avstånd. Vissa partier har bedömts ligga långt ifrån varandra, andra har uppenbart varit nära grannar. Till grund för dessa slutsatser har legat olika typer av data: den sociala sammansättningen av partiernas väljarunderlag, väljarnas uppfattningar om vilka partier som gynnar respektive missgynnar olika grupper samt väljarnas attityder i inrikes- och utrikespolitiska frågor. Gemensamt för dessa mättekniker är att de är indirekta. I detta avsnitt visas några direkta mått på närhet och avstånd mellan partierna. Väljarna har själva fått avgöra vilka partier som är närmast och längst ifrån varandra<sup>2</sup>.

1) Med positiv attityd avses här de två mest fredliga svarsalternativen i tabell 3.29, med negativ attityd de två mest krigiska alternativen. Ur bearbetningen i tabell 3.34 har uteslutits dem som svarat vet inte på någondera av frågorna. Andelen härigenom exkluderade personer uppgår till 15 procent 1973 och 16 procent 1976.

2) Partiavstånd och dimensioner i partisystemet har tidigare undersökts av Bo Särilvik i flera uppsatser baserade på de tidigare undersökningarna. En sammanfattande redovisning återfinns i Bo Särilvik: "Mapping the Party Space", a.a. Se även Bo Särilvik i Rose (ed), a.a., Bo Särilvik: "Voting Behavior in Shifting 'Elections Winds': An Overview of the Swedish Elections 1964-1968", Scandinavian Political Studies, Vol 5 1970 (Universitetsforlaget, Oslo) samt Bo Särilvik: "Partibyten som mått på avstånd och dimensioner i partisystemet", Sociologisk forskning nr 1 1968.

En del av 1976 års datamaterial har tidigare publicerats i Olof Petersson - Bo Särilvik: "När de borgerliga vann", a.a.

I en serie intervjufrågor fick de tillfrågade för vart och ett av partierna ange vilket annat parti de ansåg vara "närmast", "näst närmast" respektive "längst ifrån". Exakt samma frågeserie ingick också i 1968 års undersökning. Tabell 3.35 visar svaren 1968 och 1976. Tabellen baseras på samtliga intervjuade och uttrycker därför hela valmanskårens bedömning av partiernas inbördes likhet och olikhet.

Data från 1968 kunde sammanfattas i en enkel vänster-högerskala med partierna i ordningen vpk-s-c-fp-m<sup>1</sup>. Närmast socialdemokratiska partiet ansågs exempelvis vpk vara, därefter närmast centern och längst ifrån moderata samlingspartiet (dåvarande högerpartiet). Bland väljarna 1968 var den förhärskande uppfattningen att centerpartiet stod till vänster om folkpartiet.

Tabell 3.35 VÄLJARNAS UPPFATTNING OM AVSTÅND MELLAN PARTIENA  
1968 OCH 1976

|                                 |        | Parti från vilket avståndet bedöms: |         |         |         |         |
|---------------------------------|--------|-------------------------------------|---------|---------|---------|---------|
|                                 |        | VPK                                 | S       | C       | FP      | M       |
| Närmaste parti:                 | - 1968 | S: 81                               | VPK: 54 | FP: 73  | C: 72   | FP: 74  |
|                                 |        |                                     | C: 30   | S: 14   | M: 20   | C: 16   |
|                                 | - 1976 | S: 84                               | VPK: 64 | FP: 69  | C: 63   | FP: 46  |
|                                 |        |                                     | FP: 17  | M: 15   | M: 14   | C: 37   |
|                                 |        |                                     |         |         | S: 12   |         |
| Näst närmaste parti:            | - 1968 | C: 54                               | C: 47   | M: 52   | M: 59   | C: 73   |
|                                 |        | FP: 20                              | FP: 26  | S: 21   | C: 20   | FP: 16  |
|                                 |        |                                     | VPK: 14 | FP: 17  | S: 12   |         |
|                                 | - 1976 | FP: 35                              | FP: 38  | M: 51   | M: 43   | C: 44   |
|                                 |        | C: 28                               | C: 26   | FP: 18  | C: 22   | FP: 37  |
|                                 |        |                                     | VPK: 12 | S: 16   | S: 20   |         |
| Parti som står<br>längst ifrån: | - 1968 | M: 77                               | M: 78   | VPK: 79 | VPK: 79 | VPK: 79 |
|                                 |        |                                     |         |         | S: 11   | S: 13   |
|                                 | - 1976 | M: 73                               | M: 71   | VPK: 74 | VPK: 73 | VPK: 76 |
|                                 |        |                                     | C: 11   | S: 11   |         | S: 11   |

Alla siffror baserade på hela urvalet. Antalet intervjuade 1968 är 2 943 personer och 1976 2 686 personer. Partier som nämnts av färre än 10 procent redovisas inte i denna tabell.

Källa 1968: Bo Särilvik i Rose (ed), a.a., tabell 18.

1) Bo Särilvik i Rose (ed), a.a.

Den största förändringen mellan 1968 och 1976 gäller mittenpartiernas inbördes placering. År 1976 finns det inte längre någon allmänt omfattad enighet om det är centerpartiet eller folkpartiet som står närmast socialdemokraterna. Men väljarnas tveksamhet om de två mittenpartiernas inbördes läge betyder inte att partisystemet uppfattas på ett väsentligt annorlunda sätt 1976 än åtta år tidigare. Fortfarande är det vänster-högerskalan med kommunister och moderater vid de två ytterpolerna som är den gängse bilden av partisystemet. Och vid 1976 års val är gränsen mellan de två politiska blocken minst lika starkt markerad som tidigare. Vid 1968 års val var det faktiskt hela 30 procent av väljarna som ansåg att centern var det parti som stod närmast socialdemokraterna. Men 1976 är det mer sällsynt att ett borgerligt parti nämns som socialdemokratins närmaste granne: bara 17 procent anger till exempel folkpartiet.

Väljarnas bedömning av närhet och avstånd mellan partierna har mätts med ytterligare en metod. Partiernas sympatisörer tillfrågades om vilket parti de ansåg vara näst bäst. Frågan har också ställts i de föregående valundersökningarna. Tabell 3.36 visar svaren vid valen 1968, 1970, 1973 och 1976. Kolumnerna utmärker det parti som de intervjuade ansåg vara bäst (kände sig som anhängare av). Procentfördelningarna visar svaren på frågan om näst bästa parti.

Bland vpk-väljarna har vid alla undersökningarna socialdemokratin varit det parti som en stor majoritet ansett vara det näst bästa. Men de socialdemokratiska sympatisörerna har haft något växlande åsikter om vilket parti som är näst bäst. En minoritet av socialdemokraterna håller i andra hand på vpk. Under perioden har denna andel visserligen stigit något från 12 procent 1968 till 24 procent 1976. Men under alla val 1968-1976 har en majoritet av de socialdemokratiska anhängarna haft ett borgerligt parti som andrapreferens<sup>1</sup>. I slutet av 1960-talet och början av 1970-talet var centerpartiet det näst mest populära partiet bland socialdemokraterna. Men 1976 har läget ändrats. Sympatierna för centerpartiet har sjunkit, medan i stället folkpartiet förbättrat sin ställning i socialdemokraternas ögon.

En motsvarande utveckling kan också spåras bland mittenpartiernas anhängare. Andelen som anser att socialdemokraterna är det näst bästa partiet minskade mellan 1973 och 1976 inom centerpartiet, men ökade bland folkpartisterna. Det bör dock påpekas att det hela tiden är en klar minoritet bland de borgerliga väljarna som håller socialdemokraterna som andra preferens. Bland folkpartiets och centerpartiets anhängare är det vanligast att nämna det andra mittenpartiet som sitt andraval. Moderata samlingspartiets sympatisörer har hela tiden ansett att antingen centern eller folkpartiet varit näst bäst. Vilket av de två partierna som varit mest populärt bland moderaterna har till stor del haft samband med den allmänna röstutvecklingen. Vid centerns framgångsval 1970 och 1973 steg andelen moderater som höll centern för näst bäst. Folkpartiets katastrofval 1973 innebar att folkpartiet till stor del också försvann ur de moderata anhängarnas åsyn. Men 1976 var det återigen fler moderater som ansåg att folkpartiet var näst bäst, medan sympatierna för centern nu sjönk något.

---

1) Det bör uppmärksammas att de två intervjufrågorna mäter olika saker. Av samtliga tillfrågade 1976 anser 64 procent att vpk är det parti som står närmast socialdemokraterna, men bara 24 procent av socialdemokraterna tycker att vpk är näst bäst. Att dessa två uppgifter är förenliga med varandra visas bl a i Bo Särllvik: "Mapping the Party Space", a. a. och i Olof Petersson - Bo Särllvik: "När de borgerliga vann", a. a.

Tabell 3.36 NÄST BÄSTA PARTI 1968-1976

| Parti<br>som anses<br>näst bäst | Parti som anses bäst |      |      |      |      |      |      |      |      |      |      |      |      |      |      |      |      |      |      |      |
|---------------------------------|----------------------|------|------|------|------|------|------|------|------|------|------|------|------|------|------|------|------|------|------|------|
|                                 | VPK                  |      |      |      | S    |      |      |      | C    |      |      |      | FP   |      |      |      | M    |      |      |      |
|                                 | 1968                 | 1970 | 1973 | 1976 | 1968 | 1970 | 1973 | 1976 | 1968 | 1970 | 1973 | 1976 | 1968 | 1970 | 1973 | 1976 | 1968 | 1970 | 1973 | 1976 |
| VPK                             | -                    | -    | -    | -    | 12   | 17   | 21   | 24   | 1    | 2    | 2    | 1    | 0    | 0    | 1    | 0    | 0    | 0    | 1    | 0    |
| S                               | 74                   | 71   | 75   | 83   | -    | -    | -    | -    | 29   | 28   | 29   | 18   | 16   | 13   | 9    | 17   | 4    | 2    | 2    | 3    |
| C                               | 12                   | 17   | 7    | 6    | 56   | 59   | 44   | 25   | -    | -    | -    | -    | 58   | 72   | 55   | 50   | 35   | 40   | 61   | 49   |
| FP                              | 7                    | 1    | 0    | 1    | 13   | 8    | 7    | 23   | 49   | 50   | 32   | 50   | -    | -    | -    | -    | 50   | 47   | 28   | 39   |
| M                               | 0                    | 1    | 0    | 0    | 3    | 1    | 2    | 3    | 12   | 7    | 21   | 20   | 18   | 10   | 22   | 19   | -    | -    | -    | -    |
| Övr, vet ej                     | 7                    | 10   | 18   | 10   | 16   | 15   | 26   | 25   | 9    | 13   | 16   | 11   | 8    | 5    | 13   | 14   | 11   | 11   | 8    | 9    |
| Summa<br>procent                | 100                  | 100  | 100  | 100  | 100  | 100  | 100  | 100  | 100  | 100  | 100  | 100  | 100  | 100  | 100  | 100  | 100  | 100  | 100  | 100  |

Källa 1968-1973: Bo Särilvik: "Mapping the Party Space", a. a, tabell 8; Olof Petersson - Bo Särilvik: "Valet 1973", SOS, a. a., tabell 23.

Det är uppenbart att uppfattningarna om vilka partier som är nära och långt ifrån varandra och vilket parti som är näst bäst är färgade av den särskilda politiska situation som råder vid tidpunkten när uppgifterna insamlats. Den under senare tid vidgade klyftan mellan socialdemokratin och centern, närmandet mellan socialdemokraterna och folkpartiet under Hagarperioden 1974-1976 slår exempelvis tydligt igenom i väljaruppfattningarna. Samtidigt står det klart att partiernas handlande till viss del begränsas av de vedertagna uppfattningarna om de inbördes avstånden mellan partierna. Det råder ett samspel, en växelverkan mellan partistrategier och väljarreaktioner.

Eftersom vänster-högerskalan är så dominerande i väljarnas uppfattning av partisystemet är det berättigat att fråga sig hur många av väljarna som direkt kan använda de abstrakta termerna "vänster" och "höger" för att positionsbestämma sitt parti och sin egen uppfattning. Mättekniken är i princip enkel. Ett kort visas för intervjupersonen. På kortet finns en skala, en linje med ändpunkterna "långt till vänster" och "långt till höger". Skalan är graderad från 0 till 10, där 5 markerar mittpunkten "varken vänster eller höger". Först får den intervjuade placera in sitt parti (det parti som man strax innan sagt sig vara anhängare av). Därefter får den intervjuade visa sin egen placering på skalan. Svaren noteras med en decimals noggrannhet. Frågetekniken användes 1968, 1973 och 1976. Det bör påpekas att skalan hade ett något annorlunda utseende 1968 (se figur 3.1). Skalan 1968 sträckte sig från -5 till +5, där 0 markerade mittpunkten. I denna redovisning har skalvärdena dock transformerats så att de varierar mellan 0 och 10. Som snart kommer att framgå kan skalans något avvikande utformning 1968 delvis ha påverkat svaren. Andelen väljare som inte kan eller inte vill placera in sitt partis position på skalan uppgår till 6 procent 1976. De som inte lämnar upplysning om sin egen placering är 5 procent.

Tabell 3.37 visar hur många av dem som besvarat frågan som placerar sig själv till vänster om mittpunkten, precis på mittpunkten ("varken vänster eller höger") respektive till höger om mittpunkten. Andelen som placerade sig på mittpunkten var lägre 1968 (26 procent) än 1973 och 1976 (36 respektive 39 procent). Det är tänkbart att den lilla omredigeringen av svarskortet 1973 gjorde det "lättare" att placera sig i mitten av skalan än 1968. Förändringar mellan 1968 och 1973 bör ses mot bakgrund av att mätinstrumentet modifierats något. Men frågetekniken 1973 och 1976 var exakt densamma. Här bör också tilläggas att mittenpositionen "varken vänster eller höger" har en dubbel innebörd. Dels kan den betyda en verklig mellanposition, lika långt belägen från vänsterkanten som från den högre ändpunkten. Men bland dem som valt mittenalternativet kan också finnas personer som överhuvud taget inte vill placera in sig på vänster-högerskalan<sup>1</sup>. Andelen vet inte-svar är därför troligen något högre än de 5-6 procent som inte alls lämnar någon upplysning av sin position på skalan.

Förändringarna mellan de olika undersökningarna är trots allt mycket små. Datamaterialet i tabell 3.37 visar att varken någon vänster- eller högeravvikning har ägt rum mellan 1968 och 1976. Det har hela tiden varit något fler som placerat sig själv till vänster om mittpunkten än till höger, men balansen mellan vänster och höger har i stort sett förblivit oförändrad.

1) I en undersökning av franska väljare har denna kategori givits beteckningen "marais". Se Philip Converse - Roy Pierce: "Basic Cleavages in French Politics and the Disorders of May and June 1968", i Richard Rose (ed): Political Behavior in Western Societies (Wiley, New York 1973). Jfr även Hans D Klingemann: "Testing the Left-Right Continuum on a Sample of German Voters", Comparative Political Studies, April 1972, Vol 5 No 1.

Figur 3.1 VÄNSTER-HÖGERSKALAN 1968

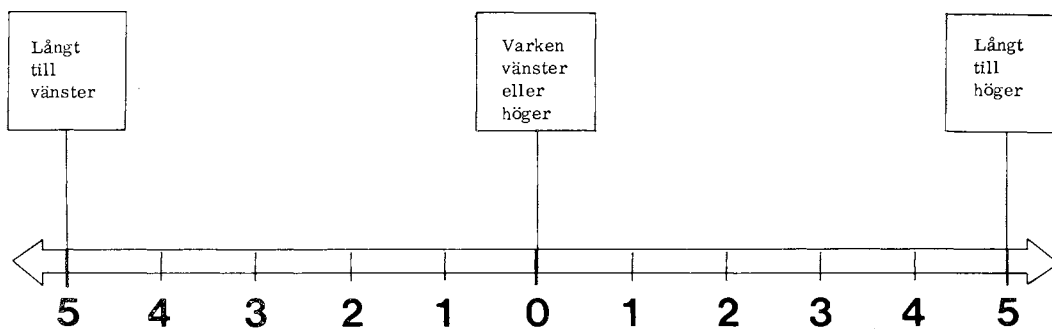

VÄNSTER-HÖGERSKALAN 1973 OCH 1976

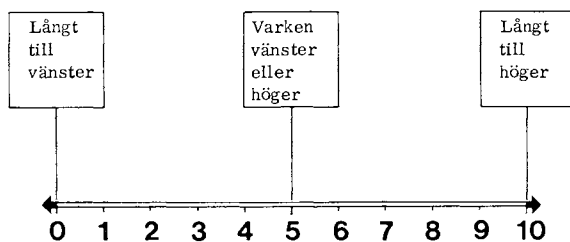

Tabell 3.37 PLACERING AV EGEN POSITION PÅ VÄNSTER-HÖGERSKALA 1968, 1973 OCH 1976

| Placering av sin egen position | VPK  |      |      | S     |       |       | C    |      |      | FP   |      |      | M    |      |      | Samtliga |       |       |
|--------------------------------|------|------|------|-------|-------|-------|------|------|------|------|------|------|------|------|------|----------|-------|-------|
|                                | 1968 | 1973 | 1976 | 1968  | 1973  | 1976  | 1968 | 1973 | 1976 | 1968 | 1973 | 1976 | 1968 | 1973 | 1976 | 1968     | 1973  | 1976  |
| Till vänster om mittpunkten    | 88   | 95   | 94   | 65    | 59    | 56    | 19   | 14   | 11   | 11   | 8    | 14   | 1    | 2    | 1    | 43       | 36    | 34    |
| På mittpunkten                 | 10   | 4    | 6    | 28    | 33    | 37    | 32   | 45   | 50   | 27   | 37   | 43   | 5    | 13   | 13   | 26       | 36    | 39    |
| Till höger om mittpunkten      | 2    | 1    | 0    | 7     | 8     | 7     | 49   | 41   | 39   | 62   | 55   | 43   | 94   | 85   | 86   | 31       | 28    | 27    |
| Summa procent                  | 100  | 100  | 100  | 100   | 100   | 100   | 100  | 100  | 100  | 100  | 100  | 100  | 100  | 100  | 100  | 100      | 100   | 100   |
| Antal intervjuade              | 41   | 82   | 82   | 1 441 | 1 010 | 1 096 | 423  | 478  | 487  | 357  | 176  | 261  | 252  | 226  | 268  | 2 562    | 2 291 | 2 474 |



Tabell 3.38 GENOMSnittLIG PLACERING PÅ VÄNSTER-HÖGERSKALA AV SITT PARTIS OCH SIN EGEN POSITION 1968, 1973 OCH 1976

| Genomsnitt-<br>position  | VPK | S   | C   | FP  | M   | Samtliga | Standrad-<br>avvikelse,<br>samtliga |
|--------------------------|-----|-----|-----|-----|-----|----------|-------------------------------------|
| Placering av sitt parti: |     |     |     |     |     |          |                                     |
| 1968                     | 1,3 | 3,3 | 5,6 | 6,3 | 8,7 | 4,7      | 2,54                                |
| 1973                     | 1,9 | 3,9 | 5,6 | 6,0 | 7,9 | 4,9      | 1,90                                |
| 1976                     | 1,8 | 3,8 | 5,7 | 5,6 | 8,0 | 4,9      | 2,00                                |
| Placering av sig själv:  |     |     |     |     |     |          |                                     |
| 1968                     | 2,0 | 3,5 | 5,6 | 6,2 | 8,0 | 4,7      | 2,33                                |
| 1973                     | 2,1 | 3,9 | 5,5 | 6,1 | 7,3 | 4,9      | 1,86                                |
| 1976                     | 2,1 | 3,9 | 5,6 | 5,6 | 7,4 | 4,9      | 1,87                                |

Anmärkning: 0,0 = långt till vänster  
10,0 = långt till höger

Placeringen på vänster-högerskalan sammanhänger med partitillhörigheten på väntat sätt. Vpk-anshängarna placerar sig till vänster på skalan (tabell 3.37). Också bland socialdemokraterna är det vanligast att inte en position till vänster, men det finns ändå ungefär en tredjedel av de socialdemokratiska anhängarna som placerar sig på mittpunkten. Centerpartisterna och folkpartisterna anger som regel sin position som mitten eller till höger där-om, medan moderaterna till övervägande del placerar sig till höger på skalan.

Tabell 3.38 ger en sammanfattande översikt över var på vänster-högerskalan väljarna dels placerar sitt parti och dels var de placerar sig själva. Talen i tabellen är genomsnitt. Det lägsta möjliga värdet (0) skulle betyda att alla placerat sig längst till vänster på skalan, medan maxvärdet 10 innebär att alla valt positionen längst till höger. I tabellen visas också ett mått på placeringarnas totala spridning över skalan. Ju högre standardavvikelse, desto större spridning. Standardavvikelsen bekräftar att svaren var mer utspridda 1968, men låg (som troligt följd av ändringen i mättekniken) mer samlade kring mittpunkten 1973 och 1976.

Det kan nämnas att en väljares placering på vänster-högerskalan mycket starkt sammanhänger med dennes attityd till statligt inflytande. De som placerar sig längst till vänster är mycket positiva till socialiseringsåtgärder och ökat statligt inflytande över ekonomin. De som placerar sig långt till höger är starka anhängare av privat företagsamhet och motståndare till förstatliganden, medan de som placerar sig i mitten också intar en mellanståndspunkt när det gäller vänster-högerattityd. Korrelationen mellan placering på skalan och position på attityddimensionen statligt inflytande är mycket stark (-0,555). Däremot är sambandet betydligt svagare för attityddimensionerna jämlikhet, socialpolitik, kärnkraft och sedlighet.

Tabell 3.39 JÄMFÖRELSE MELLAN EGEN PLACERING OCH PLACERING AV SITT PARTI PÅ VÄNSTER-  
HÖGERSKALA 1968, 1973 OCH 1976

|   | VPK  |      |      | S     |       |       | C    |      |      | FP   |      |      | M    |      |      | Samtliga |       |       |
|---|------|------|------|-------|-------|-------|------|------|------|------|------|------|------|------|------|----------|-------|-------|
|   | 1968 | 1973 | 1976 | 1968  | 1973  | 1976  | 1968 | 1973 | 1976 | 1968 | 1973 | 1976 | 1968 | 1973 | 1976 | 1968     | 1973  | 1976  |
| Placerar partiet<br>till höger om<br>sig själv      | 12   | 17   | 15   | 14    | 21    | 18    | 18   | 20   | 22   | 25   | 14   | 17   | 50   | 44   | 44   | 20       | 21    | 21    |
| Placerar partiet<br>på samma plats<br>som sig själv | 53   | 51   | 51   | 61    | 57    | 57    | 66   | 62   | 64   | 59   | 69   | 67   | 46   | 46   | 50   | 60       | 60    | 60    |
| Placerar partiet<br>till vänster om<br>sig själv    | 35   | 32   | 34   | 25    | 22    | 25    | 16   | 18   | 14   | 16   | 17   | 16   | 4    | 10   | 6    | 20       | 19    | 19    |
| Summa procent                                       | 100  | 100  | 100  | 100   | 100   | 100   | 100  | 100  | 100  | 100  | 100  | 100  | 100  | 100  | 100  | 100      | 100   | 100   |
| Antal intervjuade                                   | 40   | 82   | 82   | 1 432 | 1 009 | 1 082 | 421  | 475  | 484  | 356  | 176  | 260  | 252  | 226  | 267  | 2 548    | 2 265 | 2 428 |

Medeltalen i tabell 3.38 visar att väljarna 1968 och 1973 placerade både sina egna partier och sig själva i ordningen vpk-s-c-fp-m. Men 1976 finns det inte längre några signifikanta skillnader mellan centerpartiet och folkpartiet. Folkpartiets anhängare 1976 placerar både sitt parti och sig själva längre till vänster än 1973. Vänsterförskjutningen inom folkpartiet mellan 1973 och 1976 är statistiskt säkerställd.

Sextio procent placerar sitt parti på samma punkt på vänster-högerskalan som sig själva (tabell 3.39). Fyra av tio väljare anser däremot att partiet antingen står till höger eller till vänster om sig själv. Bland väljare till vänster på skalan är benägenheten störst att placera sig själva till höger om partiet, medan det motsatta förhållandet råder på skalans högerkant. Det är således vanligast att placera partiet till vänster om sig själv bland vpk:s anhängare, medan moderaterna är de som oftast anser att partiet står till höger om dem själva. Bland socialdemokraterna, centerpartisterna och folkpartisterna är det ungefär lika vanligt att se partiet placerat till höger om sig själv som att placera partiet till vänster.

Bedömningar om närhet och avstånd mellan partierna har speciellt stor betydelse för partiernas benägenhet att ingå i koalitioner med varandra. Empiriska undersökningar av regeringsbildningar har visat att de mest realistiska koalitionsmodellerna är de som innefattar någon typ av "avståndsfaktor". Partier som ligger nära varandra bör, under i övrigt lika villkor, ha lättare att inleda regeringssamarbete än partier som befinner sig långt ifrån varandra<sup>1</sup>.

De data som här till sist skall redovisas gäller väljarnas åsikter om regeringens sammansättning. Till den del av urvalet som intervjuades före valdagen ställdes en fråga om vilket eller vilka partier som efter valet borde ingå i regeringen. Samma fråga ställdes 1968. Tabell 3.40 visar svarsfördelningarna bland partiernas väljare 1968 och 1976. Det är aldrig 100 procent inom något parti som nämner det egna partiet. Det beror bland annat på att det finns ett visst antal personer som svarar vet inte, men också på att uppgiften om partival är inhämtad efter valet. De som ändrade sin röstningsavsikt eller bestämde sig definitivt först efter intervjun står registrerade med sin "gamla" åsikt om regeringens sammansättning och med sitt "nya" partival. Denna avvikelse gäller emellertid endast för en mindre del av urvalet.

Att folkpartiet uppfattades stå närmare socialdemokratien 1976 än 1968 har knappast satt några spår i väljarnas åsikter om vilka partier som bör vara med i regeringen. Bara ett fåtal av de socialdemokratiska väljarna vill se folkpartiet i regeringsställning, och de är inte signifikant fler 1976 än 1968. Inte särskilt många fler av de folkpartistiska väljarna vill heller ha med socialdemokraterna i regeringen. Inte heller på denna punkt finns någont skillnad mellan 1968 och 1976. För socialdemokraternas del är den enda mer betydande förändringen mellan 1968 och 1976 att sympatierna för centerpartiet har svalnat. Före valet 1968 var det 23 procent av socialdemokraterna som ville se centern representerad i regeringen, men 1976 var siffran ner i 13 procent.

---

1) Abram DeSwaan: Coalition Theories and Cabinet Formation. A Study of Formal Theories of Coalition Formation Applied to Nine European Parliaments after 1918 (Elsevier, Amsterdam 1973). Jfr även Olof Petersson - Bo Särilvik: "När de borgerliga vann", a.a., sid 86 ff.

Tabell 3.40 ÅSIKTER OM VILKA PARTIER SOM BÖR INGÅ I REGERINGEN 1968 OCH 1976

| Parti som bör<br>ingå i regeringen              | VPK  |      | S    |      | C    |      | FP   |      | M    |      |
|---|------|------|------|------|------|------|------|------|------|------|
|   | 1968 | 1976 | 1968 | 1976 | 1968 | 1976 | 1968 | 1976 | 1968 | 1976 |
| VPK   | 70   | 71   | 9    | 15   | 0    | 2    | 1    | 0    | 1    | 1    |
| S   | 65   | 67   | 87   | 82   | 20   | 17   | 15   | 16   | 7    | 6    |
| C   | 20   | 7    | 23   | 13   | 79   | 78   | 78   | 56   | 76   | 64   |
| FP  | 15   | 7    | 11   | 12   | 65   | 53   | 87   | 79   | 84   | 61   |
| M   | 0    | 0    | 5    | 3    | 41   | 35   | 46   | 41   | 89   | 75   |
| "De borgerliga partierna",<br>"mittenpartierna" | 0    | 0    | 0    | 0    | 5    | 4    | 4    | 5    | 8    | 10   |
| Övrigt, "alla partier",<br>vet inte             | 0    | 12   | 10   | 11   | 11   | 14   | 7    | 9    | 4    | 10   |
| Antal intervjuade                               | 20   | 42   | 666  | 523  | 226  | 237  | 185  | 134  | 131  | 157  |

Källa 1968: Bo Särilvik i Rose (ed), a. a., tabell 20.

Data har insamlats vid intervjuer före valen 1968 och 1976.

Summan av procenttalen överstiger 100 efter fler än ett parti kunde anges.

Tabell 3.41 ÅSIKT OM REGERINGSALTERNATIV BLAND PARTIERNAS VÄLJARE 1976

| Åsikt före valet om vilket<br>eller vilka partier som<br>bör ingå i regeringen    | VPK | S   | C   | FP  | M   | Röstade<br>ej 1976 | Samt-<br>liga |
|---|-----|-----|-----|-----|-----|--------------------|---------------|
| Enbart socialdemokraterna<br>och/eller vpk  | 71  | 66  | 3   | 1   | 1   | 34                 | 34            |
| Enbart borgerligt parti/<br>borgerliga partier                                    | 2   | 5   | 69  | 75  | 85  | 25                 | 37            |
| Både socialistiskt och<br>borgerligt parti; "alla<br>partier"; "samlingsregering" | 17  | 19  | 17  | 18  | 8   | 11                 | 17            |
| Nämner inte något parti   | 10  | 10  | 11  | 6   | 6   | 30                 | 12            |
| Summa procent   | 100 | 100 | 100 | 100 | 100 | 100                | 100           |
| Antal intervjuade   | 42  | 523 | 237 | 134 | 157 | 44                 | 1 223         |

Data har insamlats vid intervjuer före valet 1976.

En majoritet av moderata samlingspartiets väljare vill ha med både det egna partiet, centerpartiet och folkpartiet i regeringen. Centerns och folkpartiets väljare är av samma åsikt så länge det gäller mittenpartiernas medverkan. Men inställningen till moderata samlingspartiet är något mera ljum. De väljare inom centerpartiet och folkpartiet som före valet vill ha med moderaterna i regeringen befinner sig både 1968 och 1976 i minoritet i sitt parti.

Frågan om regeringens sammansättning tillät de intervjuade att nämna fler än ett parti. Tabell 3.41 ger en sammanfattning över vilka kombinationer av partier som nämndes vid intervjun 1976. Den första raden innefattar de svar som enbart innehöll en önskan att socialdemokraterna och/eller vänsterpartiet kommunisterna skulle ingå i regeringen. Den andra raden visar de personer som menade att enbart borgerliga partier borde bilda regering. Den tredje raden innefattar alla partikombinationer som skulle innebära regeringssamarbete över blockgränsen. Det är oftast socialdemokraterna som nämnts tillsammans med något mittenparti. Till denna kategori har också förts ett mindre antal svar som "samlingsregering" och "alla partier". Den fjärde och sista kategorin omfattar de personer som inte nämnde något parti.

När det gäller regeringsalternativen har "tvåblockstänkandet" stark förankring i väljarkåren. En otvetydig majoritet om 71 procent anser att ettdera blocket bör ta ansvar för regeringsmakten - antingen socialdemokraterna, med eller utan samarbete med vpk, eller enbart borgerliga partier. Förespråkarna för regeringskoalitioner över blockgränsen befinner sig i klar minoritet, men omfattar ändå 17 procent av samliga tillfrågade. Dessa anhängare av någon form av samlingsregering utgör en ungefär lika stor andel inom alla partier med undantag för moderata samlingspartiet, där de är proportionellt färre. Men det dominerande intrycket av svaren på frågan om regeringens sammansättning är ändå att blockgränsen i svensk politik är klart markerad i väljarnas uppfattningar. Majoriteten inom såväl moderata samlingspartiet, folkpartiet som centerpartiet ansåg att endast borgerliga partier borde ingå i regeringen. Den regering som tillträdde efter valet 1976 svarade därför i detta avseende väl mot de borgerliga väljarnas förväntningar.

## 4 Röstförskjutningar vid valet 1976

Redan några timmar efter det att vallokalerna stängts söndagen den 19 september var tendensen i valutslaget klar. Den definitiva sammanräkningen under veckorna som följde kunde bara bekräfta. Folkpartiet och moderata samlingspartiet hade fått en ökad röstandel jämfört med valet tre år tidigare. Socialdemokraterna, centerpartiet, vänsterpartiet kommunisterna och kristen demokratisk samling fick däremot vidkännas minskade röstandelar (tabell 4.1). I den nyvalda riksdagen kom de borgerliga partierna att få tillsammans 180 mandat mot 169 för socialdemokraterna och vänsterpartiet kommunisterna. Den 7 oktober valde en riksdagsmajoritet centerledaren Thorbjörn Fälldin till ny statsminister. Sverige bytte regering.

Trots att valet 1976 fick så genomgripande politiska konsekvenser ändrades partiernas styrke- styrkeförhållanden egentligen ganska lite. Jämfört med valresultatet tre år tidigare gick till exempel socialdemokraterna tillbaka med en enda procentenhet. Det parti som var mest framgångsrikt, folkpartiet, ökade sin röstandel med 1,7 procentenheter. Valet 1973 hade då kännetecknats av betydligt kraftigare omsvingningar: centerpartiet ökade mellan 1970 och 1973 med 5,2 procentenheter, folkpartiet minskade från 16,2 till 9,4 procent. Men vad innebär egentligen de små nettoförändringarna mellan valen 1973 och 1976? Har stabiliteten i röstningsbeteendet ökat, byter färre väljare parti numera?

Eller finns det kanske en stor rörlighet i valmanskåren som inte kommer till synes i de totala valsiffrorna - har olika väljarströmmar gått åt motsatt håll så att effekterna tagit ut varandra? Dessa frågor bildar utgångspunkten för detta kapitel. Syftet är att kartlägga väljarvandringarna mellan valen 1973 och 1976. Valet 1976 sätts också in i ett längre tidsperspektiv genom jämförelser med de tidigare valundersökningarna. Kapitlet inleds med en analys av hur förändringarna i valmanskåren och det ökade valdeltagandet påverkat valutslaget. Därefter ägnas ett avsnitt åt partibytena, deras omfattning och riktning. Kapitlet avslutas med en analys av partiförskjutningarna under mellanvalsperioden och under själva valrörelsen. Detta kapitel utgör på sätt och vis en startpunkt för det följande kapitlet, som handlar om valrörelsen 1976. Medan detta kapitel berättar om vad som hände i väljarkåren vid 1976 års val, talar nästa kapitel om varför det hände.

Tabell 4.2 är en tabell, på vilken en stor del av den följande analysen kommer att grundas. Därefter skall den kommenteras lite närmare. Uppbyggnaden av tabellen är i princip enkel. Raderna visar hur intervjupersonerna röstade 1973. Förutom partierna finns speciella kategorier dels för dem som inte röstade 1973 trots att de var röstberättigade, dels för de unga väljarna som inte var röstberättigade 1973 (födda 1954-1958). Kolumnerna visar röstningsbeteendet vid valet 1976. En kolumn visar de icke-röstande 1976, en annan kolumn dem som

Tabell 4.1 RESULTAT AV RIKSDAGSVALEN 1973 OCH 1976

|                         | Riksdagsvalet 1973 |         | Riksdagsvalet 1976 |         | Förändring mellan<br>1973 och 1976 |         |
|-------------------------|--------------------|---------|--------------------|---------|------------------------------------|---------|
|                         | Antal röster       | Procent | Antal röster       | Procent | Antal röster                       | Procent |
| VPK                     | 274 929            | 5,3     | 258 432            | 4,8     | -16 497                            | -0,5    |
| S                       | 2 247 727          | 43,6    | 2 324 603          | 42,7    | +76 876                            | -0,9    |
| C                       | 1 295 246          | 25,1    | 1 309 669          | 24,1    | +14 423                            | -1,0    |
| FP                      | 486 028            | 9,4     | 601 556            | 11,1    | +115 528                           | +1,7    |
| M                       | 737 584            | 14,3    | 847 672            | 15,6    | +110 088                           | +1,3    |
| KDS                     | 90 338             | 1,8     | 73 844             | 1,4     | -16 494                            | -0,4    |
| SKP                     | 18 923             | 0,4     | 17 309             | 0,3     | -1 614                             | -0,1    |
| Övriga partier          | 9 321              | 0,2     | 4 663              | 0,1     | -4 658                             | -0,1    |
| Ogiltiga, blanka röster | 8 850              | .       | 19 295             | .       | +10 445                            | .       |
| Antal röstande          | 5 168 996          | 90,8    | 5 457 043          | 91,8    | +288 047                           | +1,0    |
| Antal röstberättigade   | 5 690 333          | .       | 5 947 077          | .       | +256 744                           |         |

Partiernas röstandelar uttryckes i procent av giltiga röster.

Källa: Allmänna valen 1973 (SOS). Del 1. Riksdagsvalet den 16 september 1973. Statistiska centralbyrån. Stockholm 1974.

Allmänna valen 1976 (SOS). Del 1. Riksdagsvalet den 19 september 1976. Statistiska centralbyrån. Stockholm 1977.

var röstberättigade 1973 men som avlidit eller på annan sätt förlorat rösträtt inför valet 1976. Uppgift om dessa personers röstningssätt 1973 har hämtats från intervjun 1973.

Underlaget för tabell 4.2 är sålunda samtliga personer som var röstberättigade vid något av riksdagsvalen 1973 och 1976. Uppgift om valdeltagande har införskaffats från de offentliga röstlängderna. Information om partival 1976 har lämnats vid intervju 1976. Upplysning om partival 1973 stammar från intervjun 1973 för den del av urvalet som intervjuades då, men från intervjun 1976 för den nya delen av urvalet. Alla procenttal är beräknade med hela antalet personer i tabellen som bas.

Liksom alla data baserade på urvalsundersökningar är också siffrorna i tabell 4.2 behäftade med vissa fel. Slumpfel, skevheter i bortfallet, felaktiga svarsuppgifter etc kan snedvrída resultaten. Men just i detta fall är vi i en gynnsam position. Verkligheten är känd. Genom valresultaten vet vi hur den totala svarsfördelningen för både rader och kolumner skulle se ut om data exakt återspeglade verkligheten. I tabell 4.2 finns en jämförelse mellan den observerade och den faktiska fördelningen. (Partiernas röstetal uttrycks nu i förhållande till hela antalet personer som var röstberättigade vid någotdera valet. Därför skiljer sig dessa procenttal från dem i tabell 4.1, som bara baseras på de röstande vid respektive val). På det hela taget råder det en anmärkningsvärd överensstämmelse mellan fördelningarna. Men på några punkter är avvikelserna mer markanta. Både för 1973 och 1976 underskattas andelen ej röstade. Det beror på att bortfallet är störst bland de passiva, bland de icke-röstande. De röstande blit överrepresenterade bland de intervjuade. Den andra större av-

vikelsen gäller socialdemokraterna, som både 1973 och 1976 är fler i urvalet än i verkligheten. Denna situation är inte unik just för denna undersökning. Socialdemokratiska partiet brukar regelmässigt bli överrepresenterat i valundersökningar och politiska opinionsmätningar.

Eftersom de totala fördelningarna något avviker från verkligheten är det också uppenbart att procenttalen inne i tabellen på ett eller annat sätt avviker från de "samma" värdena. Men exakt hur dessa avvikelser är beskaffade vet vi inte. Det finns dock numera statistiska metoder för att anpassa innehållet i en tabell så att marginalfördelningarna (rad- och kolumnsummorna) kommer att överensstämma med förbestämda, faktiska fördelningar. Tanken är att tabellens struktur behålls men att en serie mindre justeringar görs så att marginalfördelningarna till sist blir densamma som de förbestämda. En sådan justering av tabell 4.2 har utförts<sup>1</sup>. Skillnaderna mot den ursprungliga tabellen blir överlag små. I den fortsatta framställningen redovisas endast observerade data. När emellertid justerade data skulle ge anledning att dra andra slutsatser kommer detta att påpekas i texten.

Förändringar i ett partis röstetal kan uppkomma som resultat av tre olika komponenter: förändringar i valmanskårens sammansättning, förändringar i valdeltagandet och parti-byten<sup>2</sup>. Med hjälp av tabell 4.2 skall nu undersökas hur var och en av dessa komponenter gynnade och missgynnade partierna vid 1976 års val.

#### 4.1 Förändringar i valmanskårens sammansättning

Vid 1976 års val hade rösträttsåldern sänkts. Nu var det berättigade att rösta som fyllt 18 år senast på valdagen. Det innebär att nästan fem hela åldersklasser var förstagsängsljare 1976. I det jämna parlamentariska läge som hade uppstått efter valet 1973 var denna stora grupp av nya väljare en källa till osäkerhet. Deras röster skulle kunna avgöra valutgången. Men valmanskåren förändrades också i ett annat avseende mellan 1973 och 1976. Cirka fyra procent av dem som var röstberättigade 1973 avled eller förlorade på annat sätt sin rösträtt. I nedanstående tablå visas hur valmanskårens storlek påverkades av dessa två förändringar. Uppgifterna avser riksdagsvalet.

|                                 |                 |
|---------------------------------|-----------------|
| Valmanskåren 1973               | 5 690 333       |
| Avlidit eller förlorat rösträtt | <u>-231 450</u> |
| Kvarstår från valmanskåren 1973 | 5 458 883       |
| Förstagsängsljare 1976          | <u>+488 194</u> |
| Valmanskåren 1976               | 5 947 077       |

1) Metoden utvecklas i Frederick Mosteller: "Association and Estimation in Contingency Tables", Journal of the American Statistical Association, March 1968, sid 1-28. (Jfr även Hans Jönrup: "Korstabulering med utnyttjande av supplementär information", Statistisk tidskrift nr 5 1977. Databearbetningen har utförts med programmet ECTA vid University of Essex under medverkan av professor Bo Särilvik.

2) Se t e x Bo Särilvik: "Voting Behavior in Shifting 'Election Winds': An Overview of the Swedish Elections 1964-1968", Scandinavian Political Studies, Vol 5 1970 (Universitetsforlaget Oslo), sid 250.



Tabell 4.2 PARTIVAL OCH VALDELTAGANDE 1973 OCH 1976

I denna tabell ingår samtliga personer som var röstberättigade vid något av riksdagsvalen 1973 och 1976. Alla procenttal är beräknade med hela antalet personer i tabellen (2601) som bas.

| Partival och val-<br>deltagande 1973 | Partival och valdeltagande 1976 |      |      |      |      |        |         | Röstade<br>ej 1976 | Avlidit eller<br>förlorat<br>rösträtt | Summa procent 1973: |  |
|--------------------------------------|---------------------------------|------|------|------|------|--------|---------|--------------------|---------------------------------------|---------------------|--|
|                                      | VPK                             | S    | C    | FP   | M    | Övriga | urvalet |                    |                                       | valresultat         |  |
| VPK                                  | 2,1                             | 0,9  | 0,2  | 0,0  | 0,0  | 0,0    | 0,0     | 0,1                | 3,4                                   | 4,4                 |  |
| S                                    | 0,7                             | 33,9 | 2,0  | 1,1  | 0,4  | 0,3    | 1,0     | 2,0                | 41,3                                  | 36,4                |  |
| C                                    | 0,1                             | 1,3  | 14,1 | 2,5  | 1,6  | 0,0    | 0,4     | 0,4                | 20,4                                  | 21,0                |  |
| FP                                   | 0,0                             | 0,2  | 0,9  | 5,2  | 0,8  | 0,1    | 0,2     | 0,0                | 7,5                                   | 7,9                 |  |
| M                                    | 0,0                             | 0,1  | 0,5  | 0,6  | 8,2  | 0,0    | 0,1     | 0,3                | 9,8                                   | 11,9                |  |
| Övriga partier                       | 0,1                             | 0,2  | 0,3  | 0,2  | 0,1  | 1,0    | 0,0     | 0,2                | 2,0                                   | 2,1                 |  |
| Röstade ej 1973                      | 0,2                             | 2,2  | 1,1  | 0,3  | 0,6  | 0,0    | 2,2     | 0,1                | 6,8                                   | 8,4                 |  |
| Ej röstberättigad 1973               | 0,7                             | 3,3  | 2,1  | 1,0  | 0,8  | 0,2    | 0,7     | 0,0                | 8,8                                   | 7,9                 |  |
| Summa procent 1976:                  |                                 |      |      |      |      |        |         |                    |                                       |                     |  |
| - urvalet                            | 3,9                             | 42,2 | 21,2 | 10,9 | 12,5 | 1,7    | 4,6     | 3,0                | 100,0                                 |                     |  |
| - valresultatet                      | 4,2                             | 37,6 | 21,2 | 9,7  | 13,7 | 1,9    | 8,0     | 3,7                |                                       | 100,0               |  |

Mot den knappa halv miljonen förstagångsväljare skall alltså ställas de drygt 200 000 personer som försvann från 1973 års valmanskår. Nettoresultatet blev att valmanskåren 1976 var något mer än en kvart miljon större än 1973. Vilken betydelse för partiernas styrkeförhållanden hade nu dessa förändringar i valmanskårens sammansättning? Svaret ges i tabell 4.3. Den första raden visar partivalet 1973 bland dem som sedan dess lämnat valmanskåren. Data har hämtats från panelurvalet 1973. Det bör påpekas att dessa uppgifter bygger på ett relativt litet antal intervjupersoner, varför data bör tolkas med försiktighet. Den andra raden visar röstningsbeteendet 1976 bland förstagångsväljarna.

Förstagångsväljarnas röstning 1976 är anmärkningsvärd i det avseende att partifördelningen så nära ansluter till genomsnittet. Vid valet 1976 var det egentligen bara ett parti som var signifikant starkare bland förstagångsväljarna: västerpartiet kommunisterna<sup>1</sup>. Sedan slutet av 1960-talet har vpk en stark position bland ungdomsväljarna. Det kommer till uttryck också bland förstagångsväljarna 1976. Men inget av de andra partierna kan varken sägas ha vunnit eller förlorat på nytillskottet till valmanskåren. Förstagångsväljarnas röstning kan ensam inte förklara valresultatet 1976.

Det har tidigare hävdats att det finns ett allmänt samband mellan tendensen i ett valutslag och förstagångsväljarnas röstningsbeteende. På grund av de unga väljarnas svaga röstningstraditioner skulle de vara särskilt känsliga för den aktuella valvinden<sup>2</sup>. Det visar sig emellertid att denna empiriska generalisering behöver kvalificeras. Tabell 4.4 redovisar förstagångsväljarnas röstning sedan 1956. Generaliseringens giltighet kan härigenom prövas. Men först måste utsagans två grundbegrepp tolkas. Med förstagångsväljarnas förändrade röstningsbeteende kan menas två olika saker, beroende på jämförelsepunkten. Partifördelningen bland de nytillkomna väljarna kan nämligen jämföras antingen med röstningen i resten av valmanskåren eller med förstagångsväljarna i föregående val. Likaledes kan man lägga in skilda betydelser i det allmänna begreppet valvind. Med valvind kan helt enkelt avses förändringen mellan två val i varje partis röstetal. Men valvindsbegreppet kan också ges en mer

1) Samma slutsats kan dras från SCB:s Partisymptiundersökning 1976. Se Olof Petersson - Bo Särilvik: "När de borgerliga vann", a.a., tabell 7.

2) Jämför t ex analysen av 1970 års val: "Här framträder sålunda den tidigare observerade regelmässigheten, som består i att förstagångsväljarnas partifördelning förändras i samma riktning som den allmänna tendensen i valutslaget. Vid valet 1970 synes de kommunistiska partierna och centerpartiet ha gynnats av denna tendens." (Bo Särilvik: "Valet 1970", SOS, a.a., sid 82.)

I samband med 1973 års val hävdas likaledes "att ett parti som går framåt i valet vinner en relativt stor andel av förstagångsväljarna, medan ett parti på tillbakagång omvänt får låg andel". (Olof Petersson - Bo Särilvik: "Valet 1973", SOS, a.a., sid 64.)

Och i en kommentar till valet 1976: "Som en regelbundenhet har sålunda observerats, att när ett parti ökar sin röstandel i ett val är framgångarna särskilt påtagliga bland förstagångsväljarna." (Olof Petersson - Bo Särilvik: "När de borgerliga vann", a.a., sid 83.)

Jämför även bo Särilvik: "Political Stability and Change in the Swedish Electorate", Scandinavian Political Studies, Vol 1 1966, sid 206; Jörgen Westerståhl - Bo Särilvik: Svensk valrörelse 1954. Icke-röstning, mediastuder. Arbetsrapport II (statvetenskapliga institutionen, Göteborgs universitet 1956), sid 4.

Den teori om ett allmänt samband mellan valvind och röstförskjutningar som presenteras i dessa arbeten härledes ur "the law of the social centre of gravity" i Herbert Tingsten: Political Behaviour, a.a., sid 202 f. Tingstens lag behöver nu inte vara felaktig för att det inte finns något allmänt samband mellan tendensen i valutslaget och förstagångsväljarnas röstning. Lagen om social gravitationscentra formulerades ursprungligen endast som en statisk korrelation mellan å ena sidan en grupp valdeltagande och partival och å andra sidan dess dominans i valdistriktet.

Tabell 4.3 FÖRÄNDRINGAR I VALMANSKÅRENS SAMMANSÄTTNING 1973-1976 - BETYDELSE FÖR PARTIERNAS STYRKEFÖRHÅLLANDEN

|  | Partival 1973 resp 1976 |    |    |    |    |        | Summa<br>procent | Antal<br>intervjuade |
|--|-------------------------|----|----|----|----|--------|------------------|----------------------|
|  | VPK                     | S  | C  | FP | M  | Övriga |                  |                      |
| Avlidit eller förlorat rösträtt mellan 1973 och 1976 (-) | 3                       | 68 | 13 | 0  | 11 | 5      | 100              | 38                   |
| Förstagångsväljare 1976 (+)                              | 9                       | 41 | 26 | 12 | 10 | 2      | 100              | 211                  |

Tabell 4.4 FÖRSTAGÅNGSVÄLJARNAS RÖSTNING 1956-1976

| År   | Ålder uppnådd<br>under valet | Partival |    |    |    |    |        | Summa<br>procent | Antal<br>intervjuade |
|------|------------------------------|----------|----|----|----|----|--------|------------------|----------------------|
|      |                              | VPK      | S  | C  | FP | M  | Övriga |                  |                      |
| 1956 | 21-22                        | 0        | 54 | 9  | 26 | 11 | 0      | 100              | 35                   |
| 1960 | 21-22                        | 0        | 65 | 10 | 6  | 19 | 0      | 100              | 43                   |
| 1964 | 21-22                        | 0        | 52 | 13 | 23 | 7  | 5      | 100              | 87                   |
| 1968 | 21-22                        | 2        | 57 | 14 | 18 | 6  | 3      | 100              | 100                  |
| 1970 | 20-22                        | 11       | 46 | 28 | 10 | 5  | 0      | 100              | 226                  |
| 1973 | 20-22                        | 12       | 36 | 36 | 3  | 10 | 3      | 100              | 126                  |
| 1976 | 18-22                        | 9        | 41 | 26 | 12 | 10 | 2      | 100              | 211                  |

Källa: Valundersökningarna 1956-1976.

begränsad innebörd. Här skulle valvind endast beteckna kraftiga förskjutningar i väljar-sympatier, kanske till och med endast stora förändringar i styrkeförhållandet mellan de två politiska blocken<sup>1</sup>. Tesen om ett samband mellan valvind och förstagångsväljarnas röstning får olika starkt stöd av data beroende på hur de två begreppen definieras. Tanken att ett parti alltid är överrepresenterat bland de unga väljarna i förhållande till resten av valmans-kåren när det ökar sin röstandel (och på motsvarande sätt underrepresenterat när det minskar) får inte stöd i data. Så var visserligen ofta fallet 1970 och 1973, men tas hela tjugo-årsperioden i beaktande dominerar faktisk undantagen från regeln. De formuleringar av generaliseringen som haft denna innebörd, som jag själv varit med om att utforma, har således varit felaktiga. Men om förstagångsväljarnas partival i stället jämförs med förstagångsväljarnas röstning vid valet innan vinner generaliseringen ökat empiriskt stöd. Vid de sex val hypotesen har provas stämmer den i flertalet fall. Men vid valet 1976 registreras ändå två undantag: socialdemokratin stärkte, trots sin minskade totala röstandel, sin ställning bland förstagångsväljarna mellan 1973 och 1976. Och trots moderaternas uppgång var partiets andel bland förstagångsväljarna oförändrad 1976. Och, till sist, om begreppet valvind inskränks att enbart gälla balansen mellan å ena sidan socialdemokraterna och vpk och

1) Valvind skulle här tolkas som en analogi med strömkantringar mellan de två huvudalternativen i ett tvåpartisystem, s k "short term effects". Jfr Philip E Couverse: "The Concept of a Normal Vote" och Angus Campbell: "Surge and Decline: A Study of Electoral Change", båda artiklarna i Angus Campbell m fl: Elections and the Political Order (Wiley, New York 1966).

å andra sidan de borgerliga partierna minskas antalet undantag från regeln till ett enda (1976 års val). Generaliseringen har visserligen vunnit ökad stöd, men dess räckvidd har å andra sidan inskränkts.

Så långt förstagångsväljarna. Men förändringarna i valmanskåren mellan 1973 och 1976 innebar också att en inte obetydlig grupp lämnade valmanskåren. Dessas partival 1973 skiljer sig i vissa avseenden från resten av väljarkåren 1973. (Det finns tyvärr inga data på den grupp som utgick ur valmanskåren mellan 1970 och 1973). Även om data bör tolkas med försiktighet är det ändå tydligt att socialdemokraterna var överrepresenterade. Slutsatsen blir att även om socialdemokratien gjorde ett relativt framgångsrikt val bland förstagångsväljarna, så blev nettoresultatet av förändringarna i valmanskårens sammansättning ändå negativt på grund av att så pass många äldre socialdemokrater försvann ur valmanskåren mellan 1973 och 1976<sup>1</sup>. Balansen mellan de två blocken försköts dock inte så mycket till de borgerligas fördel genom valmanskårens förändringar. Anledningen är att vpk:s överrepresentation bland förstagångsväljarna till viss del motverkade socialdemokratiens förlust av äldre väljare.

#### 4.2 Förändringar i valdeltagandet

Valdeltagandet steg från 90,8 till 91,8 procent mellan riksdagsvalen 1973 och 1976. Siffran för 1976 innebar en rekordnotering. Aldrig tidigare i svensk valhistoria hade en så stor andel av valmanskåren utnyttjat sin rösträtt. Även vid en internationell jämförelse ligger det svenska valdeltagandet på en mycket hög nivå<sup>2</sup>. I viss mening är valdeltagandet 1976 nära sitt maximum. Deltagandet kan aldrig bli hundra procentigt. Från det att röstlängderna upprättas fram till valdagen hinner ett par månader förflyta, under vilka åtminstone några presumtiva väljare hinner avlida<sup>3</sup>. Och även om tillfälliga vallokaler inrättas på anstalter, ålderdomshem torde ändå många intagna vara oförmögna att uträtta valhandlingen, trots att de står upptagna i röstlängden. Tillfälligheter, plötsliga olyckshändelser gör också att personer som normalt skulle rösta kommer att registreras som icke-röstande. Trots att poströstning på sistone underlättats kan alla praktiska hinder från att rösta därmed ändå inte undanröjas<sup>4</sup>.

1) Slutsatsen är densamma när analysen baseras på justerade data (se ovan). Skillnaden beträffande socialdemokraterna minskar visserligen, men även i justerade data är partiet överrepresenterat bland dem som utgick ur valmanskåren efter 1973.

2) Under senare år har dock högt valdeltagande förekommit också i andra demokratier. Både i Österrike 1971 och i Västtyskland 1976 deltog 91 procent av de röstberättigade medborgarna.

3) Indirekt går det att få en uppfattning om storleken av denna grupp. Urvalet för 1976 års valundersökning drogs från registret över totalbefolkningen med aktualitet vecka 23 (första veckan i juni). Det är den tidpunkt vid vilken röstlängderna fastställs (1 juni). Vid fältarbetet visade det sig att 0,3 procent hade avlidit i det urval som var avsett att intervjuas. Visserligen kan denna siffra något underskattas på grund av den övre åldersgränsen på 80 år, men andelen väljare som hinner avlida före valdagen underskrider säkerligen en procent.

4) Data om poströstning presenteras i Olof Petersson: "Valet 1976", Allmänna valen 1976, Del 3 (SOS, Statistiska centralbyrån).

Men även om valdeltagandet 1976 var rekordhögt, även om 91,8 procent låter som "nästan hundra", kan inte all icke-röstning hänföras till senilitet och trafikolycksfall. Andelen icke-röstande var 8,2 procent. Det kan förefalla lite, men det motsvarar exakt 490 034 personer. Nästan en halv miljon svenskar utnyttjade inte sin rösträtt 1976. I det jämna politiska läge som rått under senare år kan även en mindre del av de icke-röstande tänkas få avgörande betydelse för regeringsfrågan. En närmare analys av de icke-röstandes sociala bakgrund etc följer i kapitel 6, som allmänt behandlar politiskt deltagande. Frågan är nu hur förändringarna i valdeltagandet påverkade valutgången 1976.

Det var 8,2 procent som inte röstade 1976 och 9,2 procent 1973. Är det samma personer som avstår från att rösta i val efter val? Eller är icke-röstningen tillfällig så att de som inte röstar i ett visst val ändå deltar i nästa? Tabell 4.5 visar utskiftningen i icke-väljargruppen mellan 1973 och 1976. Databearbetningen grundar sig på urvalet i sin helhet. Uppgifterna om valdeltagande 1973 och 1976 har inhämtats från de offentliga röstlängderna hos valnämnder i respektive länsstyrelser. Tabellen visar att 88 procent röstade både 1973 och 1976 medan 8 procent deltog i ett av de två valen men avstod från att rösta i något. Resterande 4 procent är alltså de personer som stannade hemma i två på varandra följande val. Ingen av de två nyss skisserade "idealmodellerna" gäller alltså. De icke-röstande utgörs inte helt och hållet av en evigt passivt kärna. Men de består inte heller av en grupp som fullständigt växlar sammansättning mellan två val. Verkligheten ligger någonstans däremellan. Det visas också i tabell 4.6, som baseras på samma material som den föregående tabellen. Där visas att valdeltagandet 1976 bland dem som röstade 1973 var 97 procent, medan andelen som röstade 1976 var 58 procent bland de icke-röstande 1973. Ungefär hälften av de icke-röstande 1973 stannade sålunda hemma också 1976. Tabell 4.6 lämnar dessutom upplysning om valdeltagandet bland första-gångsväljarna. I den grupp som blev röstberättigade 1976 deltog 90 procent i valet. Det är visserligen något under genomsnittet för hela valmanskåren, med det anmärkningsvärda är tvärtom att så få som 10 procent i den stora, unga skaran av första-gångsväljare avstod från att rösta

Tabell 4.5 VALDELTAGANDE 1973 OCH 1976

| Valdeltagande                       | Procentuell fördelning av personer som var röstberättigade vid båda riksdagsvalen 1973 och 1976 |
|-------------------------------------|---|
| Röstade både 1973 och 1976          | 88  |
| Röstade 1973, men inte 1976         | 3   |
| Röstade inte 1973, men röstade 1976 | 5   |
| Röstade varken 1973 eller 1976      | 4   |
| Summa procent                       | 100   |
| Antal intervjuade                   | 3 427   |

Uppgifterna om valdeltagande har inhämtats från de offentliga röstlängderna. Bearbetningen baseras på hela urvalet 1976 (även ej intervjuade ingår i tabellen).

När tidsperspektivet vidgas till en följd av flera val sjunker andelen som deltagit i samtliga val. Av den som var röstberättigade vid de tre valen 1970, 1973 och 1976 röstade 84 procent vid alla tre tillfällena (tabell 4.7). Andelen som inte deltog i något av valen mellan 1970 och 1976 är 3 procent. Figur 4.1 beskriver i detalj hur övergången mellan röstning

och icke-röstning ägt rum mellan 1970 och 1976. Det finns åtta tänkbara kombinationer, grenar i trädet. Den mest vanligt förekommande är kombination (1) som inbegriper dem som röstade i alla valen 1970-1976. Den näst största kategorin är gren (5), vilken utgörs av personer som inte röstade 1970, men som deltog både 1973 och 1976. Den omfattar 6 procent av hela materialet. I varje del av trädet finns vidare ett proportionstal. Längst upp till höger i kombination (1) står till exempel 0,98. Det innebär att 98 procent av dem som röstade både 1970 och 1973 också deltog i valet 1976. Sannolikheten att rösta 1976 var för dessa väljare med andra ord 0,98, sannolikheten att inte rösta 0,02.

Tabell 4.6 VALDELTAGANDE I RIKSDAGSVALET 1976 EFTER VALDELTAGANDE I RIKSVALET 1973

| Valdeltagande 1976       | Deltog i valet 1973 | Röstberättigad, men röstade inte 1973 | Var ej röstberättigad 1973 | Samtliga i urvalet |
|--------------------------|---------------------|---------------------------------------|----------------------------|--------------------|
| Deltog i valet 1976      | 97                  | 58                                    | 90                         | 93                 |
| Deltog inte i valet 1976 | 3                   | 42                                    | 10                         | 7                  |
| Summa procent            | 100                 | 100                                   | 100                        | 100                |
| Antal intervjuade        | 3 113               | 314                                   | 292                        | 3 821              |

Se anmärkning till tabell 4.5.

Tabell 4.7 VALDELTAGANDE 1970, 1973 OCH 1976

| Valdeltagande 1970-1976 | Procentuell fördelning av personer som var röstberättigade vid samtliga tre valen 1970-1976 |
|-------------------------|---|
| Deltog i alla tre valen | 84  |
| Deltog i två val        | 10  |
| Deltog i ett val        | 3   |
| Deltog inte i något val | 3   |
| Summa procent           | 100   |
| Antal intervjuade       | 1 535   |

Bearbetningen baseras på panelurvalet och omfattar personer födda 1896-1950. I tabellen ingår hela urvalet, såväl intervjuade som ej intervjuade. Uppgifterna om valdeltagande har inhämtats från de offentliga röstlängderna.

Figur 4.1 VALDELTAGANDE 1970, 1973 OCH 1976

| 1970                          | 1973       | 1976       | Kombination nummer | Antal intervjuade | Procentuell fördelning |
|-------------------------------|------------|------------|--------------------|-------------------|------------------------|
| Röstade                       | Röstade    | Röstade    | (1)                | 1 292             | 84                     |
|                               |            | Röstade ej | (2)                | 25                | 2                      |
|                               | Röstade ej | Röstade    | (3)                | 37                | 2                      |
|                               |            | Röstade ej | (4)                | 8                 | 0                      |
| Röstade ej                    | Röstade    | Röstade    | (5)                | 98                | 6                      |
|                               |            | Röstade ej | (6)                | 9                 | 1                      |
|                               | Röstade ej | Röstade    | (7)                | 26                | 2                      |
|                               |            | Röstade ej | (8)                | 40                | 3                      |
| Se anmärkning till tabell 4.7 |            |            |                    | <hr/> 1 535       | <hr/> 100              |

De olika röstningssannolikheterna i trädet varierar enligt ett mycket särpräglat mönster. Enklast kan slutsatsen sammanfattas så här. Ju fler gånger en väljare tidigare röstat, desto större sannolikhet är det att denne vid ett val åter skall delta. Och omvänt, ju större tradition av icke-röstning en person har bakom sig, desto mer sannolikt är det att denne återigen skall avstå från att rösta. En träffande illustration utgörs av kombinationerna (4) och (8). Båda grenarna har det gemensamt att de innefattar personer som inte röstade 1973, men skiljer sig i det avseende att den ena gruppen röstade 1970 men den andra inte heller deltog i 1970 års val. Sannolikheterna att förbli icke-röstande även 1976 skiljer sig mycket kraftigt. Bland dem som avstått från att rösta både 1970 och 1973 var sannolikheten 0,61 att stanna hemma också 1976 (kombination 8). Men bland de icke-röstande 1973 som röstade 1970 - de så att säga tillfälliga icke-röstarna - var sannolikheten endast 0,18 att förbli icke-röstande 1976 (kombination 4). Beteendet vid ett val påverkas inte endast av beteende vid det närmast föregående valet utan också av längre tillbaka liggande händelser i en persons röstningshistoria<sup>1</sup>.

Efter denna tillbakablick på förändringarna i valdeltagandet under 1970-talet är det dags att återvända till vår ursprungliga fråga om vad övergångarna mellan röstning och icke-röstning betydde för valutslaget 1976. I tabell 4.8 finns dels de som röstade 1973 men som inte röstade 1976, dels de som gick från icke-röstning till röstning. Tabellen visar de två gruppernas partival 1973 respektive 1976. Det kan visserligen synas som om till exempel socialdemokraterna gjorde en liten nettoförlust till följd av övergångarna mellan röstning och icke-röstning, men skillnaden är så liten att den ligger inom den statistiska felmarginalen. Inget parti har varken gynnats eller missgynnats av förändringarna i valdeltagandet. Det nettotillskott till valmanskåren, som hade det höjda valdeltagandet som orsak, hade en partipolitisk sammansättning som i huvudsak motsvarade genomsnittet<sup>2</sup>.

Tabell 4.8 FÖRÄNDRINGAR I VALDELTAGANDET 1973-1976 - BETYDELSE FÖR PARTIERNAS STYRKEFÖRHÅLLANDEN

|   | Partival 1973 resp 1976 |    |    |    |    |        | Summa<br>procent | Antal<br>intervjuade |
|---|-------------------------|----|----|----|----|--------|------------------|----------------------|
|   | VPK                     | S  | C  | FP | M  | Övriga |                  |                      |
| Röstade 1973 men ej<br>1976 (-)         | 2                       | 56 | 22 | 13 | 7  | 0      | 100              | 45                   |
| Röstade ej 1973 men<br>röstade 1976 (+) | 4                       | 49 | 25 | 8  | 13 | 1      | 100              | 116                  |

De flesta av dem som inte deltog i valet har ändå en preferens för något parti. Även om det kan finnas icke-röstande som står helt likgiltiga inför partierna som politiska alternativ är det ändå så många som 78 procent som anger något parti som vederbörande skulle rösta på om han eller hon skulle delta i valet. Och bland de 22 procent som inte uppger någon partisympati får man anta att det finns ett antal personer som faktiskt har en partipreferens, men som inte vill avslöja den vid intervjun. De personer som varken röstar eller tycker något parti vare sig är bättre eller sämre än något annat är mycket få. Eftersom de icke-röstande 1976 ut-

1) En motsvarande analys av partibyten bland de röstande presenteras i avsnitt 4.3.

2) Slutsatsen är densamma även när analysen grundats på justerade data (se inledningen till detta kapitel).



gjorde cirka 8 procent av hela valmanskåren och då andelen partilösa bland de icke-röstande kan uppskattas till mindre än en femtedel står högst mellan en och två procent av valmanskåren helt utanför det partipolitiska livet.

Eftersom så pass många av de icke-röstande uttrycker en partipreferens är det möjligt att beräkna deras partisympatier (tabell 4.9). I tabellens vänstra kolumn ingår samtliga icke-röstande som intervjuats. I den högra kolumnen har uteslutits de personer som inte uppgivit någon partipreferens. I tabell 4.10 har procentberäkningen skett efter omvänd princip. För varje parti anges dess maximala väljarunderlag: de som röstade på partiet och de icke-röstande som skulle kunna tänka sig rösta på partiet. Tabellen visar hur stor andel av dessa som faktiskt röstade på partiet och hur många som stannade hemma. Båda tabellerna ger samma besked. Det finns inget parti som har en extra stor reserv av sofflocksliiggare. Visserligen är andelen icke-röstande något större än genomsnittet bland vpk:s sympatisörer och något lägre bland de moderata anhängarna, men skillnaderna är överlag små. Slut-satsen blir densamma som tidigare. Variationer i valdeltagande kan knappast förklara val-utgången 1976.

Tabell 4.9 DE ICKE-RÖSTANDES PARTIPREFERENS 1976

|                   | Procentuell fördelning av samtliga icke-röstande | Procentuell fördelning av de icke-röstande som uppgivit partisympati |
|-------------------|--|--|
| VPK               | 6  | 8  |
| S                 | 36   | 46   |
| C                 | 22   | 28   |
| FP                | 9  | 11   |
| M                 | 6  | 7  |
| Övriga            | 2  | 2  |
| Inget parti       | 22   | .  |
| Summa procent     | 103  | 102  |
| Antal intervjuade | 124  | 97   |

Anmärkning: Summan överstiger 100 procent eftersom några personer angivit två partier.

Tabell 4.10 VALDELTAGANDE 1976 BLAND PARTIERNAS SYMPATISÖRER

| Valdeltagande 1976 | VPK | S     | C   | FP  | M   | Övriga | Samtliga med partisympati |
|--------------------|-----|-------|-----|-----|-----|--------|---------------------------|
| Röstade            | 94  | 96    | 96  | 97  | 98  | 96     | 96                        |
| Röstade inte       | 6   | 4     | 4   | 3   | 2   | 4      | 4                         |
| Summa procent      | 100 | 100   | 100 | 100 | 100 | 100    | 100                       |
| Antal intervjuade  | 130 | 1 226 | 666 | 359 | 363 | 54     | 2 561                     |

Med partisympati avses här att den intervjuade antingen före valet sagt sig kunna tänka sig att rösta på partiet eller efter valet uppgivit sig röstat på partiet eller skulle tänkt sig att välja partiet.

#### 4.3 Partibyten

Innan partibytarflödena mellan 1973 och 1976 analyseras måste först några mättekniska problem kommenteras. Till grund för den fortsatta analysen ligger fortfarande tabell 4.1 där röstning 1973 korstabulerats mot röstning 1976. Uppgift om partival är inhämtade vid intervjun eller vid brevenkät omedelbart efter valet. Som nämnts är dessa data behäftade med vissa felkällor. Särskilt problematisk är informationen om röstning vid 1973 års val. För de personer som 1976 intervjuades för första gången fanns ingen annan möjlighet än att fråga om hur de röstat tre år tidigare. Sådana minnesuppgifter kan vara osäkra, särskilt i de fall vederbörande bytt parti. Stabiliteten kan komma att överskattas. Emellertid finns det möjligheter att få en uppfattning om hur stor denna felkälla är. Ungefär halva urvalet består nämligen av personer som också intervjuades 1973 (panelurvalet). För dessa personer kan två förändringsanalyser genomföras: en där uppgiften om röstning 1973 hämtas från intervjun 1973, en där minnesdata från 1976 används. Avvikelsen mellan de två analyserna blir ett mått på felvisningen vid användningen av minnesdata<sup>1</sup>. I fortsättningen bygger uppgiften om partival 1973 om möjligt på intervjuuppgift inhämtad 1973, annars används minnesdata. Uppgifterna om valdeltagande 1973 och 1976 är emellertid inte behäftade med intervjufel, eftersom dessa data har insamlats från de offentliga röstlängderna.

Tabellerna 4.11 och 4.12 baseras båda på samma dataunderlag. I tabell 4.11 har procentberäkningen gjorts vågrätt: tabellen visar vart 1973 års väljare gick. Tabell 4.12, där procenttalen beräknats lodrätt, visar varifrån 1976 års väljare kom. Procenttalen i huvuddiagonalen i tabell 4.11 kan tolkas som sannolikheten för en väljare i ett visst parti 1973 att rösta med oförändrat partival tre år senare. Socialdemokraterna och moderata samlingspartiet präglas, med detta sätt att mäta, av störst stabilitet. Vänsterpartiet kommunisternas väljare 1973 är de som visar störst benägenhet att överge sitt parti. Dessa slutsatser är densamma oavsett om analysen grundas på minnesdata eller paneldata, även om stabiliteten som helhet överskattas med några procentenheter med minnesdata.

Figur 4.2 ger en sammanfattande översikt av effekterna av partibytana. Pilarna visar nettoeffekten av övergångar mellan partierna. Pilen pekar mot det parti som vann på partibytana. Av figuren framgår bland annat att vpk genomgående förlorade genom övergångar till andra partier, medan moderaterna överlag gynnades av partibytana. De övriga tre partierna både vann och förlorade genom byten.

1) Vid en direkt jämförelse för de personer vilka har lämnat uppgift om partival 1973 dåde 1973 och 1976 visar det sig att 10 procent anger olika partier, 90 procent samma parti.

En betydande del av vänsterpartiet kommunisternas väljare 1973 bytte 1976 till socialdemokraterna, samtidigt som endast några få procent av 1973 års socialdemokrater bytte till vpk (tabell 4.11). Men dessa procenttal, för vpk:s del till synes helt förödande, är dock till största delen utslag av en storlekseffekt. De väljare som bytte mellan vpk och socialdemokraterna utgör nämligen en stor andel när de jämförs med vpk:s väljarunderlag, men en liten när de ställs i relation till socialdemokraternas stora väljarkår. Intrycket av tabell 4.12 är också ett annat. Nyttillskottet från socialdemokraterna till vpk blir nämligen stort när det nu relateras till vpk:s väljarkår 1976. Omvänt utgör bytarna från vpk till socialdemokraterna endast en blygsam del av socialdemokratins väljarunderlag 1976. Bytena mellan vpk och socialdemokraterna mellan 1973 och 1976 tog nästan ut varandra, men gav ändå ett mindre nettotillskott till socialdemokraternas förmån.

Tabell 4.11 RÖSTFÖRÄNDRINGAR 1973-1976: VART GICK 1973 ÅRS VÄLJARE ?

| Röstningssätt 1973         | Röstningssätt 1976 |    |    |    |    |        |    | Ej<br>röstade | Summa<br>procent | Antal<br>intervjuade |
|----------------------------|--------------------|----|----|----|----|--------|----|---------------|------------------|----------------------|
|                            | VPK                | S  | C  | FP | M  | Övriga |    |               |                  |                      |
| VPK                        | 62                 | 28 | 6  | 1  | 1  | 1      | 1  | 100           | 87               |                      |
| S                          | 2                  | 86 | 5  | 3  | 1  | 1      | 2  | 100           | 1023             |                      |
| C                          | 0                  | 6  | 71 | 13 | 8  | 0      | 2  | 100           | 521              |                      |
| FP                         | 0                  | 3  | 12 | 69 | 11 | 2      | 3  | 100           | 195              |                      |
| M                          | 0                  | 1  | 5  | 7  | 86 | 0      | 1  | 100           | 248              |                      |
| Övriga partier             | 7                  | 11 | 15 | 9  | 4  | 54     | 0  | 100           | 46               |                      |
| Ej röstade                 | 3                  | 33 | 17 | 5  | 9  | 0      | 33 | 100           | 174              |                      |
| Ej röstberättigade<br>1973 | 8                  | 38 | 24 | 11 | 9  | 2      | 8  | 100           | 228              |                      |

Tabell 4.12 RÖSTFÖRÄNDRINGAR 1973-1976: VARIFRÅN  
KOM 1976 ÅRS VÄLJARE ?

| Röstningssätt 1973         | Röstningssätt 1976 |       |     |     |     |             |
|----------------------------|--------------------|-------|-----|-----|-----|-------------|
|                            | VPK                | S     | C   | FP  | M   | Ej röstande |
| VPK                        | 54                 | 2     | 1   | 0   | 0   | 1           |
| S                          | 17                 | 80    | 9   | 10  | 3   | 21          |
| C                          | 2                  | 3     | 67  | 23  | 13  | 8           |
| FP                         | 0                  | 1     | 4   | 48  | 7   | 5           |
| M                          | 0                  | 0     | 2   | 6   | 65  | 3           |
| Övriga partier             | 3                  | 1     | 2   | 1   | 1   | 0           |
| Ej röstande                | 5                  | 5     | 5   | 3   | 5   | 48          |
| Ej röstberättigade<br>1973 | 19                 | 8     | 10  | 9   | 6   | 14          |
| Summa procent              | 100                | 100   | 100 | 100 | 100 | 100         |
| Antal intervjuade          | 100                | 1 098 | 550 | 284 | 326 | 120         |

De parti som 1976 främst gynnades av byten från socialdemokraterna var centerpartiet. Som framgår av tabell 4.11 gick 5 procent av dem som 1973 röstade på socialdemokraterna över till centerpartiet 1976. Men det är också viktigt att notera att en inte obetydlig grupp väljare bytte i rakt motsatt riktning. Av centerpartiets väljare 1973 bytte 6 procent till socialdemokraterna 1976. Återigen har vi ett exempel på ett ganska stort bruttoflöde som endast resulterar i en mindre nettoförändring. Visserligen var det fler som bytte från socialdemokraterna till centern än omvänt, men skillnaden är inte stor. Socialdemokraternas nettoförluster till centerpartiet var då betydligt större mellan 1970 och 1973<sup>1</sup>. Faktiskt var nettoförskjutningen från socialdemokraterna till folkpartiet 1976 något större än socialdemokraternas nettoförlust till centern. Visserligen bytte endast 3 procent av socialdemokraterna 1973 till folkpartiet, men på grund av så få av 1973 års folkpartister gick över till socialdemokraterna fick socialdemokraterna vidkännas en klar nettoförlust till folkpartiet. 10 procent av folkpartiets väljarkår 1976 hade tre år tidigare röstat på socialdemokraterna (tabell 4.12).

För folkpartiets del var dock nettotillskottet från centerpartiet mer betydelsefullt än inflödet av socialdemokrater. 13 procent av 1973 års centerpartister bytte till folkpartiet (tabell 4.11), eller annorlunda uttryckt, 23 procent av folkpartiets väljare 1976 hade tre år tidigare röstat på centerpartiet (tabell 4.12). Antalet väljare som bytte i motsatt riktning, från folkpartiet till centern, var betydligt färre. Följden blev att folkpartiet totalt sett gynnades av byten med centerpartiet. Här bör en mätteknisk kommentar tillfogas. När paneldata jämförs med minnesdata är andelen folkpartister som 1973 röstade på centern den punkt där de två analyserna skiljer sig mest. När folkpartisterna 1976 tillfrågas om hur de röstade 1973 är det fler som svarar folkpartiet än vad dom är fallet när de vid undersökningen 1973 tillfrågades om sitt partival. Många svarade då i stället att de röstade på centerpartiet. I minnesdata överskattas sålunda stabiliteten. Fler av dem som bytt från

1) Se Olof Petersson och Bo Särilvik: "Valet 1973", SOS, a.a., tab 8-10.

Figur 4.2 PARTIERNAS NETTOVINSTER OCH NETTOFÖRLUSTER GENOM PARTIBYTEN 1973-1976

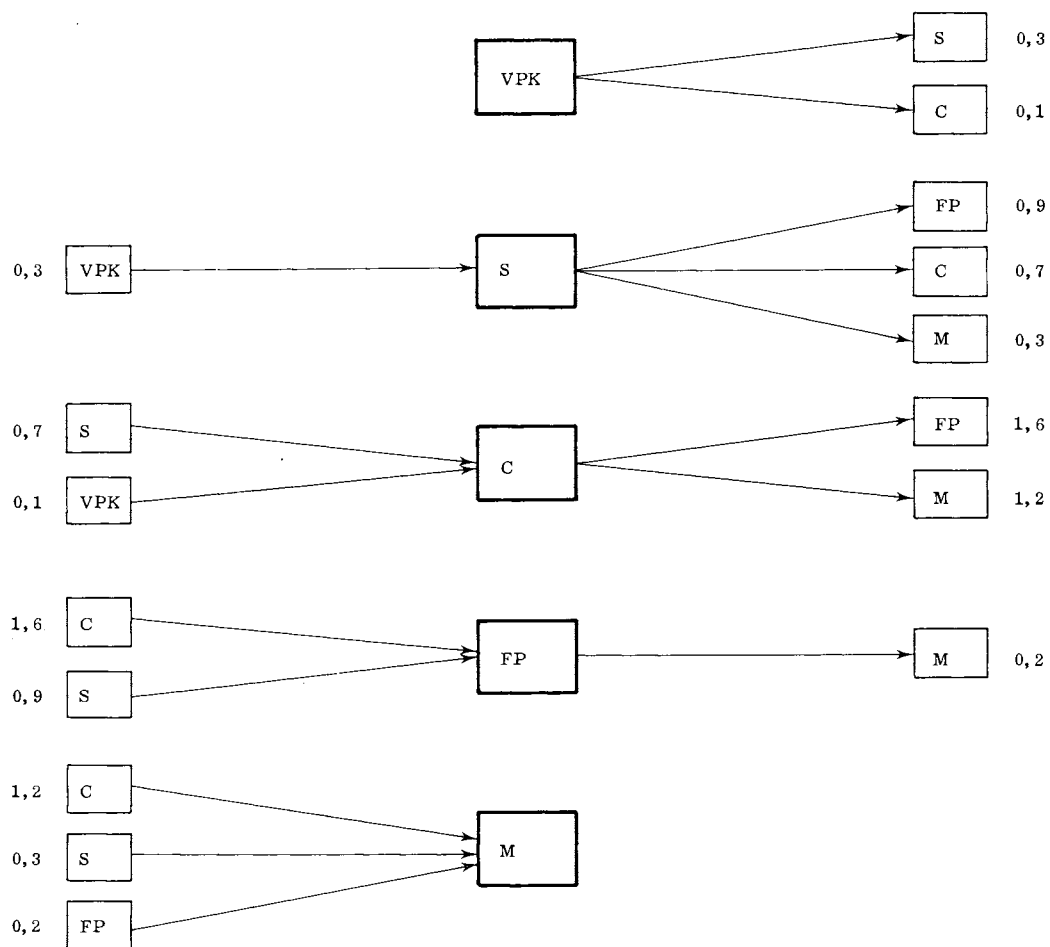

Pilarna visar nettoflödet mellan två partier uttryckt i procent av antalet väljare som var röstberättigade vid båda valen 1973 och 1976. Pilen pekar mot det parti som gynnades av partibyttena.

centern till folkpartiet minns 1976 "fel" och svarar att de röstat på folkpartiet i båda valen. Strömmen från centern till folkpartiet har därför troligen underskattats i tabell 4.11. De slutsatser som dragits ovan rubbas emellertid inte. Tvärtom verkar felkällan i den riktningen att tendenserna i verkligheten är starkare än de kommer till uttryck i data.

Liksom folkpartiet gjorde också moderata samlingspartiet en nettovinst genom byten med centerpartiet. Fler väljare växlade från centern till moderaterna än vad som bytte i omvänd riktning. Däremot ökade knappast moderata samlingspartiet på folkpartiets bekostnad. Även om ett antal folkpartister bytte till moderaterna, var det nästa lika många av 1973 års moderata väljare som tre år senare röstade på folkpartiet. Resultatet blev en knapp nettovinst för moderaterna.

Sammanfattas de olika bytesströmmarna mellan 1973 och 1976 blir resultatet att två partier, folkpartiet och moderata samlingspartiet, vann fler väljare än de förlorade genom partibyten. Däremot gjorde valets tre förlorande partier - socialdemokraterna, centerpartiet och vänsterpartiet kommunisterna - nettoförluster till följd av övergångar mellan partierna.

Det är nu dags att sammanfatta betydelsen för valutslaget 1976 av de tre komponenterna (1) förändringar i valmanskårens sammansättning, (2) förändringar i valdeltagandet och (3) partibyten. En översikt ges i tabell 4.13, vilken är en bearbetning av tabell 4.2. Procenttalen uttrycker andelar av samtliga personer som var röstberättigade vid något av valen 1973 och 1976. Tabellen beskriver hur många väljare partierna vann respektive förlorade genom de tre komponenternas inverkan. Summan av förändringarna blir positiv efter antal röstande totalt sett ökade mellan 1973 och 1976.

Alla partier fick ett nettotillskott genom förändringar i valdeltagandet. Men trots att socialdemokratin hävdade sig väl i den stora gruppen förstagångsväljare, förlorade partiet proportionellt fler väljare än övriga partier genom den del av 1973 års valmanskår som försvann före valet 1976. Därför gynnade nettotillskottet till följd av valmanskårens ökade storlek främst de övriga partierna. Hur pass avgörande för valutgången var nu denna nackdel för socialdemokraterna? Man kan göra tankeexperimentet att nettotillskottet i valmanskåren fördelade sig mellan partierna exakt i proportion mot partiernas storlek 1973. Härigenom kan man bestämma i vad mån de två andra komponenterna ensamma, förändringar i valdeltagandet och partibyten, orsakade valutslaget 1976. Det visar sig då att socialdemokraterna ändå gick tillbaka mellan 1973 och 1976, även om nedgången helt naturligt blir något mindre. Detta fakutm, tillsammans med det något osäkra datamaterial som ligger till grund för skattningen av de väljare som lämnade väljarkåren efter 1973, gör att man inte bör tillmäta komponenten förändringar i valmanskåren allför stor betydelse när det gäller att förklara varför valet 1976 gick som det gick.

Inte heller förändringarna i valdeltagandet hade någon avgörande betydelse för partiernas ökade och minskade röstandelar. Alla partier gjorde nettovinster som konsekvens av att andelen röstande ökade och vinsterna fördelade sig i stort i proportion till partiernas tidigare styrkeförhållanden. Det är varken förändringarna i valmanskårens sammansättning eller förändringarna i valdeltagandet utan partibytena som framträder som den mest betydelsefulla faktorn bakom röstförskjutningarna mellan valen 1973 och 1976. Det bör särskilt hållas i minnet att partibyten har en dubbel effekt på ett annat sätt än de två andra komponenterna genom att ett tillskott för ett parti samtidigt alltid är en förlust för ett annat parti. Partibytenas stora betydelse för valutgången motiverar en presentation av ytterligare data om övergångar mellan partierna.

Tabell 4.13 RÖSTFÖRÄNDRINGAR MELLAN RIKSDAGSVALEN 1973 OCH 1976

Tabellen är en bearbetning av tabell 4.2. Procentbasen utgörs av antalet personer som var röstberättigade vid åtminstone något av valen 1973 och 1976. Antalet intervjupersoner ä 2 601.

|   | VPK         | S           | C           | FP          | M           |
|---|-------------|-------------|-------------|-------------|-------------|
| Röstade på partiet 1973   | 3,4         | 41,3        | 20,4        | 7,5         | 9,8         |
| Avlidit eller förlorat rösträtt sedan 1973 (-)                    | 0,1         | 2,0         | 0,4         | 0,0         | 0,3         |
| Förstagångsväljare 1976 (+)                                       | 0,7         | 3,3         | 2,1         | 1,0         | 0,8         |
| <b>NETTOEFFEKT AV FÖRÄNDRINGAR I VALMANSKÅRENS SAMMANSÄTTNING</b> | <b>+0,7</b> | <b>+1,3</b> | <b>+1,7</b> | <b>+1,0</b> | <b>+0,5</b> |
| Röstade på partiet 1973, men deltog inte i valet 1976 (-)         | 0,0         | 1,0         | 0,4         | 0,2         | 0,1         |
| Deltog inte i valet 1973, men röstade på partiet 1976 (+)         | 0,2         | 2,2         | 1,1         | 0,3         | 0,6         |
| <b>NETTOEFFEKT AV FÖRÄNDRINGAR I VALDELTAGANDET</b>               | <b>+0,2</b> | <b>+1,2</b> | <b>+0,7</b> | <b>+0,1</b> | <b>+0,5</b> |
| Röstade på partiet 1973, men bytte till annat parti 1976 (-)      | 1,2         | 4,4         | 5,5         | 2,1         | 1,2         |
| Röstade på annat parti 1973, men bytte till partiet 1976 (+)      | 0,8         | 2,7         | 3,8         | 4,4         | 3,8         |
| <b>NETTOEFFEKT AV PARTIBYTEN</b>                                  | <b>-0,4</b> | <b>-1,7</b> | <b>-1,7</b> | <b>+2,3</b> | <b>+1,8</b> |
| Röstade på partiet 1976   | 3,9         | 42,2        | 21,1        | 10,9        | 12,5        |

Innan de olika partibytesgrupperna vid 1976 års val analyseras mer i detalj kommer här först några data som bygger på hela serien av valundersökningar från 1956 och framåt. Partibytena vid 1976 års val kan härigenom sättas in i ett längre tidsperspektiv. Därefter görs en mer detaljerad genomgång av partivalets växlingar mellan valen 1968, 1970, 1973 och 1976.

Antalet partibytare ökar. Tabell 4.14 visar dels andelen som röstade med oförändrat parti, dels andelen som bytte parti bland de väljare som deltog i två på varandra följande val. I slutet av 1950-talet bytte mindre än var tionde väljare parti från ett val till nästa. Vid det senaste valet ändrade nästan var femte väljare sitt val av parti. Här är det dock nödvändigt att åter inskjuta en metodisk anmärkning. För hela urvalet 1968-1970 och för halva urvalet 1973-1976 ligger paneldata till grund för uppskattningarna. Vid dessa två tillfällen över-skattas därför andelen partibytare. Antalet partibytare 1973-1976 beräknas till 21 procent när enbart paneldata utnyttjas och till 17 procent när enbart minnesdata ligger till grund för beräkningen. Även om data sålunda har insamlats under något olika betingelser är ändå trenden helt klar. Under de tjugo år valundersökningarna pågått har andelen partibytare successivt stigit. Särskilt med tanke att partiernas röstandelar förändrades så lite mellan 1973 och 1976 är det anmärkningsvärt att andelen partibytare mellan dessa två val var den högsta som redovisats under perioden. Bakom de små nettoförändringarna 1976 låg stora bruttoströmmar som delvis tog ut varandra.

Även om det blivit allt vanligare att byta parti har ändå gruppen partibytare behållit sin sammansättning i ett viktigt avseende. Tabell 4.15 visar hur partibytena fördelat sig i förhållande till de två politiska blocken. Ungefär hälften av partibytena äger regelmässigt rum inom det borgerliga blocket. En tiondel av bytena sker mellan socialdemokraterna och vänsterpartiet kommunisterna. Resterande cirka 40 procent av bytena sker över blockgränsen. Hur dessa 40 procent fördelat sig, vilket av blocken som totalt sett gynnats, har självfallet varierat från val till val. Vid det socialdemokratiska framgångsvalet 1968 var partibytena över blockgränsen övervägande till de borgerliga partiernas nackdel. Vid resten av de undersökta valen har det borgerliga blocket vunnit fler röster genom partibytan än det förlorat<sup>1</sup>.

Den ökade rörligheten i valmanskåren illustreras också i tabell 4.16. Tabellen visar hur stor andel av respektive partis väljare vid ett visst val som i nästa val gick över till att rösta på ett annat parti. Helt naturligt noteras höga siffror vid tillfällen när ett parti gått kraftigt tillbaka och härvid förlorat många av sina tidigare väljare. Vänsterpartiet kommunisterna 1968 och folkpartiet 1973 är de mest framträdande exemplen. Men den successiva ökningen i partibytesfrekvensen hänger också samman med att numera även partier som vid ett val ökar ändå gör relativt stora förluster genom partibytan. Ett typiskt exempel på detta fenomen är folkpartiet 1976. Trots sin framgång i valet tappade partiet en dryg fjärdedel av sina tidigare väljare från 1973. Ökningen 1976 kom som tidigare visats till stånd genom att ett ännu större inflöde av partibytare kompenserade utflödet.

1) Beträffande byten mellan 1973 och 1976 finns en viss skillnad beroende på om beräkningen grundas på minnesdata eller paneldata. I panelurvalet blir andelen bytare från S till B 23 procent och från B till S 16 procent om paneluppgiften utnyttjas. Baseras beräkningen på minnesdata blir motsvarande siffror 31 respektive 12 procent. Inte endast underskattas andelen partibytare med minnesdata, utan en skevhet i bytenas riktning inträffar också. Det är tydligen svårare att minnas att man bytt parti i en riktning som går mot den allmänna trenden i valet. Härav kan dras en viktig metodisk slutsats. Med minnesdata erhålles en mer "harmonisk" bild än verklighetens. Stabiliteten överskattas och förändringar "mot strömmen" underskattas.



Tabell 4.14 STABILA VÄLJARE OCH PARTIBYTARE 1956-1976

|                        | Procentuell fördelning av personer som röstade vid båda valen: |               |               |               |               |               |               |
|------------------------|--|---------------|---------------|---------------|---------------|---------------|---------------|
|                        | 1954-<br>1956  | 1958-<br>1960 | 1962-<br>1964 | 1966-<br>1968 | 1968-<br>1970 | 1970-<br>1973 | 1973-<br>1976 |
| Röstade på samma parti | 93   | 93            | 90            | 88            | 84            | 84            | 81            |
| Bytte parti            | 7  | 7             | 10            | 12            | 16            | 16            | 19            |
| Summa procent          | 100  | 100           | 100           | 100           | 100           | 100           | 100           |
| Antal intervjuade      | 950  | 1 040         | 2 169         | 2 248         | 3 289         | 1 920         | 2 063         |

Uppgift om rösning vid föregående val inhämtad vid intervjun i samband med det senare valet (minnesdata) i samtliga fall utom två. Vid valen 1968 och 1970 intervjuades samma personer - uppgift om röstning har inhämtats vid två olika tidpunkter (paneldata). Uppgift om förändringar mellan 1973 och 1976 baseras på paneldata för halva urvalet på minnesdata för den andra halvan av urvalet.

Jämför även Bo Särllvik: "Valet 1970", a. a., tabell 4, 8 och Olof Petersson och Bo Särllvik: "Valet 1973", a. a., tabell 12.

Tabell 4.15 PARTIBYTEN 1960-1976: BYTEN INOM OCH MELLAN BLOCKEN

| Partibytenas fördelning | Procentuell fördelning av partibytare |               |               |               |               |               |
|-------------------------|---------------------------------------|---------------|---------------|---------------|---------------|---------------|
|                         | 1958-<br>1960                         | 1962-<br>1964 | 1966-<br>1968 | 1968-<br>1970 | 1970-<br>1973 | 1973-<br>1976 |
| Byten inom S-block      | 5                                     | 14            | 11            | 12            | 7             | 12            |
| Byten från S till B     | 23                                    | 31            | 15            | 30            | 31            | 26            |
| Byten från B till S     | 15                                    | 9             | 24            | 8             | 10            | 13            |
| Byten inom B-block      | 57                                    | 46            | 50            | 50            | 52            | 49            |
| Summa procent           | 100                                   | 100           | 100           | 100           | 100           | 100           |
| Antal intervjuade       | 75                                    | 209           | 271           | 517           | 310           | 386           |

Med "S" avses socialdemokraterna och kommunisterna. Med "B" avses de borgerliga partierna.

Tabell 4, 16 PARTIBYTEN 1960-1976: BYTEN FRÅN RESPEKTIVE PARTI

| Parti | Procentuell andel av partiets väljare vid ett val som<br>bytte till ett annat parti vid det efterföljande valet |       |       |       |       |       |
|-------|---|-------|-------|-------|-------|-------|
|       | 1958-   | 1962- | 1966- | 1968- | 1970- | 1973- |
|       | 1960  | 1964  | 1968  | 1970  | 1973  | 1976  |
| VPK   | 8   | 18    | 50    | 22    | 14    | 37    |
| S     | 2   | 6     | 4     | 11    | 11    | 12    |
| C     | 5   | 6     | 11    | 13    | 13    | 27    |
| FP    | 13  | 16    | 27    | 23    | 41    | 28    |
| M     | 20  | 20    | 17    | 29    | 12    | 13    |

Källa: 1958-1960: Bo Särllvik: "Intervjuundersökningen", i: SOS. Allmänna val. Riksdagsmannavalet åren 1959-1960, II. Stockholm 1961, tabell AB.

1962-1964: Bo Särllvik: "Intervjuundersökningen", i: SOS. Allmänna val. Riksdagsmannavalet åren 1961-1964, II. Stockholm 1965, tabell 9.4

1970-1973: Olof Petersson - Bo Särllvik: "Valet 1973", SOS, a.a., tabell 8

1973-1976: Detta kapitel, tabell 4.11

Partibytarströmmarna mellan 1968 och 1976 kan analyseras mer i detalj. Vid intervjun 1976 ingick frågor inte endast om röstning 1976 och 1973 utan också om partival 1970 och 1968<sup>1</sup>. Det är därför möjligt att i detalj följa hur strömmarna mellan partierna utvecklats under en följd av fyra val. Självfallet finns det osäkerhetsmoment i denna typ av data. Som redan påpekats flera gånger är minnesdata om röstning vid det närmast föregående valet behäftade med vissa fel. Än mer besvärande bör denna felvisning bli när minnesuppgiften avser ett val som ligger så långt tillbaka som åtta år. Men felkällan kan i viss mån hållas inom kontroll. Först och främst minskas osäkerheten genom att för halva urvalet, panelurvalet, baseras uppgiften om röstning vid valen 1968, 1970 och 1973 på svar som inhämtades vid intervjun 1973. Dessutom visar det sig att förändringarna i partiernas storleksförhållanden under perioden återspeglas på ett i huvudsak korrekt sätt i minnesdata. Visserligen överskattas genomgående andelen socialdemokratiskt röstande, men socialdemokraternas successivt minskande röstandel från 1968 till 1976 kommer tydligen till uttryck i intervjumaterialet. Sedan kan också en tabell över röstförändringar mellan till exempel valen 1968 och 1970 konstrueras som helt bygger på minnesdata inhämtade 1976. Denna tabell kan jämföras med "facit", den förändringstabell som grundar sig på valundersökningen 1968-1970<sup>2</sup>. Även om vissa avvikelser noteras, särskilt när det gäller förskjutningar inom det borgerliga blocket, återspeglas väljarströmmarnas riktning och storlek på ett förvånansvärt riktigt sätt i data som insamlats flera år i efterhand. Inte desto mindre bör det dock åter framhävas att den följande serien tabeller grundar sig på självrapportering i efterhand. Tabellerna visar hur väljarna själva ser på sin tidigare röstningshistoria.

1) Beträffande uppgift om röstning vid 1968 års val hade frågan följande lydelse: "Vilket parti röstade Ni på senast Ni röstade före 1970?"

2) Bo Särllvik: "Valet 1970", SOS, a.a., tabell 4.7A.

Till en början görs en översikt över partibytarströmmarna 1968-1976 där endast byten över blockgränsen uppmärksammas. Tabell 4.17 visar att av de väljare som deltagit i samtliga fyra val 1968-1976, och som lämnat uppgift om sitt partival, har 85 procent hela tiden röstat inom samma block. Även om dessa personer kan ha bytt parti inom blocket, mellan socialdemokraterna och vpk eller mellan borgerliga partier, demonstrerar ändå denna siffra den grundläggande stabiliteten i det svenska partisystemet. Trots att den partipolitiska rörligheten i ett lite längre perspektiv tenderat att öka och trots att perioden 1968-1976 inneburit betydande politiska förskjutningar med socialdemokratins nedgång från ensam majoritet 1968 till opposition 1976 och centerpartiets uppgång, är det endast en minoritet om 15 procent som någon gång bytt över blockgränsen. Och de som under åren 1968-1976 bytt mer än en gång mellan blocken är så få som 2 procent. Om en "marginalväljare" skulle definieras som en person som ömsom gynnar regeringsblocket och ömsom oppositionen och som gräns sättes att denne över fyra val åtminstone torde bytta block två gånger, om definitionen görs så snäv blir marginalväljaren en ytterst sällsynt person.

Tabell 4.17 ANTAL PARTIBYTEN ÖVER BLOCKGRÄNSEN 1968-1976

| Antal byten över blockgränsen                            | Procentuell fördelning av väljare som röstat vid samtliga fyra val 1968-1976 |
|--|--|
| 0 byten (röstade inom samma block vid samtliga fyra val) | 85   |
| 1 byte   | 13   |
| 2 byten  | 2  |
| 3 byten  | 0  |
| Summa procent  | 100  |
| Antal intervjuade  | 1 633  |

I tabellen ingår endast de väljare som röstat i samtliga fyra val 1968, 1970, 1973 och 1976 och som lämnat uppgift om sitt partival. (Gäller också för figur 4.3 och tabellerna 4.18-4.21.)

Med två block och fyra val blir antalet möjliga röstningskombinationer 16. Figur 4.3 visar i trädform dessa 16 tänkbara väljarströmmar. Till höger anges kombinationens nummer, hur många intervjupersoner som faller inom respektive kombination och hur stor procentuell andel av samtliga som deltagit i alla fyra valen (1 633 personer) som kombinationen utgör. Förkortningen S står för socialdemokrater/vpk, B för centerpartiet/folkpartiet/moderata samlingspartiet/kds. Kombination (1), den översta grenen i trädet, representerar de 48 procent som i alla fyra valen röstat S. Den understa grenen (16) visar de 38 procent som genomgående röstat B. Dessa två kombinationer är de utan jämförelse största. Resterande 14 grenar visar de väljare som någon gång bytt över blockgränsen. De storleksmässigt mest betydande är (2), (4) och (8). Gren (2) omfattar 4 procent och representerar de väljare som röstat S 1968, 1970 och 1973, men som bytte till ett borgerligt parti 1976. Gren (4), som innefattar 3 procent av väljarna, är kombinationen SSBB. Lika stor är (8), SB BB. Övriga elva kombinationer har samlat vardera 1 procent eller ännu mindre.

I trädets olika grenar finns angivet olika decimaltal. De visar sannolikheten att rösta på respektive block. Decimalsiffran längst ner till höger i trädets, 0,99, innebär att 99 procent av de väljare som röstat borgerligt 1968, 1970 och 1973 också röstade B 1976. Sannolikheten för B-röstning 1976 inom denna kategori är 0,99 - sannolikheten för S-röstning följaktligen 0,01. Visserligen är antalet intervjupersoner på fler ställen i trädets så litet att denna sannolikhetsberäkning stundom vilar på bräckligt underlag, men flera intressanta jämförelser kan ändå göras. Benägenheten att rösta på ett visst sätt påverkas nämligen inte endast av hur en person röstat vid det närmast tidigare valet, utan partivalet bestäms också av längre tillbaka liggande händelser i personens röstningshistoria. (Detta är samma slutsats som drogs angående övergångar mellan röstning och icke-röstning. Se ovan, figur 4.1). Sannolikheten för en borgerlig väljare 1973 att rösta borgerligt också 1976 är till exempel tydligt påverkad av hur vederbörande röstade 1968 och 1970. För en borgerlig väljare med maximalt borgerlig bakgrund, som röstat B inte bar 1973 utan också 1968 och 1970 var sannolikheten, som nyss nämnts, 0,99 att rösta B också 1976. Men för en borgerlig väljare 1973 som hade minimalt borgerlig bakgrund, dvs som röstat S 1968 och 1970, var sannolikheten bara 0,81 att rösta borgerligt också 1976 - kombination (4). En femtedel av dessa nya borgerliga väljare 1973 bytte alltså tillbaka till S 1976.

Följer man en gren från vänster till höger i trädets ser man också hur röstningstraditionen, stabiliteten i röstningen, undan för undan stärks. Ju fler gånger man röstat inom ett och samma block, desto större blir som regel sannolikheten att också nästa val stanna kvar i det. Kombination (8) är ett bra exempel. Av S-väljarna 1968 röstade 7 procent på ett borgerligt parti 1970. Sannolikheten för dessa nytillkomna borgerliga väljare att rösta borgerligt var 0,86 1973. Deras B-bakgrund 1970 gjorde att de hade en övervägande tendens att fortsätta rösta borgerligt 1973, men sannolikheten var ändå mindre än för motsvarande kategori med helt borgerlig bakgrund - i kombination (16) var sannolikheten för B-röstning 1973 0,98. Men vid nästa val, 1976, har påverkan av röstningen 1968 nästan helt förblekat - sannolikheten att rösta B har stigit till 0,96. Det är fortfarande något under den helt borgerliga kombinationens (16) 0,99, men skillnaden har krympt till några få hundradelar.

Att socialdemokratin varit i opinionsmässig motvind under perioden 1968-1976 kommer tydligt till uttryck om den stabilt S-röstande grenen (1) jämförs med den stabilt B-röstande (16). Medan B-blocket hela tiden stärker sin kärngrupp, sannolikheten att fortsätta rösta inom blocket stiger (0,96-0,98-0,99), får S-blocket vid varje val vidkännas avtappningar från sin kärngrupp genom byten till B-blocket. Sannolikheten för en S-väljare att stanna inom blocket blir härigenom lägre (0,93-0,93-0,92) än för det borgerliga blocket.

Att förändringarna mellan två val delvis är beroende av tidigare händelser kan illustreras med en enkel matematisk modell. Om det vore så att förändringsprocessen helt saknade minne, att sannolikheten att byta block var helt oberoende av det tidigare röstningsbeteendet, skulle förändringsmönstret förväntas ske i överensstämmelse med en första ordningens Markovkedja<sup>1</sup>. Avvikelsen från den teoretiska modellen kan tas som ett mått på graden av minne i förändringsmönstret. Empiriska data avviker på väntat sätt från den teoretiska modellen: den observerade stabiliteten i beteendet är större än den förväntade. (Beräkningarna visas av utrymmesskäl inte här). Det beror dels på att en väljare som har stabil

1) Den matematiska modellen presenteras i t ex T.W. Anderson: "Probability Models Analyzing Time Changes in Attitudes" i Paul F. Lazarsfeld (red): Mathematical Thinking in the Social Science (the Free Press; Glencoe, Ill. 1954) sid 17-66 och Leo A. Goodman: "Statistical Models for Analyzing Processes of Change", American Journal of Sociology, Vol 68 July 1962, sid 57-78.

bakgrund, i val efter val röstat på samma sätt, har lägre sannolikhet att ändra sitt beteende än andra väljare. Det beror också på att när en väljare väl bytt block så är sannolikheten att gå tillbaka till sitt gamla block större än för den som inte är nytillkomna väljare - ett fenomen som bl a också iakttagits i en studie av engelska väljare ("homing tendency"<sup>1</sup>).

Trädet med väljarströmmar (figur 4.3) baserades på byten mellan de två blocken. I princip kan man göra ett liknande träd för de olika partierna. Men med fem partier och fyra val blir antalet grenar 625. För att få någon överblick måste trädet beskäras. Tabellerna 4.18-4.21 visar några olika sätt att sammanfatta hur strömmarna gått mellan partierna 1968-1976. I tabell 4.18 visas de väljare som röstat i alla fyra valen och som någon gång röstat på ett visst parti. Kolumnerna redovisar därför respektive partis maximala väljarunderlag - det räcker att en person vid ett enda val röstat på partiet för att denne här skall räknas in i partiets väljarkår. Härigenom kommer självfallet en väljare som bytt mellan olika partier att förekomma i flera kolumner i tabellen. Tabellen ger en översikt över den totala rörligheten och stabiliteten i valmanskåren 1968-1976. För varje partis väljarunderlag visas hur många partier man röstat på under de fyra valen. Ett parti har en långt mer stabil väljarkår än övriga partier. Medan 71 procent av socialdemokraterna röstat på sitt parti vid samtliga fyra val, är motsvarande siffra för alla de andra partierna under 50 procent. Mest rörliga väljare synes vpk ha. Gruppen av personer som i val efter val röstar på vpk är mycket liten.

Medan tabell 4.18 gav en bild av partibytenas omfattning, ger tabell 4.19 information om bytenas riktning. Den andra raden visar andelen väljare som antingen 1970, 1973 eller 1976 bytt till respektive parti och sedan stannat kvar i partiet. Den fjärde raden visar hur många som bytte från partiet vid något av dessa val och som därefter inte återvände till partiet. Rad tre sammanfattar de tillfällen då en väljare under perioden både bytt till och från ett parti. Att centern, moderaterna och vpk är de partier som haft en i huvudsak positiv röstutveckling under perioden visas av att fler väljare bytte till än från partiet. Det motsatta gäller för socialdemokraterna och folkpartiet. Men återigen framträder den stora stabiliteten i socialdemokraternas väljarkår. Andelen tillfälliga besökare, väljare som bytt både till och från partiet (rad 3), är jämförelsevis minst bland socialdemokraterna, men störst hos vpk, centern och folkpartiet.

Tabell 4.20 är ytterligare en variation på samma tema. Redovisningsgrupperna är densamma som i de två tidigare tabellerna. Men nu visas exakt vilka andra partier som bytarna någon gång röstat på. Tabellen lämnar en mycket viktig information, eftersom siffrorna kan tas som ett mått på "släktskapen" mellan partierna. Tabellen visar nämligen hur stor del av två partiers väljarkår som är gemensam: hur många av ett visst partis maximala väljarkår har någon gång under åren 1968-1976 också röstat på respektive av de övriga partierna<sup>2</sup>? Av vpk-väljarna har 66 procent åtminstone vid något val 1968-1976 röstat på socialdemokraterna. På grund av storlekseffekten är denna gemensamma väljargrupp mycket stor i förhållande till vpk:s underlag, men den utgör bara en mindre del, 6 procent, av det stora socialdemokratiska partiet. En större del av socialdemokraterna, 13 procent, har då någon gång röstat på centerpartiet. Centerpartiet i sin tur har, med detta sätt att mäta, störst kontaktyta med socialdemokratin - 33 procent av centerpartisterna har någon gång röstat på social-

1) David Butler - Donald S. Stokes: Political Change in Britain. Forces Shaping Electoral Choice (Macmillan, London 1968), sid 295-298.

2) Tabellen kan jämföras med tabell 4.11 som visar partiövergångar enbart mellan 1973 och 1976. En liknande tabell för perioden 1962-1970 återfinns i Bo Särilvik: "Valet 1970", SOS, a. a., tab 4.16A.

Figur 4.3 VÄLJARSTRÖMMARNA MELLAN DE POLITISKA BLOCKEN 1968 - 1976

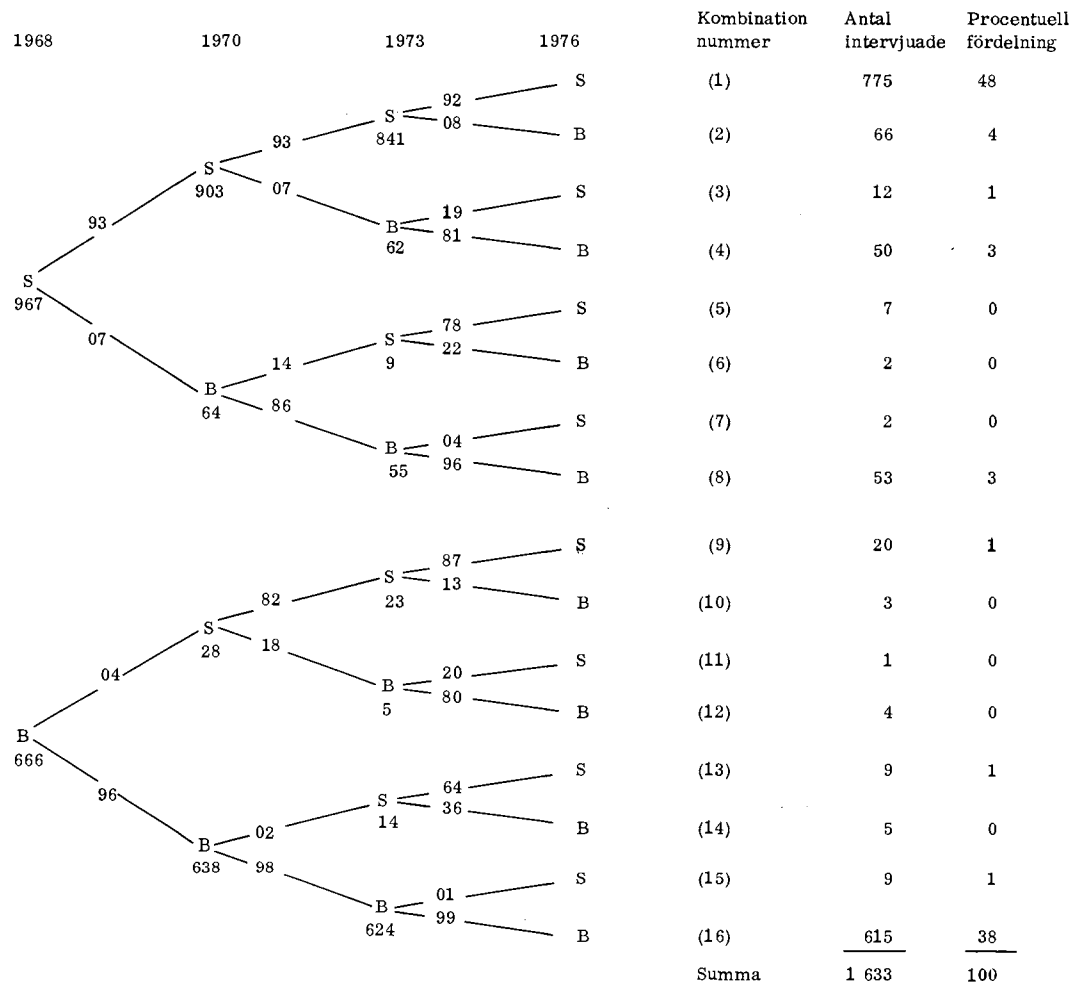

Tabell 4.18 **PARTIVAL 1968-1976 OCH STABILITET I RÖSTNINGEN UNDER DESSA FYRA VAL**

| Antal partier under perioden 1968-1976 | Procentuell andel av de väljare som röstade i samtliga fyra val 1968-1976 och som någon gång röstade på |     |     |     |     |          |
|--|---|-----|-----|-----|-----|----------|
|  | VPK   | S   | C   | FP  | M   | Samtliga |
| Samma parti under alla fyra val        | 24  | 71  | 37  | 31  | 44  | 70       |
| Två partier                            | 63  | 24  | 50  | 53  | 44  | 26       |
| Tre partier                            | 13  | 5   | 13  | 16  | 12  | 4        |
| Fyra partier                           | 0   | 0   | 0   | 0   | 0   | 0        |
| Summa procent                          | 100   | 100 | 100 | 100 | 100 | 100      |
| Antal intervjuade                      | 87  | 995 | 482 | 316 | 290 | 1 646    |

Tabell 4.19 **PARTIVAL 1968-1976 OCH BYTEN TILL OCH FRÅN PARTIET**

|  | Procentuell andel av de väljare som röstade i samtliga fyra val 1968-1976 och som någon gång röstat på: |     |     |     |     |
|--|---|-----|-----|-----|-----|
|  | VPK   | S   | C   | FP  | M   |
| Röstade på partiet vid samtliga fyra val | 24  | 71  | 37  | 31  | 44  |
| Bytte till partiet                       | 33  | 5   | 34  | 15  | 31  |
| Bytte både till och från partiet         | 22  | 5   | 21  | 21  | 14  |
| Bytte från partiet                       | 21  | 19  | 8   | 33  | 11  |
| Summa procent                            | 100   | 100 | 100 | 100 | 100 |
| Antal intervjuade                        | 87  | 995 | 482 | 316 | 290 |

Tabell 4.20 PROCENTUELL ANDEL AV DEM SOM I NÅGOT AV VALEN 1968, 1970, 1973 OCH 1976 RÖSTAT PÅ ETT VISST PARTI SOM OCKSÅ NÅGON GÅNG VID DESSA VAL RÖSTAT PÅ NÅGOT ANNAT PARTI

| Någon gång<br>röstat på: | Därav någong ångng också röstat på: |    |    |    |    | Antal<br>intervjuade |
|--------------------------|-------------------------------------|----|----|----|----|----------------------|
|                          | VPK                                 | S  | C  | FP | M  |                      |
| VPK                      | -                                   | 66 | 14 | 7  | 1  | 87                   |
| S                        | 6                                   | -  | 16 | 7  | 3  | 995                  |
| C                        | 3                                   | 33 | -  | 22 | 16 | 482                  |
| FP                       | 2                                   | 21 | 34 | -  | 25 | 316                  |
| M                        | 0                                   | 11 | 26 | 27 | -  | 290                  |

Tabellen skall läsas radvis. Ett exempel: av dem som någon gång under de fyra valen 1968-1976 röstat på vpk har 66 procent dessutom åtminstone någon gång röstat på socialdemokraterna. I tabellen ingår endast de personer som deltagit i alla fyra valen och som lämnat upplysning om sitt partival.

Tabell 4.21 VAD SOM HÄNDE MED PARTIERNAS KÄRNVÄLJARE 1976

| Röstningssätt 1976             | Procentuell andel av dem som röstat på samma parti vid samtliga tre val 1968, 1970 och 1973 och som också röstade 1976 |     |     |     |     |
|--------------------------------|--|-----|-----|-----|-----|
|                                | VPK  | S   | C   | FP  | M   |
| Fortsatte att rösta på partiet | 72   | 91  | 92  | 81  | 93  |
| Bytte till ett nytt parti      | 28   | 9   | 8   | 19  | 7   |
| Summa procent                  | 100  | 100 | 100 | 100 | 100 |
| Antal intervjuade              | 29   | 781 | 196 | 121 | 138 |

demokraterna. Därefter följer folkpartiet (22 procent) och moderata samlingspartiet (16 procent). Folkpartiet har störst gemensam bas med centern - 34 procent av folkpartisterna har vid ett eller flera tillfällen röstat på centerpartiet. Men det finns också relativt stora grupper av folkpartister som röstat på moderaterna (25 procent) och socialdemokraterna (21 procent). De moderater som vid något tillfälle röstat på något annat parti har så gott som alltid stannat inom det borgerliga blocket. Andelen moderater som någon gång röstat på folkpartiet är 27 procent, och som röstat på centerpartiet 26 procent. Eftersom siffrorna i tabellen är mått på närhet mellan partierna, kan uppgifterna läggas till grund för en dimensionsanalys av partisystemet. Det visar sig att en enkel endimensionell modell förmår att sammanfatta hela tabellen. Partierna kan tänkas placeras från vänster till höger i ordningen VPK-S-C-FP-M. Om modellen stämmer bör byten mellan näraliggande partier vanligare än byten mellan längre ifrån varandra belägna partier. Inga avvikelser från modellen noteras i tabell 4.20. Som på flera sätt visats i det föregående kapitlet är vänster-högerskalan den viktigaste, men långt ifrån den enda konfliktdimensionen i svensk politik. Ändå är det uppenbart att



partibytena under åren 1968-1976 ger upphov till en bild av partiernas grannskapsförhållanden, som helt låter sig beskrivas med vänster-högerskalan. Och trots att det i väljarnas uppfattning om partisystemet på senare tid råder stor osäkerhet om de två mittenpartiernas inbördes placering, är det trots allt klart vad gäller faktiska partibyten sedan 1968, att centerpartiet legat närmare socialdemokraterna än vad folkpartiet gjort.

Tabell 4. 21 baseras också på uppgifter om partival vid valen 1968, 1970, 1973 och 1976. Men för partierna anges nu inte deras maximala väljarunderlag, utan deras kärngrupper. Dessa definieras som den grupp väljare som röstat på ett visst parti vid samtliga tre val 1968, 1970 och 1973. Frågan är nu vad som hände med dessa väljare 1976? Fortsatte de att rösta på sitt gamla parti eller bytte de till ett nytt parti? De tre partier som var mest framgångsrika med att behålla sina gamla kärnväljare var moderata samlingspartiet, centerpartiet och socialdemokraterna. Minder än 10 procent växlade här till ett nytt parti. Vänsterpartiet kommunisterna kännetecknas å andra sidan av de största avtappningen: 28 procent av de väljare som röstat på vpk vid de tre valen mellan 1968 och 1973 skiftade 1976 till ett annat parti, vilket i de allra flesta fallen betydde att de gick över till socialdemokraterna. Också folkpartiet förlorade en inte oväsentlig del av sina kärnväljare. Trots att folkpartiet totalt sett gick fram i 1976 års val, bytte 19 procent av de tidigare stabila folkpartisterna till något annat parti 1976.

I tabell 4. 22 kastas lite nytt ljus över vad som hände vid valet 1976. Kolumnerna beskriver olika väljarströmmar mellan valen 1973 och 1976. Fem kolumner utgörs av respektive partiers stabila väljare, de resterande nio innefattar olika byteskategorier. För att få tillräckligt stora redovisningsgrupper har en del sammanslagningar måst göras. Ändå kvarstår ett antal redovisningsgrupper med ett relativt litet antal intervjupersoner. De procenttal som grundas härpå är därför ganska osäkra och bör tolkas med försiktighet. För var och en av de olika grupperna visas röstningssätt vid 1970 års val. Tabellen visar alltså hur partiförskjutningarna mellan 1973 och 1976 sammanhänger med beteendet vid det närmast föregående valet. En fråga som tabellen besvarar är huruvida de som bytte parti mellan 1973 och 1976 bytte tillbaka till sitt gamla parti 1970 eller om det parti som gick över till 1976 var helt nytt i förhållande till de två tidigare valen.

De röstförluster som socialdemokraterna gjorde genom partibytena 1976, ägde till största delen rum bland gamla socialdemokrater.

Både bland de socialdemokrater 1973 som bytte till centerpartiet 1976 (kolumn 6 i tabell 4. 22) och de socialdemokrater 1973 som gick över till folkpartiet eller moderaterna 1976 (kolumn 7) var det ett övervägande flertal (76 respektive 77 procent) som vid valet 1970 röstade på socialdemokraterna. Förhållandet är annorlunda beträffande partibyten inom borgerliga blocket. Bland de väljare som röstade på centerpartiet 1973 men som gick över till något av de två andra borgerliga partierna 1976 (kolumnerna 9 respektive 10) var det endast en minoritet om cirka 30 procent som 1970 röstade på centerpartiet. Centerpartiets röstförluster till folkpartiet och moderaterna 1976 bestod således till stor del av nya centerpartister 1973, väljare som tillfälligt röstade på centern 1973 men som tre år senare ofta gick tillbaka till sitt gamla parti.

En iakttagelse man kan göra i tabell 4. 22 är att valdeltagandet 1970 förefaller vara högre bland de stabila väljarna 1973-1976, medan de olika partibytargrupperna 1973-1976 ofta präglas av ett lägre valdeltagande 1970. Sammanfattningen i tabell 4. 23 bekräftar iakttagelsen. Bland de nytillkomna väljarna 1973, de som inte röstade 1970 men som deltog 1973, var sannolikheten klart högre än genomsnittligt att byta parti mellan 1973 och 1976.

Tabell 4.22 STABILA VÄLJARE OCH PARTIBYTARE 1973-1976; RÖSTNINGSSÄTT 1970

| Röstningssätt 1970     | (1) | (2)   | (3)   | (4) | (5)     | (6) | (7)   | (8) | (9) | (10) | (11)  | (12) | (13)  | (14) |
|------------------------|-----|-------|-------|-----|---------|-----|-------|-----|-----|------|-------|------|-------|------|
| Parti 1973:            | VPK | Annat | VPK   | S   | Borgerl | S   | S     | C   | C   | C    | FP, M | FP   | FP M  | M    |
| Parti 1976:            | VPK | VPK   | Annat | S   | S       | C   | FP, M | C   | FP  | M    | C     | FP   | M, FP | M    |
| VPK                    | 64  | 5     | 55    | 0   | 2       | 2   | 0     | 1   | 0   | 0    | 3     | 0    | 0     | 0    |
| S                      | 17  | 62    | 36    | 89  | 36      | 76  | 77    | 8   | 16  | 8    | 3     | 3    | 11    | 1    |
| C                      | 4   | 5     | 3     | 1   | 21      | 4   | 0     | 71  | 29  | 30   | 18    | 3    | 8     | 6    |
| FP                     | 0   | 0     | 0     | 1   | 5       | 0   | 8     | 7   | 26  | 22   | 43    | 87   | 47    | 11   |
| M                      | 0   | 0     | 0     | 0   | 2       | 2   | 0     | 3   | 5   | 30   | 21    | 2    | 14    | 75   |
| Övriga                 | 2   | 0     | 0     | 0   | 2       | 0   | 0     | 0   | 3   | 0    | 0     | 0    | 3     | 1    |
| Röstade ej 1970        | 0   | 10    | 0     | 5   | 16      | 10  | 5     | 4   | 11  | 5    | 6     | 3    | 3     | 1    |
| Ej röstberättigad 1970 | 13  | 19    | 6     | 4   | 16      | 6   | 10    | 6   | 10  | 5    | 6     | 2    | 14    | 3    |
| Summa procent          | 100 | 100   | 100   | 100 | 100     | 100 | 100   | 100 | 100 | 100  | 100   | 100  | 100   | 100  |
| Antal intervjuade      | 53  | 21    | 31    | 878 | 44      | 51  | 39    | 355 | 62  | 40   | 33    | 128  | 36    | 209  |

De icke-röstande kan följaktligen betraktas som en ganska instabil väljargrupp. När de väl deltar i ett val är sannolikheten relativt stor att de går över till ett nytt parti vid de närmast följande valet, om de överhuvudtaget deltar i detta. Tabell 4. 23 visar också att 43 procent av dem som bytte parti mellan 1970 och 1973 också bytte parti mellan 1973 och 1976. Även om denna siffra ligger mycket över genomsnittet, var det alltså så att mer än hälften av parti-bytarna mellan två val under nästa treårsperiod blev stabila väljare. Av tabellen framgår också att 12 procent av de stabila väljarna 1970-1973 blev partibytare 1973-1976. Tabell 4. 23 visar också att "andragångsväljarna" 1976 - de nya väljare som röstade för första gången 1973 - till 30 procent bytte parti 1976. Även om en majoritet av förstagångsväljarna håller fast vid sitt partival när de röstar andra gången, är förstagångsvalet för en betydande andel preliminärt. Tabell 4. 24 belyser ytterligare hur förändringen av kategorin partibytare ägt rum under perioden 1970-1976. Procentbasen utgörs av de väljare som deltog i alla tre valen under dessa sex år. Tre fjärdedelar av dessa personer röstade på samma parti hela tiden. Resterande 25 procent var partibytare mellan 1970 och 1973 och/eller mellan 1973 och 1976. Men bara 6 procent bytte parti vid båda av de två möjliga tillfällena. Partibytarna är därför inte en strikt avgränsad grupp, utan den växlar i stor utsträckning sammansättning över en lite längre följd av val. Icke desto mindre är det viktigt att minnas att benägenheten att byta parti inte är jämnt utspridd i väljarkåren. Vissa väljargrupper kännetecknas i allmänhet av en större sannolikhet att växla partival än andra grupper.

Tabell 4. 23 STABILITET OCH PARTIBYTEN 1973-1976 EFTER RÖSTNINGSSÄTT 1970-1973

| Röstningssätt 1973-1976          | Röstningssätt 1970-1973:         |                       |                                   |                         |
|----------------------------------|----------------------------------|-----------------------|-----------------------------------|-------------------------|
|                                  | Röstade på samma parti 1970-1973 | Bytte parti 1970-1973 | Röstade ej 1970, men röstade 1973 | Förstagångsväljare 1973 |
| Bytte parti 1973-1976            | 12                               | 43                    | 33                                | 30                      |
| Röstade på samma parti 1973-1976 | 88                               | 57                    | 67                                | 70                      |
| Summa procent                    | 100                              | 100                   | 100                               | 100                     |
| Antal intervjuade                | 1 534                            | 269                   | 97                                | 114                     |

I tabellen ingår de personer som deltog i båda valen 1973 och 1976.

Vilka byter parti? Nästa kapitel ägnas en analys av de olika byteskategorierna mellan 1973 och 1976 och deras attitydmässiga sammansättning. Här skall ges en översikt över ett antal bakgrundsfaktorer som allmänt påverkar benägenheten att byta parti. Tabell 4. 25 visar dels andelen partibytare 1973-1976 inom vissa befolkningsgrupper, dels partibytarnas respektive de stabila väljarnas sammansättning med avseende på dessa bakgrundsfaktorer. De sociala situationsfaktorer som tydligast är förknippade med benägenheten att byta parti är ålder, utbildning och ortstyp. Störst andel partibytare finns bland unga, bland högutbildade och bland väljare i storstäder. Följaktligen är jordbrukarna en grupp där mycket få byter parti.

Tabell 4. 24 PARTIBYTEN 1970-1973 OCH PARTIBYTE 1973-1976

|                                  | Bytte parti<br>1973-1976 | Röstade på samma<br>parti 1973-1976 |     |
|----------------------------------|--------------------------|-------------------------------------|-----|
| Bytte parti 1970-1973            | 6                        | 9                                   | 15  |
| Röstade på samma parti 1970-1973 | 10                       | 75                                  | 85  |
|                                  | 16                       | 84                                  | 100 |

I tabellen ingår de personer som deltog i samtliga tre val 1970, 1973 och 1976. Alla procental uttrycks som andelar av hela detta antal personer (1 803 intervjuade).

Olikheter i partibytesfrekvenser kan också beskrivas med den sociala kartan från kapitel 2. Tabell 4. 26 visar den välkända tvådimensionella figuren: den väst-östliga axeln mäter som tidigare social position, den nord-sydliga stads- respektive landsbygdsförankring. Andelen partibytare 1973-1976 är mycket låg längst i sydväst och i nordväst. Bland dessa **arbetar-grupper** med antingen stark landsbygdsförankring eller stark storstadsbakgrund var det få som fann anledning att byta parti 1976. I allmänhet ökar benägenheten att byta parti ju längre norrut och ju längre öster ut man befinner sig på kartan. Men det finns några intressanta undantag från detta allmänna mönster. Faktiskt är andelen partibytare lägre än väntat dels i rutan längst i nordväst, dels längst i nordost. Detta är med all säkerhet ingen tillfällighet. Partibytesbenägenheten är inte i sig automatiskt knuten till hög social status eller stadsanknytning. Hög sannolikhet att byta parti är snarare en funktion av att man tillhör en social kategori där flera partier samtidigt konkurrerar om rösterna. Längst i nordost, bland personer med hög social status i urbana miljöer, har moderata samlingspartiet en såpass stark förankring att andelen flytande väljare här är lägre än vad gruppens sociala position skulle ge anledning att förvänta. Men i fältet väster om denna ytterkategori är andelen partibytare desto större. Inte mindre än 45 procent av väljarna i medelhög social position med stadsbakgrund växlade parti mellan 1973 och 1976.

Tabell 4. 27 ger en mer detaljerad bild av den sociala sammansättning bland partiernas stabila och rörliga väljare. För varje parti visas de som röstade på partiet 1973 men som 1976 övergick till ett annat parti, de stabila väljarna, de som bytte till partiet 1976 och partiets förstagångsväljare. För var och en av dessa kategorier har beräknats andelen som är under 30 år, andelen högtbildade (som har studentexamen och motsvarande eller högre utbildning), andelen arbetare (industriarbetare och övriga arbetare), andelen som bor i stad (storstäder och övriga städer) samt andelen kvinnor.

Att partibytan i allmänhet är vanligast bland de yngre, högtbildade och stadsinnevånare återspeglas även i dessa data. Men vissa observationer förtjänar ändå speciell uppmärksamhet. Andelen kvinnor bland vpk:s väljare ökade mellan 1973 och 1976. Tabell 4. 27 visar nu att denna ökning i första hand beror på tillskottet av förstagångsväljare. Tre av fyra bland de förstagångsväljare som röstade på vpk 1976 var kvinnor. Visserligen är bastalet såpass litet att skattningen är något osäker, men avvikelsen från de stabila vpk-väljarna är ändå så stor att skillnaden är statistiskt signifikant. Också centerpartiet fick ett visst tillskott av kvinnor. Här är det dock partibytan som varit mest betydelsefulla. Bland de väljare som bytte till centern 1976 finns en viss övervikt av kvinnor.

Tabell 4. 25 PARTIBYTARNAS SOCIALA SAMMANSÄTTNING

| Kategori                     | Procentuell andel parti-<br>bytare | Fördelning bland: |                 |
|------------------------------|------------------------------------|-------------------|-----------------|
|                              |                                    | Partibytare       | Stabila väljare |
| Samtliga väljare 1973-1976   | 19                                 | -                 | -               |
| <u>Ålder</u>                 |                                    |                   |                 |
| 23-30                        | 30                                 | 27                | 14              |
| 31-40                        | 20                                 | 21                | 20              |
| 41-50                        | 16                                 | 15                | 17              |
| 51-60                        | 17                                 | 18                | 20              |
| 61-70                        | 16                                 | 15                | 19              |
| 71-80                        | 9                                  | 4                 | 10              |
|                              |                                    | 100               | 100             |
| <u>Utbildning</u>            |                                    |                   |                 |
| Låg                          | 13                                 | 36                | 53              |
| Medel                        | 22                                 | 39                | 33              |
| Hög                          | 29                                 | 25                | 14              |
|                              |                                    | 100               | 100             |
| <u>Yrke</u>                  |                                    |                   |                 |
| Industriarbetare             | 15                                 | 18                | 24              |
| Övriga arbetare              | 14                                 | 17                | 25              |
| Lägre tjänstemän             | 26                                 | 11                | 7               |
| Tjänstemän i mellanställning | 24                                 | 23                | 17              |
| Högre tjm, storföretagare    | 26                                 | 17                | 11              |
| Småföretagare                | 24                                 | 9                 | 7               |
| Jordbrukare                  | 7                                  | 3                 | 8               |
| Studerande                   | 32                                 | 2                 | 1               |
|                              |                                    | 100               | 100             |
| <u>Ortstyp</u>               |                                    |                   |                 |
| Landsbygd                    | 12                                 | 13                | 22              |
| Samhälle                     | 18                                 | 26                | 27              |
| Stad                         | 19                                 | 37                | 36              |
| Storstad                     | 27                                 | 24                | 15              |
|                              |                                    | 100               | 100             |
| <u>Kön</u>                   |                                    |                   |                 |
| Kvinna                       | 20                                 | 48                | 44              |
| Man                          | 18                                 | 52                | 56              |
|                              |                                    | 100               | 100             |

I tabellen ingår de väljare som deltog i båda valen 1973 och 1976.

Tabell 4.26 PROCENTUELL ANDEL PARTIBYTARE MELLAN RIKSDAGSVALEN 1973 OCH 1976 INOM OLIKA FÄLT PÅ DEN SOCIALA KARTAN

|      |  | Social position |    |    |     |
|------|--|-----------------|----|----|-----|
|      |  | Låg             |    |    | Hög |
| Stad |  | 9               | 30 | 45 | 27  |
|      |  | 14              | 16 | 29 | 31  |
|      |  | 12              | 18 | 17 | 22  |
| Land |  | 5               | 11 | 10 | ..  |

Tabellen antyder också att partibytesfrekvensen är lägst i ett partis sociala kärngrupp. Både bland dem som övergav socialdemokratien och bland dem som bytte till partiet finns proportionellt färre arbetare än bland socialdemokraternas stabila väljare. Likaledes är andelen som bor i städer högre bland centerns rörliga väljare än bland de stabila anhängarna.

Att partibytan främst äger rum i ett partis sociala periferi visas också i tabell 4.28. Den övre delen av tabellen omfattar väljare som 1973 röstade på socialdemokraterna. De har uppdelats efter eget yrke och faderns yrke. Sannolikheten att byta parti vid 1976 års val är klart betingad av den sociala bakgrunden. Bland de av 1973 års socialdemokrater som är arbetare och som kommer från ett arbetarhem var andelen som bytte till ett annat parti 1976 bara 6 procent, vilket skall jämföras med de 18 procent partibytare som finns bland de socialdemokrater som varken själva är arbetare eller har en far som är arbetare. Ännu mer drastisk är skillnaden bland 1973 års centerpartister. I denna grupp var bytesbenägenheten så låg som 5 procent bland dem som är jordbrukare och som har jordbrukarföräldrar. Men bland de centerpartister 1973 som saknar jordbrukarförankring i båda generationerna var det hela 40 procent som gick över till ett annat parti 1976. Även om centern under senare år fått ökat stöd utanför jordbrukargrupperna är denna nya väljarbas mycket instabil.

Tabell 4. 27 PARTIERNAS STABILA OCH RÖRLIGA VÄLJARE 1973-1976: SOCIAL SAMMANSÄTTNING

| Väljarkategori                      | Procentuell andel: |                   |          |               |         | Antal<br>intervjuade |
|-------------------------------------|--------------------|-------------------|----------|---------------|---------|----------------------|
|                                     | Under<br>30 år     | Hög-<br>utbildade | Arbetare | Bor i<br>stad | Kvinnor |                      |
| <u>Vänsterpartiet kommunisterna</u> |                    |                   |          |               |         |                      |
| Bytte från VPK                      | 26                 | 19                | 68       | 52            | 39      | 31                   |
| Stabila VPK-väljare                 | 33                 | 31                | 54       | 69            | 37      | 54                   |
| Bytte till VPK                      | 45                 | 41                | 64       | 55            | 45      | 22                   |
| Förstagångsväljare VPK              | .                  | 21                | 58       | 63            | 74      | 19                   |
| <u>Socialdemokraterna</u>           |                    |                   |          |               |         |                      |
| Bytte från S                        | 26                 | 21                | 52       | 55            | 52      | 110                  |
| Stabila S-väljare                   | 14                 | 6                 | 67       | 54            | 44      | 883                  |
| Bytte till S                        | 41                 | 15                | 51       | 66            | 42      | 71                   |
| Förstagångsväljare S                | .                  | 10                | 66       | 64            | 51      | 87                   |
| <u>Centerpartiet</u>                |                    |                   |          |               |         |                      |
| Bytte från C                        | 29                 | 25                | 23       | 62            | 42      | 143                  |
| Stabila C-väljare                   | 17                 | 13                | 35       | 33            | 44      | 368                  |
| Bytte till C                        | 18                 | 23                | 41       | 51            | 58      | 96                   |
| Förstagångsväljare C                | .                  | 7                 | 58       | 44            | 45      | 55                   |
| <u>Folkpartiet</u>                  |                    |                   |          |               |         |                      |
| Bytte från FP                       | 25                 | 28                | 25       | 62            | 58      | 53                   |
| Stabila FP-väljare                  | 10                 | 27                | 23       | 58            | 46      | 135                  |
| Bytte till FP                       | 32                 | 32                | 22       | 63            | 45      | 114                  |
| Förstagångsväljare FP               | .                  | 40                | 48       | 64            | 44      | 25                   |
| <u>Moderata samlingspartiet</u>     |                    |                   |          |               |         |                      |
| Bytte från M                        | 26                 | 35                | 19       | 71            | 58      | 31                   |
| Stabila M-väljare                   | 9                  | 40                | 13       | 58            | 42      | 213                  |
| Bytte till M                        | 17                 | 19                | 23       | 68            | 45      | 78                   |
| Förstagångsväljare M                | .                  | 40                | 15       | 75            | 40      | 20                   |
| Samtliga intervjuade                | 9                  | 48                | 49       | 54            | 46      | 2 686                |

Tabell 4. 28 PROCENTUELL ANDEL PARTIBYTARE 1976 BLAND SOCIAL-DEMOKRATERNAS OCH CENTERNS VÄLJARE 1973 EFTER EGET YRKE OCH FADERNS YRKE

|   | Procentuell andel<br>partibytare 1976 | Antal<br>intervjuade |
|---|---------------------------------------|----------------------|
| <u>Röstade på socialdemokraterna 1973</u> |                                       |                      |
| Arbetare, fadern arbetare                 | 6                                     | 421                  |
| Arbetare, fadern ej arbetare              | 13                                    | 219                  |
| Ej arbetare, fadern arbetare              | 13                                    | 172                  |
| Ej arbetare, fadern ej arbetare           | 18                                    | 153                  |
| <u>Röstade på centerpartiet 1973</u>      |                                       |                      |
| Jordbrukare, fadern jordbrukare           | 5                                     | 75                   |
| Jordbrukare, fadern ej jordbrukare        | 4                                     | 26                   |
| Ej jordbrukare, fadern jordbrukare        | 17                                    | 134                  |
| Ej jordbrukare, fadern ej jordbrukare     | 40                                    | 265                  |

#### 4. 4 Förändringar under mellanvalsperioden

Vilka förändringar i valmanskåren var det som avgjorde valet 1976? Det var den fråga som restes i börjar av detta kapitel. En bit av svaret har nu givits. En del tänkbara förklaringar har kunnat sorteras bort som mindre betydelsefulla. Förstagångsväljarnas röstning hade inte den avgörande inverkan som många spådde. Inte heller förändringarna i valdetltagandet förefaller spelat någon större roll. I stället är det partibytarna som framstår som den viktigaste källan till de olika partiernas ökade respektive minskade röstandelar. När det hittills talats om partibytan har menats förskjutningar mellan valet 1973 och valet 1976. Den tidigare analysen har beskrivit förändringar enbart genom att mäta mellanvalsperiodens början och dess slutpunkt. Men inget har ännu sagts om vad som hände under dessa tre år. Visserligen utförs valundersökningarna endast i samband med själva valen och inte under mellanvalsperioderna. Men datamaterialet innehåller ändå en del upplysningar som kan kasta ljus över vad som hände mellan de två valen, och då i synnerhet under tiden just före valet 1976. Dessutom har en del andra undersökningar genomförts, vilka också bidrar med viktig information om väljaropinionens svängningar under perioden.

I valundersökningarna brukar regelmässigt ingå en fråga om när man bestämt sig för hur man skulle rösta. Till dem som intervjuas före valet ställs frågan i den brevenkät som sänds ut alldeles efter valdagen. Svarsfördelningarna för de senaste fem valen presenteras i tabell 4. 29. Flertalet uppger att de sedan länge bestämt hur de skulle rösta. Valet 1976 skilde sig härvidlag inte från de föregående. Men tas hela tidsserien i beaktande finns det ändå en tydlig trend att färre och färre bestämmer sig långt före valet. Vid 1964 års val var det bara 18 procent som sade att de bestämt sig under sista veckan före valet eller tidigare under hösten och sommaren, alltså ungefär den tidsperiod då valrörelsen pågår. Tolv år senare, vid valet 1976, hade andelen väljare som fattade sitt röstningsbeslut under valkampanjens lopp stigit



till 28 procent. Det finns inga skarpa jack i den uppåtgående trenden - inget val avviker på något mer dramatiskt sätt. Så till exempel är andelen som säger sig bestämt sig under sista veckan före valet exakt 13 procent vid alla de tre senaste valen. Men som en mer långsiktig process betraktat är det ändå klart att tidpunkten då väljarna fattar sitt röstningsbeslut kryper närmare och närmare valdagen. Man kan här erinra sig att det finns en paralell trend till ett ökat antal partibytten. Vi har här två olika mått på att rörligheten i valmanskåren sakta ökas.

Tabell 4.29 TID FÖR RÖSTNINGSBESLUT VID VALEN 1964-1976

| Tid för röstningsbeslut            | 1964  | 1968  | 1970  | 1973  | 1976  |
|------------------------------------|-------|-------|-------|-------|-------|
| Under sista veckan före valet      | 10    | 12    | 13    | 13    | 13    |
| Tidigare under hösten och sommaren | 8     | 11    | 13    | 14    | 15    |
| Partivalet bestämt sedan länge     | 81    | 76    | 73    | 72    | 70    |
| Vet inte, minns inte               | 1     | 1     | 1     | 1     | 2     |
| Summa procent                      | 100   | 100   | 100   | 100   | 100   |
| Antal intervjuade                  | 2 455 | 2 764 | 4 194 | 2 384 | 2 529 |

Det finns ett tydligt samband mellan stabilitet i röstningsbeteendet och tidpunkt för beslut. De stabila väljarna, de som fortsätter att rösta på samma parti, fattar sitt röstningsbeslut tidigt. De rörliga väljarna bestämmer sig betydligt närmare inpå valdagen (tabell 4.30). En majoritet om 62 procent av partibytarna bestämde sitt partival antingen under sista veckan före valet eller tidigare under hösten och sommaren, ungefär den tid under vilken valrörelsen pågick. Också förstagångsväljarna dröjer till en relativt sen tidpunkt att bestämma sig. Ungefär hälften av de nyttillkomna väljarna fattade sitt definitiva röstningsbeslut under valrörelsen. Dessa siffror är inte unika för valet 1976. Mot bakgrund av att såväl antalet parti- bytare som förstagångsväljare ökade i antal 1976 skulle man faktiskt vänta sig att en större andel av valmanskåren totalt sett skulle fatta sitt röstningsbeslut senare än vad de i själva verket gjorde. En jämförelse med de rörliga väljarnas tidpunkt för röstningsbeslut vid de närmast föregående valen visar också att varken förstagångsväljare eller partibytare be- stämde sig ovanligt sent 1976<sup>1</sup>. Tvärtom finns det snarare en svag tendens att röstningsbe- slutet hos dessa väljarkategorier fattades något tidigare 1976 än 1973.

En väljares ålder har stor betydelse för vid vilken tidpunkt röstningsbeslutet fattas. Som framgår av tabell 4.31 bestämmer sig de yngre i allmänhet senare än de äldre. Andelen väljare som uppger att deras partival är bestämt sedan länge är 43 procent i ålderskate- gorin 18-22 år (det vill säga förstagångsväljarna) och andelen stiger sedan successivt uppåt i åldrarna och är 85 procent bland väljare som är mellan 71 och 80 år. De som främst är mottagliga för partiernas budskap under själva valrörelsen är alltså i regel de yngre väljarna.

Vilka skillnader finns nu mellan partiernas väljare när det gäller tidpunkten för röstnings- beslut? I tabell 4.32 har de röstande delats upp i tre grupper beroende på när partivalet

1) Motsvarande data för 1973 återfinns i Olof Petersson - Bo Särilvik: "Valet 1973", SOS, a.a., tabell 15 och för 1970 i Bo Särilvik: "Valet 1970", SOS, a.a., tabell 4.9C.

bestämdes. Inom varje av dessa grupper visas det slutgiltiga partivalet 1976. Socialdemokraterna har starkast ställning bland dem som bestämt sig sedan länge, medan främst mittenpartierna är överrepresenterade bland de väljare som fattade sitt röstningsbeslut under valrörelsen. Men dessa slutsatser kan vara skenbara. Vi vet sedan tidigare att det bland de socialdemokratiska väljarna 1976 fanns relativt få som bytt parti sedan 1973, medan inslaget av partibytare var större bland mittenpartiernas väljare - i synnerhet inom folkpartiet (tabell 4. 12). Och eftersom det visat sig att partibytarna bestämmer sig senare, skulle skillnaderna i tabell 4. 32 bara kunna vara en enkel återspeglning av antalet partibytare varierar mellan partierna. Hur det nu förhåller sig med den saken visas i tabell 4. 33.

Tabell 4. 30 TID FÖR RÖSTNINGSBESLUT 1976 EFTER STABILITET OCH FÖRÄNDRING 1973-1976

| Tid för röstningsbeslut            | Röstade på samma parti 1973-1976 | Bytte parti 1973-1976 | Röstade ej 1973 men röstade 1976 | Var ej röstberättigad 1973 men röstade 1976 |
|------------------------------------|----------------------------------|-----------------------|----------------------------------|---|
| Under sista veckan före valet      | 6                                | 31                    | 20                               | 22  |
| Tidigare under hösten och sommaren | 10                               | 31                    | 16                               | 31  |
| Partivalet bestämt sedan länge     | 83                               | 37                    | 61                               | 43  |
| Vet inte, minns inte               | 1                                | 1                     | 3                                | 4   |
| Summa procent                      | 100                              | 100                   | 100                              | 100   |
| Antal intervjuade                  | 1 668                            | 383                   | 119                              | 220   |

Tabell 4. 31 TID FÖR RÖSTNINGSBESLUT 1976 EFTER ÅLDER

| Ålder | Tid för röstningsbeslut       |                                    |                     |            |               |                   |
|-------|-------------------------------|------------------------------------|---------------------|------------|---------------|-------------------|
|       | Under sista veckan före valet | Tidigare under hösten och sommaren | Bestämt sedan länge | Minns inte | Summa procent | Antal intervjuade |
| 18-22 | 22                            | 31                                 | 43                  | 4          | 100           | 220               |
| 23-30 | 21                            | 19                                 | 58                  | 2          | 100           | 424               |
| 31-40 | 15                            | 20                                 | 63                  | 2          | 100           | 459               |
| 41-50 | 11                            | 13                                 | 75                  | 1          | 100           | 380               |
| 51-60 | 9                             | 9                                  | 81                  | 1          | 100           | 435               |
| 61-70 | 7                             | 11                                 | 82                  | 0          | 100           | 401               |
| 71-80 | 5                             | 6                                  | 85                  | 4          | 100           | 210               |

Tabell 4. 32 PARTIVAL 1976 EFTER TID FÖR RÖSTNINGSBESLUT

| Tid för röstningsbeslut            | Partival |    |    |    |    |        | Summa procent | Antal intervjuade |
|------------------------------------|----------|----|----|----|----|--------|---------------|-------------------|
|                                    | VPK      | S  | C  | FP | M  | Övriga |               |                   |
| Under sista veckan före valet      | 5        | 31 | 28 | 22 | 9  | 5      | 100           | 317               |
| Tidigare under hösten och sommaren | 5        | 29 | 30 | 22 | 13 | 1      | 100           | 374               |
| Partivalet bestämt sedan länge     | 4        | 52 | 21 | 8  | 14 | 1      | 100           | 1 711             |

Skillnaderna kvarstår. Centerpartiets o~~ch~~ folkpartiets väljare 1976 bestämde sig närmare in på valdagen än de andra partiernas väljare. Skillnaderna gäller både dem som bytte till partiet och dem som redan vid valet 1973 röstat på partiet. De som 1976 kom att rösta på vpk, socialdemokraterna och moderaterna hade i regel bestämt sig tidigare.

Den tidigare tabellen kan sägas visa hur stor betydelse valrörelsen hade för ett partis röstvinster: ju fler av partiets väljare som bestämde sig nära valdagen, desto framgångsrikare bör valrörelsen ha varit för partiet. Omvänt kan man få ett mått på vad valrörelsen betydde för ett partis röstförluster genom att sortera ut de väljare som bytte från partiet, det vill säga de som röstade på partiet 1973 men som bytte till ett annat parti 1976, och se hur många av dem som bestämde sig under valrörelsen. En sådan bearbetning har gjorts i tabell 4.34. Socialdemokraterna förefaller vara det parti som i detta avseende haft mest motvind under valkampanjen. Inte mindre än 39 procent av dem som kom att lämna socialdemokratin uppgav att de fattade sitt röstningsbeslut under den sista veckan före valet. Folkpartiet och vänsterpartiet kommunisterna och i någon mån moderata samlingspartiet har i detta perspektiv lidit mest förluster under valkampanjen: mellan 45 och 60 procent av dem som lämnade dessa partier svarade att de bestämt sig sedan länge. Men veckan före valet tycks inte varit helt och hållet positiv för centerpartiet: 32 procent av dem som bytte från centern uppgav att de bestämde sig under den sista veckan.

Nu är emellertid intervjufrågan om tidpunkt för röstningsbeslut ett alltför trubbigt mätinstrument för att mer exakt bestämma hur sympatierna för partierna utvecklade sig under valrörelsen. Svartalternativen bildar tre rätt grova kategorier med inte alltför skarpa gränser. Svaren har också insamlats efter valet, i flera fall en månad eller mer efter det faktiska händelseförloppet. Minnesbilden kan då både ha fått oskarpa konturer och färgats av senare inträffade händelser. Men för en mer översiktlig beskrivning av allmänna trender är mätinstrumentet fullt tillräckligt.

Valundersökningens uppläggning öppnar dock ytterligare en möjlighet att mäta förskjutningar i partisympatier under tiden närmast före valet. Intervjuerna startade den 23 augusti och pågick sedan i ett par månader. Till dem som kontaktades före valet ställdes en fråga om vilket parti man avsåg att rösta på<sup>1</sup>.

1) "Tänker Ni rösta vid valet i år?" (Till dem som svarar ja:) "Vilket parti tänker Ni rösta på?" (Till övriga:) "Om Ni skulle rösta, vilket parti skulle Ni i så fall rösta på?" (Till dem som inte bestämt sig:) "Kan Ni möjligen nämna två partier som Ni tycker är bättre än de andra, så att Ni skulle kunna tänka Er att rösta på något av dem? (Vilka partier är det?)"

Tabell 4.33 TID FÖR RÖSTNINGSBESLUT EFTER PARTIVAL 1976 OCH STABILITET I RÖSTNINGSBETEENDET 1973-1976

| Partival 1976  | Tid för röstningsbeslut       |                                    | Partivalet bestämt sedan länge | Vet inte, minns inte | Summa procent | Antal intervjuade |
|----------------|-------------------------------|------------------------------------|--------------------------------|----------------------|---------------|-------------------|
|                | Under sista veckan före valet | Tidigare under hösten och sommaren |                                |                      |               |                   |
| VPK            |                               |                                    |                                |                      |               |                   |
| Bytte till VPK | 19                            | 29                                 | 52                             | 0                    | 100           | 21                |
| Stabila        | 9                             | 8                                  | 83                             | 0                    | 100           | 53                |
| Samtliga       | 15                            | 17                                 | 67                             | 1                    | 100           | 100               |
| S              |                               |                                    |                                |                      |               |                   |
| Bytte till S   | 27                            | 23                                 | 50                             | 1                    | 100           | 70                |
| Stabila        | 6                             | 6                                  | 88                             | 0                    | 100           | 879               |
| Samtliga       | 9                             | 10                                 | 80                             | 1                    | 100           | 1 105             |
| C              |                               |                                    |                                |                      |               |                   |
| Bytte till C   | 36                            | 32                                 | 30                             | 2                    | 100           | 96                |
| Stabila        | 8                             | 16                                 | 76                             | 0                    | 100           | 368               |
| Samtliga       | 16                            | 20                                 | 63                             | 1                    | 100           | 564               |
| FP             |                               |                                    |                                |                      |               |                   |
| Bytte till FP  | 40                            | 35                                 | 24                             | 1                    | 100           | 113               |
| Stabila        | 8                             | 18                                 | 72                             | 2                    | 100           | 133               |
| Samtliga       | 24                            | 29                                 | 46                             | 1                    | 100           | 285               |
| M              |                               |                                    |                                |                      |               |                   |
| Bytte till M   | 18                            | 32                                 | 50                             | 1                    | 100           | 78                |
| Stabila        | 4                             | 8                                  | 87                             | 1                    | 100           | 211               |
| Samtliga       | 9                             | 15                                 | 75                             | 1                    | 100           | 327               |

Tabell 4.34 TID FÖR RÖSTNINGSBESLUT EFTER PARTIVAL 1973  
BLAND DEM SOM BYTTE PARTI 1976

| Tid för röstningsbeslut 1976       | Partival 1973; bytte från: |     |     |     |     |
|------------------------------------|----------------------------|-----|-----|-----|-----|
|                                    | VPK                        | S   | C   | FP  | M   |
| Under sista veckan före valet      | 20                         | 39  | 32  | 17  | 32  |
| Tidigare under hösten och sommaren | 20                         | 34  | 33  | 34  | 23  |
| Partivalet bestämt sedan länge     | 60                         | 27  | 34  | 45  | 45  |
| Minns inte                         | 0                          | 0   | 1   | 4   | 0   |
| Summa procent                      | 100                        | 100 | 100 | 100 | 100 |
| Antal intervjuade                  | 30                         | 109 | 142 | 53  | 31  |

I tabellen ingår väljare som bytte parti mellan 1973 och 1976.

Efter valet fick samma personer i brevenkäten ange vilket parti de senare röstat på. För dessa personer har vi alltså upplysning både om röstningsavsikt och om faktiskt röstning. Tabell 4.35 omfattar de väljare som intervjuades mellan 23 augusti och 5 september 1976, dvs fram till och med den söndag då två veckor återstod till valdagen. För varje parti anges dess maximala röstunderlag: väljare som antingen före valet sagt att de kan tänka sig att rösta på partiet och/eller röstat på partiet. (I den mån en person tvekat mellan flera partier kan denne alltså förekomma i flera partiernas kolumner). Den översta raden visar partiets säkra väljare, de som redan två veckor före valet eller tidigare visste att de skulle rösta på partiet och som inte reflekterade över något annat parti. Den andra raden visar partiets röstvinster under veckorna före valet: det är de väljare som tvekade mellan olika partier, som var osäkra på vilket parti de tänkte rösta på eller rent av funderade på ett helt annat parti, men som till sist ändå valde partiet. Den tredje visar röstförlusterna under valrörelsens slutskede, de väljare som sade att de tänkte rösta på partiet men som när det kom till hösten röstade på ett annat parti.

Två partier har ett förhållandevis stort inslag av säkra väljare. Bland socialdemokraterna och moderaterna var det 79 respektive 74 procent som redan ett par veckor före valet var säkra på sitt partival. Men den kanske mest intressanta upplysningen av tabell 4.35 framkommer om den andra och tredje raden jämförs. Ett parti gjorde flera vinster än förluster under valrörelsens två sista veckor. Det var centerpartiet. För alla de andra partierna är antingen röstförlusterna nästan lika stora som röstvinsterna eller också är förlusterna större än vinsterna.

Den föregående tabellen grundade sig på samtliga väljare, såväl partibytare som stabila väljare. Men förändringarna under valrörelsen är allra mest betydelsefulla bland den grupp väljare som bytte parti mellan 1973 och 1976 och därigenom avgjorde valutgången. Tabell 4.36 beskriver förändringarna i röstningsavsikter under de två veckorna före valet bland partibytarna 1973-1976. Tabellen omfattar de personer som intervjuades under perioden 23 augusti-5 september och dessutom bytte parti mellan valen 1973 och 1976. För dessa rörliga väljare visas i översta raden vilket parti de avsåg att rösta på när de intervjuades två till fyra veckor före valet. Den andra raden visar deras faktiska röstning enligt brevenkäten efter valet. Skillnaden mellan de två fördelningarna är ett mått på nettoförändringarna under valrörelsens slutskede bland den grupp väljare som genom sina partibytten hade en avgörande betydelse för valutgången. Det skall också tilläggas att bakom dessa nettoför-

skjutningar ligger bruttoförändringar som delvis tagit ut varandra. Totalt var det 26 procent av partibytarna som röstade på ett annat parti än det de före valet sade att de skulle rösta på, medan resterande 74 procent röstade på samma parti som de uppgav vid intervjun.

Tabell 4. 35 FÖRÄNDRINGAR I RÖSTNINGSAVSIKTER UNDER VALRÖRELSENS TVÅ SISTA VECKOR

I tabellen ingår personer intervjuade mellan 23 augusti och 5 september 1976 och som sedan röstade i valet. För varje parti anges partiets maximala möjliga röstunderlag, dvs de personer som antingen vid intervjun sade att de avsåg att rösta på partiet eller vid brevenkäten alldeles efter valet angav att de faktiskt röstade på partiet.

| Röstningsavsikt och faktisk röstning   | Parti |     |     |     |     |
|--|-------|-----|-----|-----|-----|
|  | VPK   | S   | C   | FP  | M   |
| Säker på att rösta på partiet  | 48    | 79  | 54  | 53  | 74  |
| Röstvinst: Övervägde annat parti eller var osäker om partivalet, men röstade ändå på partiet | 22    | 11  | 29  | 18  | 15  |
| Röstförlust: Övervägde att rösta på partiet, men röstade på ett annat parti                  | 30    | 10  | 17  | 29  | 11  |
| Summa procent  | 100   | 100 | 100 | 100 | 100 |
| Antal intervjuade  | 27    | 303 | 155 | 102 | 95  |

Partifördelningarna i tabell 4. 36 avviker kraftigt från det faktiska valresultatet i det att de borgerliga partierna är överrepresenterade. Detta är nu ett helt väntat fenomen: tabellen innehåller ju endast partibytare, och eftersom en stor del av partibytarna brukar äga rum mellan borgerliga partier är det naturligt att dessa partier dominerar i materialet. Men det är inte partifördelningarna som sådana som är de intressanta, utan differensen mellan dem. Två partier fick under valrörelsens slutskede ökat stöd bland de rörliga väljarna; det är främst centerpartiet, men också folkpartiet. Å andra sidan var det framför allt socialdemokraterna men också moderaterna som förlorade sympatisörer under veckorna före valet. För vänsterpartiet kommunisternas del uppvägde förlusterna nytillskottet så att nettoförändringen blev plus minus noll. Ser man till balansen mellan de två blocken gynnades de borgerliga partierna totalt sett av opinionsförändringarna bland de rörliga väljarna under de sista veckorna som föregick valet 1976.

Låt oss nu vidga perspektivet till hela treårsperioden mellan valen 1973 och 1976. Genom de olika partisympatiundersökningar som utförts går det att få en ganska precis uppfattning om hur väljaropinionen förändrats. Tabell 4. 37 visar resultatet av de sju partisympatiundersökningar som statistiska centralbyrån gjorde under mellanvalsperioden. Tabell 4. 38 innehåller SIFO:s valbarometrar, som utförs på beställning av tre stora dagstidningar. Mellan valen 1973 och 1976 gjorde SIFO 28 opinionsmätningar. En stor fördel med SCB:s partisympatiundersökningar är de stora urvalen. Varje gång tillfrågas ungefär 9 000 personer. Marginalen för slumpfel minskas härigenom avsevärt. Till SIFO-undersökningarnas fördel hör att de utförs så ofta att förändringar från månad till månad kan fastställas. Men efter-

som urvalsstorleken i SIFO-mätningarna bara ligger kring 1 000 personer blir utrymmet för en rena slumpvariationer större.

Tabell 4. 36 FÖRÄNDRINGAR I RÖSTNINGSAVSIKTER UNDER VALRÖRELSENS SISTA VECKOR BLAND DE RÖRLIGA VÄLJARNA

|   | VPK | S  | C  | FP | M  | Övriga | Summa<br>procent | Antal<br>intervjuade |
|---|-----|----|----|----|----|--------|------------------|----------------------|
| Röstningsavsikt 23/8-5/9  | 5   | 25 | 16 | 28 | 23 | 3      | 100              | 61                   |
| Faktisk röstning  | 5   | 18 | 25 | 33 | 19 | 0      | 100              | 61                   |
| Förändring under val-<br>rörelsens slutskede<br>bland de rörliga väljarna | 0   | -7 | +9 | +5 | -4 | -3     |                  |                      |

I tabellen ingår de personer som intervjuades mellan 23 augusti och 5 september och som röstade på olika partier i de två valen 1973 och 1976. Den översta raden visar svaren på frågan före valet och på vilket parti man avsåg att rösta på. Den nedersta raden visar svaren på frågan efter valet om vilket parti man röstade på.

Det är balansen mellan de två blocken som är betydelsefull för regeringsfrågan. Informationen i tabellerna 4. 37 och 4. 38 kan därför enklast sammanfattas genom att för varje mättillfälle ange storleksförhållandet mellan å ena sidan socialdemokraterna och vpk och å andra sidan centerpartiet, folkpartiet och moderaterna. Figur 4. 4 illustrerar opinionsutvecklingen med denna sammanfattning. Över nollpunkten anges socialdemokraternas och vänsterpartiet kommunisternas procentuella övertag, under nollpunkten att de borgerliga partierna är större. För att bättre få fram de allmänna trenderna har SIFO-kurvan utjämnats på det sättet att för respektive tidpunkt anges medeltalet för tre mätningar: den aktuella, den närmast föregående och den närmast efterföljande. Med denna metod slipas plötsliga upp- och nedgångar av - kurvan får ett jämnare utseende. Enskilda avvikelser, kanske utslag av slumpvariationer, har i detta sammanhang bedömts ha mindre intresse.

När det gäller de huvudsakliga trenderna är de två undersökningar anmärkningsvärt samstämmiga. Under månaderna alldeles efter valet tappar socialdemokraterna en del sympatisörer medan centerpartiet ökar. Detta mönster är karaktäristiskt för den så kallade bandvagnseffekten: ett parti som går tillbaka i ett val förlorar av bara farten ytterligare sympatisörer, medan ett vinnande parti fortsätter att öka. Men under våren 1974 vänder trenden. Socialdemokraterna ökar, centerpartiet minskar. De borgerliga blocket hamnar i minoritet, socialdemokrater och kommunister kommer i majoritet. Denna tendens håller i sig hela 1974 och i början av 1975. Våren 1975 noteras det största stödet för socialdemokraterna under hela mellanvalsperioden. Men från mitten av 1975 viker trenden för socialdemokraterna. I början av 1976 är båda undersökningarna eniga om att det borgerliga blocket har det opinionsmässiga övertaget. Och under våren 1976 kommer raset. Andelen socialdemokrater sjunker drastiskt. SIFO-undersökningarna i april och maj registrerar att färre än 40 procent stöder socialdemokraterna. Folkpartiet och moderaterna ökar. Centerns nedåtgående trend bryts. Men balansen svänger tillbaka. SIFO-undersökningarna från och med maj 1976 visar ständigt ökade siffror för socialdemokraterna. Balansen är fortfarande till de borgerliga partiernas fördel, men trenden går i riktning mot ökat stöd för socialdemokraterna och vpk. Den sista SCB-undersökningen gjordes i maj 1976, medan SIFO också

mätte opinionen i augusti och september. Enligt SIFO:s september-undersökning skulle ställningen mellan de två blocken då vara nästan exakt jämn<sup>1</sup>.

Tabell 4. 37 SCB:s PARTISYMPATIUNDERSÖKNING NOVEMBER 1973-  
MAJ 1976

|               | VPK  | S     | C     | FP    | M     | Övriga | Summa<br>procent |
|---------------|------|-------|-------|-------|-------|--------|------------------|
| November 1973 | 4, 8 | 43, 9 | 26, 6 | 8, 7  | 14, 0 | 2, 0   | 100              |
| Maj 1974      | 5, 0 | 44, 7 | 25, 9 | 8, 2  | 14, 1 | 2, 2   | 100              |
| November 1974 | 5, 1 | 44, 6 | 25, 1 | 8, 5  | 14, 3 | 2, 4   | 100              |
| Maj 1975      | 5, 2 | 45, 1 | 24, 7 | 7, 6  | 15, 1 | 2, 4   | 100              |
| November 1975 | 5, 0 | 44, 3 | 23, 9 | 8, 9  | 15, 3 | 2, 6   | 100              |
| Februari 1976 | 4, 8 | 44, 0 | 23, 5 | 10, 1 | 15, 3 | 2, 3   | 100              |
| Maj 1976      | 4, 8 | 42, 3 | 22, 8 | 10, 8 | 16, 9 | 2, 3   | 100              |

Källa: Statistiska meddelanden (Statistiska centralbyrån).

Frågan är hur väljaropinionen utvecklades under de sista månaderna före valet. Att socialdemokraterna nådde ett bottenläge våren 1976 är otvivelaktigt. Det är likaledes klart att en uppgång härefter startade. Men hur långt hann denna uppåtgående trend? Var det helt enkelt så att socialdemokraterna successivt segade sig upp från april-maj så att de på valdagen den 19 september tillsammans med vpk kom upp till de 47, 5 procent de fick i valet, och att de borgerligas stöd sjänk i jämn nedförbacke, men aldrig lägre än de 50, 8 procent av rösterna som de faktiskt erhöill. Eller var det så att socialdemokraterna i stället nådde sitt maximum strax före valet, så att tiden fram till valet återigen betydde en nedgång för socialdemokraterna? Opinionsundersökningarna kan inte ge något besked härom. Men valundersökningen pekar, som nyss visats, på att det är den senare tolkningen som är den riktiga. Både när analysen grundades på uppgiften om tidpunkt för röstningsbeslut och på förändringar i röstningsavsikter bland de rörliga väljarna blev slutsatsen att valrörelsens slutskede var till till socialdemokraternas nackdel<sup>2</sup>.

1) Sveriges Radios avdelning för publik- och programforskning gjorde 13 opinionsmätningar under mellanvalsperioden. Eftersom de har utförts under något annorlunda metoder och mer oregelbundet redovisas resultaten inte här. Men dessa mätningar visar också att kulmen för socialdemokrater och vpk nåddes under våren 1975 och bottenläget våren 1976.

2) Denna slutsats stöds också av den speciella metodstudie som SCB:s partisymptiundersökning utförde de två veckorna före valet. Andelen som sade att de skulle rösta på socialdemokraterna sjönk successivt under perioden, medan sympatierna för centern steg. ("SCB:s metodundersökning i samband med riksdagsvalet 1976", SCB 1976-12-03). SCB:s reguljära partisymptiundersökning i maj 1976 ger också viss information om vad som inträffade under månaderna fram till valet. Två tredjedelar av undersökningsurvalet kontaktades nämligen åter i november 1976 och då ställdes en fråga om den faktiska röstningen i september. Centerpartiet gjorde uppenbarligen nettovinst mellan maj och september, medan socialdemokraterna och moderaterna förlorade fler sympatisörer än de vann. Men undersökningen lämnar dock inget besked om när under valrörelsen dessa förändringar ägt rum. (Olof Petersson - Bo Särilvik: "När de borgerliga vann", a. a., sid 84-86).



Tabell 4.38 DN-GP-SDS-SIFO:s VÄLJARBAROMETER OKTOBER 1973-  
SEPTEMBER 1976

|                | VPK | S    | C    | FP   | M    | Övriga | Summa<br>procent |
|----------------|-----|------|------|------|------|--------|------------------|
| Oktober 1973   | 5,5 | 43   | 27,5 | 8    | 14   | 2      | 100              |
| November 1973  | 6   | 41,5 | 28,5 | 7,5  | 14   | 2,5    | 100              |
| December 1973  | 5   | 42,5 | 28   | 7    | 14,5 | 3      | 100              |
| Januari 1974   | 6   | 40,5 | 29   | 6,5  | 15   | 3      | 100              |
| Mars 1974      | 5,5 | 42,5 | 28   | 6,5  | 16   | 2      | 100              |
| April 1974     | 5   | 43,5 | 26,5 | 6,5  | 16   | 2,5    | 100              |
| Maj 1974       | 6   | 43   | 26,5 | 6,5  | 15,5 | 2,5    | 100              |
| Juni 1974      | 5   | 44   | 23   | 8    | 17   | 3      | 100              |
| September 1974 | 5,5 | 44   | 24,5 | 8    | 15,5 | 2,5    | 100              |
| Oktober 1974   | 5   | 44,5 | 25   | 8    | 15   | 2,5    | 100              |
| November 1974  | 4,5 | 45   | 24,5 | 7,5  | 16,5 | 2      | 100              |
| December 1974  | 5   | 44,5 | 23,5 | 7,5  | 17   | 2,5    | 100              |
| Januari 1975   | 5   | 45   | 23   | 8    | 16   | 3      | 100              |
| Februari 1975  | 5   | 45   | 24   | 6,5  | 16,5 | 3      | 100              |
| Mars 1975      | 4,5 | 45   | 24,5 | 6    | 17   | 3      | 100              |
| Maj 1975       | 5,5 | 44,5 | 23   | 7    | 17   | 3      | 100              |
| Juni 1975      | 5,5 | 42,5 | 26   | 7    | 16,5 | 2,5    | 100              |
| September 1975 | 4   | 43,5 | 25,5 | 8,5  | 15,5 | 3      | 100              |
| Oktober 1975   | 5   | 44,5 | 23   | 7,5  | 17,5 | 2,5    | 100              |
| November 1975  | 4,5 | 43   | 23   | 8    | 18,5 | 3      | 100              |
| Januari 1976   | 3,5 | 44   | 21   | 11   | 17,5 | 3      | 100              |
| Februari 1976  | 4   | 44   | 20   | 11,5 | 18   | 2,5    | 100              |
| Mars 1976      | 4   | 42,5 | 19,5 | 12,5 | 19   | 2,5    | 100              |
| April 1976     | 4,5 | 38,5 | 22,5 | 12   | 19,5 | 3      | 100              |
| Maj 1976       | 4,5 | 39,5 | 23   | 12,5 | 17,5 | 3      | 100              |
| Juni 1976      | 4   | 40,5 | 21,5 | 13   | 19   | 2      | 100              |
| Augusti 1976   | 4,5 | 42,5 | 22   | 12   | 17   | 2      | 100              |
| September 1976 | 5,1 | 43,8 | 22   | 11,2 | 15,3 | 2,4    | 100              |

Källa: Dagens Nyheter - Göteborgs-Posten - Sydsvenska Dagbladet - SIFO

Figur 4.4 VÄLJAROPINIONENS SKIFTNINGAR MELLAN VALEN 1973 OCH 1976: BALANS MELLAN BLOCKEN

Övervikt för  
S + VPK

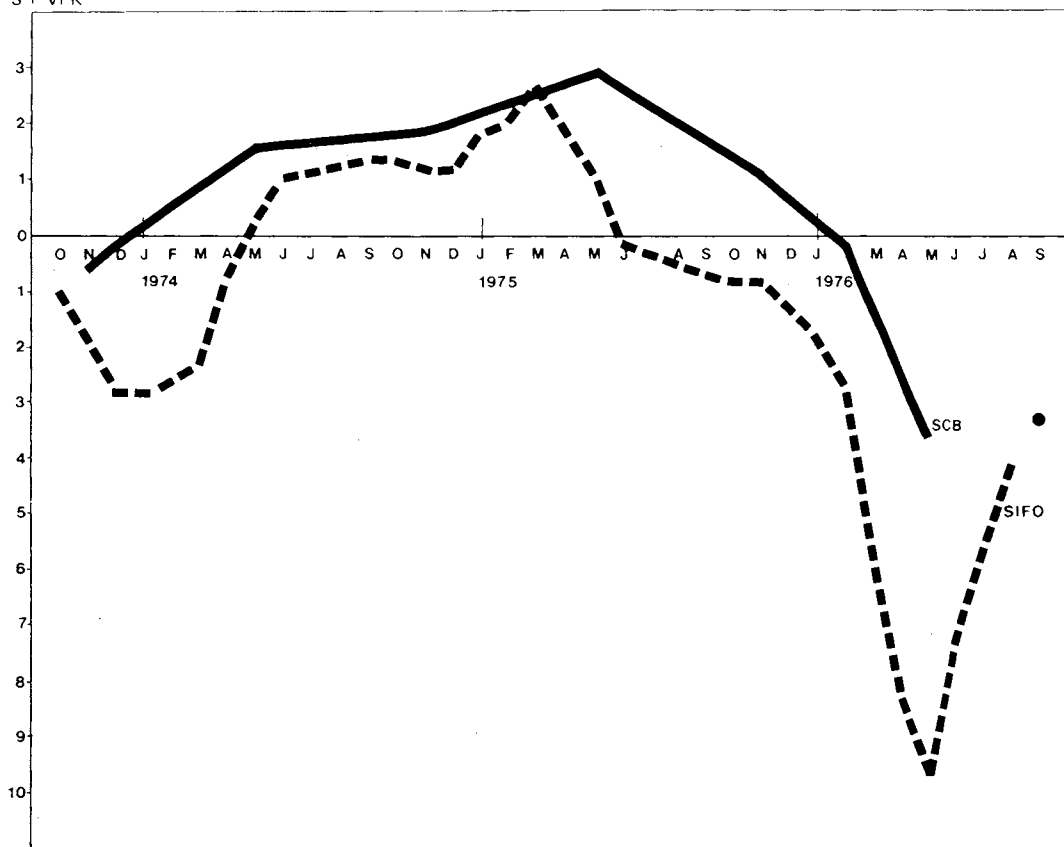

Övervikt för  
C + FP + M

Anmärkning:

SIFO-data har utjämnats på det sättet att för respektive tidpunkt anges medeltalet av den aktuella mätningen och det närmast föregående och närmast efterföljande mättillfället.

Läggs så alla pusselbitar samman får vi en översiktsbild över opinionsutvecklingen mellan valet 1973 och 1976, som kan delas in i fem faser (figur 4. 5). Den första fasen består av efterdyningarna av valet 1973. Tillbakagången för socialdemokratin fortsätter ytterligare några månader. Den andra fasen, som varar under 1974 och början av 1975, präglas av en uppgång för socialdemokraterna. Den borgerliga oppositionen kommer i minoritet. Den tredje fasen startar med en svagt vikande trend för socialdemokraterna och slutar med ett ras. De borgerliga partierna befinner sig våren 1976 i klar majoritet. Den fjärde fasen, huvudsakligen bestående av sommarmånaderna 1976, innebär att socialdemokraterna gör en kraftig återhämtning. Om denna hade räckt för att fortsätta det borgerliga blocket i minoritet vid valet, det får vi aldrig veta. Ty kort före valet bryts upphämtningen. I den femte och sista fasen vänder trenden åter till de borgerliga partiernas fördel, socialdemokraterna förlorar på nytt sympatisörer. Bortsett från den lilla nedgången hösten 1973 inträffade socialdemokratins totala tillbakagång mellan 1973 och 1976 under två skilda perioder. Den största minskningen ägde rum under senare hälften av 1975 och i början av 1976. Men också mitt under brinnande valrörelse tappade partiet röster. På så sätt kan man säga att socialdemokraterna förlorade valet två gånger.

Figur 4.5 SCHEMATISK SKISS ÖVER OPINIONSUTVECKLINGEN MELLAN VALEN 1973. OCH 1976

|                      |                            |                       |               |                      |
|----------------------|----------------------------|-----------------------|---------------|----------------------|
| Fas 1                | Fas 2                      | Fas 3                 | Fas 4         | Fas 5                |
| Valets efterdyningar | Socialdemokratiens uppgång | Det första nederlaget | Upphämtningen | Det andra nederlaget |

S•VPK

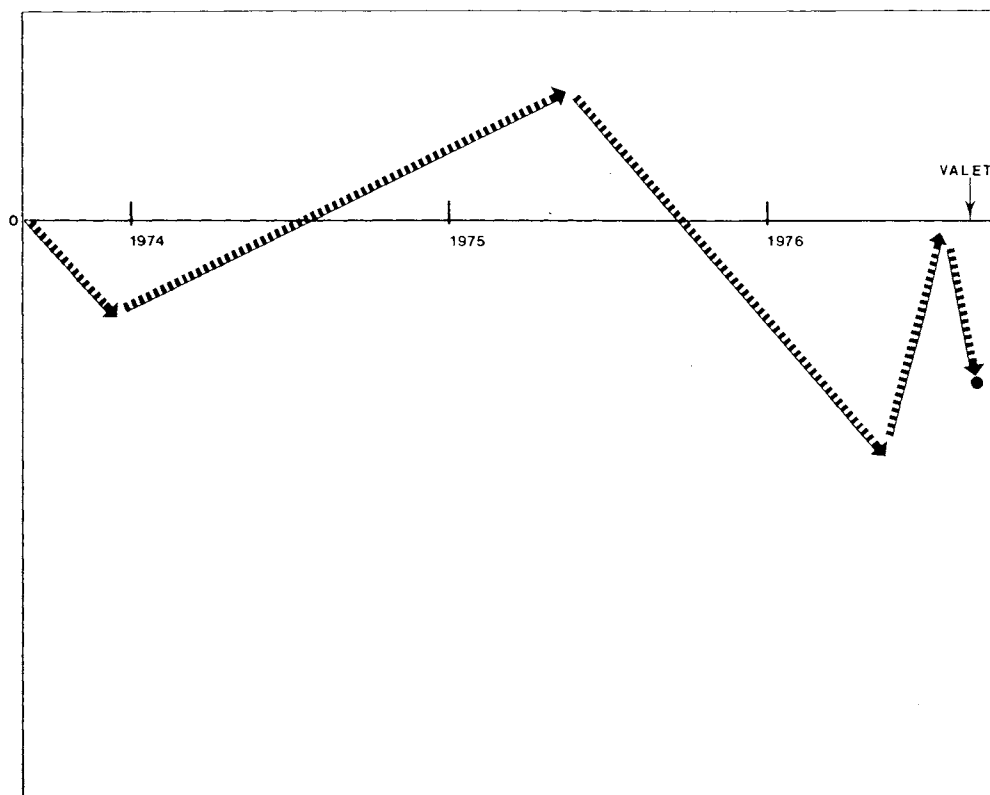

C•FP•M

## 5 Valrörelsen 1976

Varför gick då valet som det gick? Att förklara bakgrunden till valutslaget kan vid en första anblick synas svårt. Det blev ju så små förändringar 1976. Partierna ökade och minskade bara med någon liten procentenhet. Skulle sådana små förskjutningar verkligen kunna mätas? Men i detta avseende bedrog skenet. Förändringarna vid valet 1976 var i själva verket inte alls så små. Som det förra kapitlet visat döljs bakom de obetydliga nettoförskjutningarna stora bruttoströmmar, vilka genom sina skilda riktningar delvis tagit ut varandra. Från analysynpunkt befinner vi oss därför i ett gynnsamt läge. Det fanns betydande väljargrupper som ändrade sitt beteende, såpass stora att de låter sig mätas i en urvalsundersökning. Men här möts vi av en analytisk svårighet. Strömmarna före valet var inte enhetliga. Väljaropinionen skiftade fram och tillbaka flera gånger mellan valen 1973 och 1976. Den så kallade valvinden var ingen ihållande passadvind, utan snarare en serie kastbyar. En undersökning som bara pågår under ett par månader kring själva valet förmår inte att registrera alla frågor och händelser som kan ha påverkat opinionen under de tre åren som passerat sedan det föregående valet. Men det visar sig ändå att intervjuerna sensommaren och hösten 1976 ger viktiga upplysningar om de stämningar i väljarkåren som gav valet 1976 dess särprägel. I detta kapitel skall berättas om hur väljarna 1976 bedömde de två regeringsalternativ som kämpade om makten. Vandringarna mellan partierna kommer också att ses mot bakgrund av de ideologiska skiljelinjer som bryter sig i valmanskåren. Syftet blir här att avgöra vilka speciella frågor det var som fick en del väljare att överge sina gamla partier och därmed ge landet en ny regering.

### 5.1 Väljarnas bedömning av de två regeringsalternativen

Så gott som alla intervjufrågor hittills har haft ett antal fasta, förbestämda svarsalternativ. De frågor som nu kommer att presenteras skiljer sig därigenom att de helt saknar fasta svar. De är vad som brukar kallas öppna frågor. De handlar om vad väljarna tycker är goda och dåliga sidor hos de två regeringsalternativen. Först ställdes en fråga om vad man särskilt uppskattade och en om vad man särskilt ogillade hos den socialdemokratiska regeringen. Till dem som intervjuades efter valet ställdes också en motsvarande fråga om den nya regeringen. Frågorna avsåg då vad man trodde att man särskilt skulle komma att uppskatta respektive ogilla hos den borgerliga regeringen. Intervjuerna antecknade svaren så noggrant som möjligt. Svaren har i efterhand klassificerats efter ett särskilt kodschema<sup>1</sup>. Upp till

1) Kodningsprinciperna redovisas i detalj i Teknisk rapport.

fyra olika områden har kodats för varje fråga. Frågorna om den socialdemokratiska regeringen ställdes också 1973<sup>1</sup>. Klassificeringsprinciperna 1976 avvek emellertid på några punkter från dem som tillämpades 1973. För att ändå kunna jämföra svaren mellan 1973 och 1976 har hela 1973 års material kodats om efter de nya principerna. De data från 1973 som rapporteras här är därför helt jämförbara med 1976 års data. Däremot kan siffrorna för 1973 i vissa detaljer avvika från de data från 1973 års undersökning som tidigare publicerats. Tabell 5.1 visar svarens fördelning bland samtliga tillfrågade. Procentalen kan summa till över 100 procent eftersom fler än ett svar registrerats på varje fråga.

Väljarna har som regel klara åsikter om vad som är goda och dåliga sidor hos den gamla regeringen. Hela 73 procent nämner 1976 åtminstone något som de uppskattar hos den socialdemokratiska regeringen; 73 procent utpekar också en eller flera sidor som de ogillar hos den gamla regeringen. Däremot är väljarna något mer osäkra inför den nya regeringen. Alldeles efter valet var det 58 procent som nämnde någonting som de trodde att de särskilt skulle komma att uppskatta, medan 47 procent angav en eller flera dåliga sidor hos den nya borgerliga regeringen.

De positiva omdömena om den socialdemokratiska regeringen är främst koncentrerade till den sociala välfärdspolitiken. Störst antal gynnsamma omnämnen förekommer i kategorin pensioner och åldringsvård. Många väljare nämner även familjepolitiken, skolväsendet, sjukvården och andra sociala reformer. Förändringen mellan 1973 och 1976 är härvidlag ringa. Socialdemokratins förtroendekapital i fråga om social välfärd förblev oanfrätt 1976.

De områden som flest väljare 1973 ogillade hos socialdemokratien var att skatterna var för höga, att det slösades med sociala bidrag samt att arbetslösheten var för hög och priserna för höga. Men 1976 hade läget i vissa delar ändrats. Delvis andra frågor markerade nu det negativa hos den socialdemokratiska regeringen. Skatterna nämndes fortfarande av relativt många väljare. Det är nu inget nytt. Alltsedan denna typ av frågor började ställas har skattepolitiken varit en stor källa till klagomål mot den socialdemokratiska regeringen, inte minst från de borgerliga väljarna. Men det intressanta är att skatterna nämndes av proportionellt färre väljare 1976 än tre år tidigare. Ett område som nu i stället nämns av förhållandevis många är "socialism, ekonomisk demokrati". De borgerliga partiernas attacker i valrörelsen 1976 mot förslaget om löntagarfonder, mot tanken på marksocialisering och mot påstådda förstatliganden hade effekt. Mellan 1973 och 1976 fördubblas andelen väljare som ogillar socialdemokratien just på grund av socialism, förstatliganden etc. Det bör påpekas att andelen som uppskattar socialdemokratins politik just i dessa frågor också ökade mellan 1973 och 1976. Men ökningen för de negativa omdömena steg i ännu brantare takt. Därför försköts opinionsbalansen totalt sett ändå till socialdemokratins nackdel 1976. Men hur som helst var det betydligt fler väljare 1976 än 1973 som överhuvud taget tog upp principiella frågor om ägande och kontroll i ekonomin när de värderade regeringen. I detta avseende var valrörelsen 1976 mer ideologisk än den 1973.

---

1) Svaren redovisas i Bo Särilvik-Olof Petersson: Rikspolitik och lokalpolitik i valet 1973, a. a. Jfr även Bo Särilvik i Cerny (ed), a. a.

Tabell 5.1 UPPSKATTANDE OCH OGILLANDE OMDÖMEN OM DEN SOCIALDEMO-  
KRATISKA REGERINGEN 1973 OCH 1976 OCH OM DEN BORGERLIGA REGE-  
RINGEN 1976

| Område   | Den socialdemokratiska<br>regeringen |       |         |       | Den borgerliga<br>regeringen |         |
|--|--------------------------------------|-------|---------|-------|------------------------------|---------|
|  | Uppskattar                           |       | Ogillar |       | Uppskattar                   | Ogillar |
|  | 1973                                 | 1976  | 1973    | 1976  | 1976                         | 1976    |
| Utrikes- och försvarspolitik                                     | 4                                    | 4     | 4       | 5     | 1                            | 4       |
| Skatter och avgifter   | 1                                    | 1     | 25      | 18    | 14                           | 4       |
| Sociala reformer, sociala bidrag                                 | 18                                   | 17    | 16      | 13    | 2                            | 3       |
| Pensioner, åldringsvård  | 27                                   | 24    | 3       | 3     | 2                            | 1       |
| Familjepolitik, skolväsende                                      | 13                                   | 14    | 6       | 8     | 5                            | 3       |
| Övrig socialpolitik; sjukvård,<br>arbetstid m m                  | 19                                   | 15    | 3       | 4     | 2                            | 1       |
| Ekonomisk politik, närings-<br>politik                           | 0                                    | 2     | 3       | 2     | 3                            | 1       |
| Sysselsättning, priser, levnads-<br>standard                     | 4                                    | 8     | 11      | 3     | 3                            | 3       |
| Bostadspolitik   | 1                                    | 1     | 4       | 4     | 2                            | 0       |
| Regionalpolitik, decentralisering                                | 0                                    | 0     | 7       | 3     | 4                            | 0       |
| Jordbrukspolitik   | 0                                    | 0     | 3       | 1     | 1                            | 0       |
| Byråkrati  | 0                                    | 0     | 4       | 14    | 4                            | 0       |
| Rättvisa, demokrati, jämlikhet                                   | 1                                    | 1     | 1       | 1     | 2                            | 0       |
| Socialism, ekon. demokrati                                       | 6                                    | 9     | 8       | 18    | 1                            | 0       |
| Liberalism, fri företagsamhet                                    | 0                                    | 0     | 2       | 1     | 7                            | 4       |
| Gynnar arbetare, missgynnar<br>företagare                        | 5                                    | 5     | 2       | 5     | 0                            | 0       |
| Gynnar företagare, missgynnar<br>arbetare                        | 0                                    | 0     | 1       | 1     | 9                            | 5       |
| Lag och ordning, moral   | 1                                    | 0     | 8       | 7     | 4                            | 1       |
| Energipolitik, kärnkraft   | 0                                    | 1     | 0       | 10    | 20                           | 15      |
| Miljövård  | 1                                    | 0     | 1       | 1     | 2                            | 0       |
| Kommunikationer, trafik  | 1                                    | 0     | 1       | 1     | 1                            | 0       |
| Övriga frågor  | 0                                    | 0     | 3       | 2     | 0                            | 0       |
| Allmänna omdömen om partier<br>och politiker, partiets samarbete | 12                                   | 17    | 10      | 7     | 10                           | 21      |
| Inget särskilt, vet inte   | 30                                   | 27    | 27      | 27    | 42                           | 53      |
| Antal intervjuade  | 2 596                                | 2 686 | 2 596   | 2 686 | 1 463                        | 1 463   |

Tabell 5.2 sammanfattar de områden där omdömena om den socialdemokratiska regeringen ändrade sig mest mellan 1973 och 1976. Det är framför allt i frågor om sysselsättning, priser och levnadsstandard som socialdemokratin betraktas mer positivt 1976 än vid det närmast föregående valet. Då var det bara 4 procent som uppskattade socialdemokratin på detta område, men andelen steg till 8 procent 1976. På samma sätt minskade de negativa omdömena från 11 till 3 procent. Nettoförändringen i opinionsbalansen i sysselsättnings- och prisfrågor blev således +12. Trots den internationella lågkonjunkturen under mellanvalsperioden uppfattades den socialdemokratiska sysselsättningspolitiken huvudsakligen positivt. Det övervägande negativa opinionsläge som fanns 1973 förbyttes i sin motsats 1976<sup>1</sup>. Bakom regeringens nederlag fanns i alla fall inte något utbrett missnöje i vardagsnära frågor som arbete och priser.

Det andra område där socialdemokratin uppfattades mer positivt 1976 är en svarskategori som givits den sammanfattande beteckningen "allmänna omdömen om partier och politiker, partiets samarbete". Bakom rubriken döljer sig svar som helt allmänt uttrycker uppskattande respektive ogillande omdömen om partiet, men i stor utsträckning också synpunkter om partiets samarbetsvillighet med andra partier. De positiva omdömena om socialdemokraterna i detta avseende ökade mellan 1973 och 1976, medan de negativa åsikterna minskade. Bakom valnederlaget 1976 kan därför knappast heller ligga någon allmän uppfattning att socialdemokraterna misslyckats i samarbetet med andra partier, svikit sina löften eller liknande. Intervjusvaren pekar tvärtom på att dessa åsikter var ovanligare 1976 än vid valet före.

Den tredje punkt där den gamla regeringen 1976 uppfattades mer positivt - i det här fallet snarare mindre negativt - var skatterna. Som redan påpekats minskade de negativa omdömena om socialdemokraternas skattepolitik från 1973 till 1976. Inte heller något plötsligt upplammande missnöje med skatterna kan förklara valutgången.

Tabell 5.2 visar också de tre områden där den socialdemokratiska regeringen uppfattades mer negativt 1976 än 1973. Den kategori där de negativa omdömena ökat mest har rubriken "byråkrati". Hit har förts svar som "för mycket byråkrati", "maktfullkomlighet", "pampvälde", "den enskilda människan har kommit bort", "förmyndarskap", "för mycket blanketter" samt även "kollektivanslutningen av LO-medlemmar till socialdemokratiska partiet". Det är svar som inte rör någon direkt politisk sakfråga, inte heller principiella frågor om samhällssystemets uppbyggnad, utan som yttrycker en mer eller mindre allmän känsla av att "den lilla människan" kommit bort i "det stora maskineriet". Andelen som spontant kritiserar den socialdemokratiska regeringen på detta område steg från 4 till 14 procent mellan 1973 och 1976. Det är en större ökning än för något annat område.

Kanske har vi här en av de underliggande förklaringarna till valutgången. I slutet av 1975 och i början av 1976 sjönk sympatierna för socialdemokraterna. Nedgången torde inte främst bero på konjunktursvängningar eller ekonomisk politik. Mot det talar det faktum att socialdemokratin 1976 uppfattades mer positivt i frågor om sysselsättning, priser och skatter. Men under tidsperioden med sjunkande opinionssiffror inträffade en rad händelser, som kom att benämnas "affärerna". Det gällde telefonavlyssningen av vänsterbokhandlar, smuggelpengarna på Arlanda, sjukhusspioneri i Göteborg, Transportbasens semesterresa till Kanarieöarna, en filmregissörs och en barnboks författarinns skatter samt ledande socialdemokraters skatteavdrag. Affärerna har säkerligen inte direkt påverkat valutgången. Bland de

1) En jämförelse mellan 1968 och 1973 visar att socialdemokraternas sysselsättningspolitik bedömdes mycket mer negativt 1973 än fem år tidigare. Se Bo Särilvik: "Recent Electoral Trends in Sweden", i Karl H Cerny (ed): Scandinavia at the Polls. Recent Political Trends in Denmark, Norway, and Sweden. (American Enterprise Institute for Public Policy Research, Washington DC 1977.) Tabell 3-12.



Tabell 5.2 DE OMRÅDEN DÄR OMDÖMENA OM DEN SOCIALDEMOKRATISKA REGERINGEN FÖRÄNDRATS MEST MELLAN 1973 OCH 1976

|  | Andel "uppskattar"<br>minus andel "ogil-<br>lar": |      | Förändring mellan<br>1973 och 1976 |
|--|---|------|------------------------------------|
|  | 1973  | 1976 |                                    |
| Områden där den socialdemokratiska regeringen uppfattades <u>mer positivt</u> 1976 än 1973 |   |      |                                    |
| - Sysselsättning, priser, levnadsstandard  | -7  | +5   | +12                                |
| - Allmänna omdömen om partiet eller politiker, samarbete med andra partier                 | +2  | +10  | +8                                 |
| - Skatter och avgifter   | -24   | -17  | +7                                 |
| -----  |   |      |                                    |
| Områden där den socialdemokratiska regeringen uppfattades <u>mer negativt</u> 1976 än 1973 |   |      |                                    |
| - Byråkrati  | -4  | -14  | -10                                |
| - Energipolitik, kärnkraft   | 0   | -9   | -9                                 |
| - Socialism, ekonomisk demokrati   | -2  | -9   | -7                                 |

negativa omdömena om den socialdemokratiska regeringen är öppna hänvisningar till dessa händelser ytterligt sällsynta. Men det utesluter inte att "affärerna", med benäget bistånd av massmedia, bidragit till att bygga upp en allmän stämning av olust inför socialdemokratins maktutövning. Den markanta ökningen av sådana allmänna svar motsäger inte en sådan tolkning.

Det andra område där socialdemokratin framstod i mer negativ dager 1976 än 1973 är energipolitiken. Opinionsläget vid 1973 års val var helt neutralt, vilket i detta sammanhang betyder att det egentligen inte fanns någon opinion alls. De personer som tog upp energipolitiska frågor i sin värdering av regeringen 1973 kan räknas på ena handens fingrar. Vid den tidpunkt då valet 1973 ägde rum hade energifrågorna ännu inte förts in på den partipolitiska scenen. Men läget vid 1976 års val var ett helt annat. Riksdagens energipolitiska beslut 1975 hade föregåtts av en intensiv diskussion och opinionsbildning. Under sommaren 1976 var det dock oklart huruvida energifrågor skulle bli något större tema i valrörelsen. Svaret gavs den 25 augusti. Centerledaren presenterade vid en radiosänd presskonferens ett långtgående sparprogram som skulle innebära att kärnkraften kunde vara avskaffad 1985. Under veckorna fram till valet intog kärnkraften en dominerande plats i den politiska debatten. Det står utan tvivel att kärnkraftsdiskussionen före valet var till nackdel för socialdemokratin. Endast 1 procent nämner energipolitik på frågan om vad man uppskattar hos den gamla regeringen, men 10 procent framhåller energifrågorna som en dålig sida hos socialdemokraterna.

Data tyder också på att kärnkraftens betydelse tilltog mot slutet av valrörelsen. I tabell 5.3 har de personer som kontaktades före valet delats upp efter den tidpunkt intervjun ägde rum. Både bland borgerliga väljare och bland socialdemokrater/vpk-väljare steg andelen som nämnde kärnkraften som något för socialdemokratin negativt under veckorna omedelbart före valet.

Det tredje område där den socialdemokratiska regeringen framstod i mer negativ dager 1976 än 1973 gäller frågor om socialisering, förstatliganden, löntagarfonder, marksocialisering etc. Som nyss påpekats var principiella frågor om samhällsekonomin organisation mer framträdande i 1976 års valrörelse än de var tre år tidigare. Den stegrade uppmärksamheten blev i huvudsak till regeringens nackdel. De negativa omdömena ökade kraftigare än de positiva.

Tabell 5.3 PROCENTUELL ANDEL NEGATIVA OMDÖMEN OM DEN SOCIALDEMOKRATISKA REGERINGENS ENERGIPOLITIK UNDER VECKORNA FÖRE VALET 1976

| Procentuell andel som anser att kärnkraften m m är en dålig sida hos den socialdemokratiska regeringen | Intervjuad den:   |                   |                    |                     |
|--|-------------------|-------------------|--------------------|---------------------|
|  | 23 aug-<br>29 aug | 30 aug-<br>5 sept | 6 sept-<br>12 sept | 13 sept-<br>18 sept |
| Röstade på socialdemokraterna eller vpk  | 7                 | 7                 | 9                  | 14                  |
| Röstade på borgerligt parti  | 8                 | 5                 | 14                 | 16                  |
| Samtliga intervjuade   | 8                 | 5                 | 12                 | 14                  |

Den preliminära slutsats om valutgången som kan dras på grundval av de öppna frågorna är att socialdemokratin inte föll på konkreta vardagsfrågor som sysselsättning, matpriser och levnadsstandard. Det var i stället en allmän oro för framtiden som blev avgörande. Hur kommer det här samhället att se ut om några år? Leds vi in i ett kärnkraftssamhälle, styrt av en maktfullkomlig byråkrati, där staten och fackförbundspampar tagit över privat egendom? Så kan, något tillspetsat, det grundläggande temat i den borgerliga offensiven beskrivas. Socialdemokratin lyckades aldrig komma ur sitt debattmässiga underläge och vända opinionen.

Framställningen så här långt grundar sig på meningarna i valmanskåren i sin helhet. Men naturligtvis fanns det vissa skillnader mellan partiernas väljare i hur man bedömde den socialdemokratiska regeringen. Tabell 5.4 visar hur de uppskattande respektive ogillande omdömena fördelade sig inom de olika partierna. När det gäller socialdemokratins positiva sidor dominerar inom alla partier svar som gäller social välfärdspolitik, pensioner, åldersvård, sjukvård etc. Bland vpk-väljarna finns också ett förhållandevis stort antal som uppskattar socialdemokraternas utrikespolitik.

Det som de socialdemokratiska väljarna mest ogillar med den egna regeringen är skatterna och att det slösas för mycket med sociala bidrag. Men det är endast en relativt liten andel inom partiet som nämner dessa områden. Sammanlagt 42 procent av socialdemokraterna kommer överhuvud taget inte på någonting speciellt som de ogillar hos den egna regeringen. De socialdemokratiska väljarnas bedömning är ganska enhetlig. Inompartivariationerna är

små. En särskild bearbetning där de socialdemokratiska anhängarna uppdelats dels efter ålder och dels efter klass visar att de olika politiska sakområdena nämns i ungefär samma omfattning (tabellen visas inte här). Det enda undantaget är att de äldre oftare nämner pensioner och åldringsvård som det som de särskilt uppskattar hos den socialdemokratiska regeringen. Men i övrigt har till exempel unga medelklasssocialdemokrater ungefär samma syn på sitt parti som de äldre arbetare som röstar socialdemokratiskt.

Tabell 5.4 UPPSKATTANDE (+) OCH OGILLANDE (-) OMDÖMEN OM DEN SOCIAL-DEMOKRATISKA REGERINGEN BLAND PARTIERNAS VÄLJARE 1976

| Område                                     | Partival 1976 |    |    |    |    |
|--|---------------|----|----|----|----|
|  | VPK           | S  | C  | FP | M  |
| Utrikes- och finanspolitik                 | + 19          | 4  | 3  | 6  | 2  |
|  | - 10          | 4  | 5  | 5  | 10 |
| Skatter och avgifter                       | + 2           | 2  | 0  | 1  | 1  |
|  | - 17          | 12 | 21 | 22 | 36 |
| Sociala reformer, sociala bidrag           | + 31          | 19 | 14 | 18 | 15 |
|  | - 6           | 11 | 15 | 13 | 19 |
| Pensioner, åldringsvård                    | + 27          | 29 | 23 | 20 | 15 |
|  | - 2           | 2  | 3  | 1  | 4  |
| Familjepolitik, skolväsende                | + 16          | 19 | 12 | 13 | 7  |
|  | - 6           | 6  | 8  | 9  | 16 |
| Övr socialpolitik, sjukvård, arbetstid m m | + 14          | 16 | 13 | 16 | 12 |
|  | - 7           | 4  | 2  | 5  | 5  |
| Ekonomisk politik, näringspolitik          | + 2           | 2  | 1  | 2  | 2  |
|  | - 2           | 0  | 1  | 3  | 5  |
| Sysselsättn, priser, levnadsstandard       | + 11          | 12 | 4  | 6  | 6  |
|  | - 3           | 3  | 3  | 5  | 3  |
| Bostadspolitik                             | + 3           | 2  | 1  | 1  | 0  |
|  | - 5           | 3  | 5  | 5  | 6  |
| Regionalpolitik, decentralisering          | + 1           | 0  | 0  | 0  | 0  |
|  | - 5           | 2  | 6  | 5  | 4  |
| Jordbrukspolitik                           | + 0           | 0  | 0  | 0  | 0  |
|  | - 1           | 1  | 4  | 1  | 1  |
| Byråkrati                                  | + 0           | 0  | 0  | 0  | 0  |
|  | - 13          | 7  | 16 | 27 | 30 |
| Rättvisa, demokrati, jämlikhet             | + 2           | 1  | 1  | 0  | 1  |
|  | - 1           | 1  | 2  | 1  | 4  |
| Socialism, ekonomisk demokrati             | + 12          | 12 | 7  | 11 | 6  |
|  | - 7           | 8  | 25 | 31 | 39 |
| Liberalism, fri företagsamhet              | + 0           | 0  | 0  | 0  | 0  |
|  | - 17          | 1  | 1  | 0  | 1  |
| Gynnar arbetare, missgynnar företagare     | + 9           | 8  | 3  | 2  | 2  |
|  | - 2           | 2  | 8  | 10 | 12 |
| Gynnar företagare, missgynnar arbetare     | + 0           | 0  | 0  | 0  | 1  |
|  | - 4           | 1  | 1  | 1  | 1  |
| Lag och ordning, moral                     | + 0           | 0  | 1  | 0  | 0  |
|  | - 4           | 6  | 7  | 7  | 13 |
| Energipolitik, kärnkraft                   | + 0           | 2  | 0  | 1  | 1  |
|  | - 21          | 7  | 18 | 7  | 5  |

Tabell 5.4 (forts)

| Område   | Partival 1976 |     |       |     |     |     |
|--|---------------|-----|-------|-----|-----|-----|
|  | VPK           | S   | C     | FP  | M   |     |
| Miljövård  | +             | 0   | 1     | 0   | 0   | 0   |
|  | -             | 1   | 1     | 1   | 0   | 1   |
| Kommunikationer, trafik  | +             | 0   | 0     | 0   | 1   | 1   |
|  | -             | 4   | 1     | 1   | 1   | 1   |
| Övriga frågor  | +             | 1   | 0     | 0   | 1   | 1   |
|  | -             | 5   | 2     | 3   | 3   | 3   |
| Allmänna omdömen om partier och politiker,<br>partiers samarbete | +             | 18  | 25    | 9   | 12  | 8   |
|  | -             | 12  | 3     | 10  | 9   | 15  |
| Inget särskilt, vet inte   | +             | 12  | 12    | 39  | 31  | 45  |
|  | -             | 22  | 42    | 15  | 13  | 4   |
| Antal intervjuade  |               | 103 | 1 111 | 565 | 288 | 329 |

Bland vpk-väljarna framstår kärnkraften som det mest negativa hos den socialdemokratiska regeringen. Relativt många vpk-are anser också att socialdemokratin varit för saktfärdig med att förstatliga privata företag. Också skatterna, speciellt mervärdeskatten, uppfattas av vpk-arna som belastande för den gamla regeringen.

Inom samtliga tre borgerliga partier är socialiseringsfrågorna det vanligaste svaret på vad man ogillar hos den socialdemokratiska regeringen. Oron för förstatliganden, Meidnerfonder etc är allra störst bland de moderata väljarna, men även inom centerpartiet och folkpartiet är dessa svar de som förekommer oftast. De borgerliga väljarnas närmast vanligaste negativa omdömen gäller skatterna och byråkratiseringen.

Andelen väljare som ogillar socialdemokratin på grund av dess energipolitik är störst inom vänsterpartiet kommunisterna och centerpartiet. Men inom alla partier är de negativa omdömena om socialdemokraternas energipolitik fler än de positiva. Inte ens bland de socialdemokratiska väljarna är det mer än 2 procent som spontant säger att de uppskattar den egna regeringen för dess politik i energifrågor.

Hur betraktar då väljarna den nya borgerliga regeringen? Till dem som intervjuades efter valet 1976 ställdes dels en fråga om vad de trodde de särskilt skulle komma att uppskatta, dels en fråga om vad de trodde de skulle komma att ogilla hos den nya regeringen. Samma principer att klassificera svaren som utnyttjades för omdömena om den socialdemokratiska regeringen användes också för frågorna om den borgerliga regeringen. Svarens fördelning bland samtliga tillfrågade framgår av tabell 5.1. Tabell 5.5 visar svaren bland respektive partis väljare.

Störst förhoppningar på den borgerliga regeringen knyts till energipolitiken och skatterna. Det som flest väljare tror de kommer att uppskatta hos den nya regeringen är att kärnkraftsutbyggnaden hejdas och att skattetrycket skall lindras. En del allmänt positiva omdömen fälls också, vari även inbegripes åsikter att maktväxlingen i sig var gynnsam. Som positiva omdömen nämns också att det blir ett bättre klimat för den enskilda företagsamheten.

På frågan om vad man tror man kommer att ogilla hos den nya regeringen nämns paradoxalt nog två av de områden som många ansåg positiva: energipolitiken och kategorin "allmänna omdömen om partier och politiker, partiets samarbete". Det är nämligen så att samtidigt som stora förhoppningar knyts till den borgerliga regeringens energipolitik förekommer många svar som uttrycker en stark oro att partierna i koalitionsregeringen inte skall komma överens, att regeringen skall splittras på kärnkraftsfrågan och att de inte skall kunna hålla samman i en funktionsduglig regering. Som svar på frågan om vad man ogillar fälls också omdömen om att den nya regeringen inte kommer att hålla sina löften. Men i övrigt fördelar sig de negativa åsikterna om den borgerliga regeringen ganska tunnslätt över listan av politiska sakområden. Materialet visar till exempel tydligt att det inte fanns någon utbredd oro efter valet att den sociala välfärden var hotad, att pensionerna skulle vara i fara eller liknande. Inte ens bland de socialdemokratiska väljarna fanns det mer än några få procent som angav någon del av den sociala välfärdspolitiken som negativ för den borgerliga regeringen.

Bara bland vänsterpartiet kommunisternas väljare fanns några mer betydande grupper som ansåg att de sociala insatserna skulle minska under den nya regeringen. Men även vpk-väljarnas oro över den borgerliga regeringens politik koncentrerar sig till energipolitiken och tvivel på att man skall kunna leva upp till sina löften. Vpk-väljarna anser dessutom ofta att utrikespolitiken kommer att försämrats och att den privata företagsamheten kommer att få för mycket att säga till om.

Också de socialdemokratiska väljarnas negativa omdömen gäller trepartiregeringens förmåga att hålla samman och att hålla sina utfästelser, framför allt i kärnkraftsfrågan. Men i den mån socialdemokraterna nämner något positivt med den nya regeringen så är det energipolitiken och skatterna.

Tabell 5.5 UPPSKATTANDE (+) OCH OGILLANDE (-) OMDÖMEN OM DEN NYA BORGERLIGA REGERINGEN BLAND PARTIERNAS VÄLJARE 1976

| Område                                      | Partival 1976 |    |    |    |    |    |
|---|---------------|----|----|----|----|----|
|   | VPK           | S  | C  | FP | M  |    |
| Utrikes- och finanspolitik                  | +             | 0  | 1  | 1  | 3  | 3  |
|   | -             | 18 | 4  | 3  | 2  | 3  |
| Skatter och avgifter                        | +             | 8  | 10 | 15 | 18 | 31 |
|   | -             | 8  | 8  | 1  | 0  | 2  |
| Sociala reformer, sociala bidrag            | +             | 0  | 1  | 4  | 4  | 5  |
|   | -             | 13 | 4  | 1  | 0  | 1  |
| Pensioner, åldringvård                      | +             | 0  | 1  | 2  | 4  | 1  |
|   | -             | 3  | 2  | 0  | 0  | 1  |
| Familjepolitik, skolväsende                 | +             | 0  | 4  | 5  | 8  | 10 |
|   | -             | 11 | 4  | 0  | 1  | 2  |
| Övrig socialpolitik, sjukvård, arbetstid mm | +             | 0  | 1  | 3  | 6  | 3  |
|   | -             | 2  | 2  | 0  | 0  | 2  |
| Ekonomisk politik, näringspolitik           | +             | 0  | 1  | 3  | 5  | 6  |
|   | -             | 2  | 2  | 1  | 0  | 0  |
| Syssestättning, priser, levnadsstandard     | +             | 0  | 2  | 6  | 3  | 3  |
|   | -             | 3  | 6  | 1  | 1  | 2  |
| Bostadspolitik                              | +             | 0  | 1  | 3  | 2  | 3  |
|   | -             | 0  | 1  | 0  | 0  | 0  |
| Regionalpolitik, decentralisering           | +             | 5  | 2  | 9  | 2  | 2  |
|   | -             | 0  | 0  | 0  | 0  | 0  |

Tabell 5.5 (forts)

| Område   | Partival 1976 |            |            |            |            |
|--|---------------|------------|------------|------------|------------|
|  | VPK           | S          | C          | FP         | M          |
| Jordbrukspolitik   | + 0           | 0          | 4          | 1          | 1          |
|  | - 5           | 0          | 0          | 1          | 1          |
| Byråkrati  | + 0           | 2          | 4          | 9          | 13         |
|  | - 0           | 0          | 0          | 0          | 0          |
| Rättvisa, demokrati, jämlikhet                                   | + 0           | 1          | 2          | 6          | 4          |
|  | - 5           | 0          | 0          | 1          | 1          |
| Socialism, ekonomisk demokrati                                   | + 0           | 0          | 1          | 1          | 2          |
|  | - 0           | 0          | 0          | 0          | 0          |
| Liberalism, fri företagsamhet                                    | + 0           | 2          | 9          | 14         | 19         |
|  | - 20          | 6          | 1          | 3          | 1          |
| Gynnar arbetare, missgynnar företagare                           | + 0           | 0          | 0          | 0          | 0          |
|  | - 2           | 1          | 0          | 0          | 0          |
| Gynnar företagare, missgynnar arbetare                           | + 5           | 2          | 16         | 15         | 22         |
|  | - 10          | 9          | 2          | 0          | 1          |
| Lag och ordning, moral   | + 0           | 2          | 3          | 5          | 8          |
|  | - 3           | 1          | 1          | 1          | 0          |
| Energipolitik, kärnkraft   | + 26          | 12         | 40         | 22         | 10         |
|  | - 18          | 19         | 6          | 21         | 13         |
| Miljövård  | + 2           | 1          | 4          | 1          | 1          |
|  | - 0           | 0          | 0          | 0          | 1          |
| Kommunikationer, trafik  | + 0           | 0          | 1          | 1          | 2          |
|  | - 0           | 0          | 0          | 0          | 0          |
| Övriga frågor  | + 2           | 0          | 0          | 1          | 2          |
|  | - 0           | 0          | 0          | 0          | 0          |
| Allmänna omdömen om partier och politiker,<br>partiers samarbete | + 3           | 7          | 12         | 12         | 15         |
|  | - 31          | 24         | 16         | 23         | 23         |
| Inget särskilt, vet inte   | + 57          | 61         | 23         | 21         | 13         |
|  | - 26          | 38         | 71         | 59         | 58         |
| <b>Antal intervjuade</b>   | <b>61</b>     | <b>588</b> | <b>328</b> | <b>154</b> | <b>172</b> |

Uppgifterna inhämtade vid intervjuer efter valet.

För de borgerliga väljarna är förhoppningarna på den nya regeringens politik förknippade just med de områden där de anser att socialdemokratin fört en dålig politik. En bättre energipolitik, ett mer företagarevänligt klimat, lägre skatter och mindre byråkrati är det de borgerliga väljarna främst förväntar sig av sin regering. Även bland de borgerliga väljarna finns dock en ganska utbredd oro över att koalitionspartierna inte skall komma överens och särskilt då att de inte skall lyckas finna en gemensam linje i kärnkraftsfrågan.

Vi lämnar därmed de öppna frågorna. Men intervjun innehöll också andra frågor som kompletterar kartläggningen av hur väljarna bedömde de två regeringsalternativen 1976. En serie av frågor handlade om sysselsättningen, de stigande priserna och skatterna. Ty även om svaren på de öppna frågorna tyder på att dessa områden inte var avgörande för valutgången 1976, ger vissa av dessa frågor nämligen en antydning om varför så inte blev fallet.

Två frågor om den socialdemokratiska regeringens sysselsättningspolitik ställdes både 1973 och 1976. Därför kan man undersöka om intrycket från de öppna frågorna bekräftas också med en alternativ mätteknik: bedömdes socialdemokratien verkligen mer positivt 1976 än 1973? Svaret är obetingat ja. Överst i tabell 5.6 visas svaren på en fråga om man anser att den arbetslöshet som förekommit mest beror på regeringens politik eller mest berott på andra orsaker. Andelen som menar att arbetslösheten berott på regeringens politik sjönk från 37 procent 1973 till 22 procent 1976. Den andra frågan gäller vem som bär ansvaret för att det i stort sett ändå rått full sysselsättning i landet. Andelen som anser att den fulla sysselsättningen varit beroende på regeringens politik steg från 32 procent 1973 till 48 procent 1976. Tabell 5.7 visar att bedömningen av den socialdemokratiska regeringens sysselsättningspolitik förändrats i positiv riktning inom alla partier. Bland de borgerliga partierna är det i synnerhet folkpartiets väljare som ändrat uppfattning. De är 1976 betydligt mer positiva till den gamla regeringens sysselsättningspolitik än de var vid valet tre år tidigare.

Tabell 5.6 BEDÖMNING AV DEN SOCIALDEMOKRATISKA REGERINGENS SYSSELSÄTTNINGSPOLITIK 1973 OCH 1976

|   | 1973  | 1976  |
|---|-------|-------|
| "Jag har några frågor om vad Ni anser om den politik som förts här i landet under senare år." (Efter valet 1976: "Jag tänker då på den politik som fördes av regeringen före valet i år.")                                |       |       |
| "Under de senaste åren har vi ju haft en viss arbetslöshet i en del områden. Anser ni det beror (berott) mest på regeringens politik eller att det beror (berott) mest på andra orsaker?"                                 |       |       |
| - Beror (berott) mest på regeringens politik  | 37    | 22    |
| - Beror (berott) mest på andra orsaker  | 48    | 61    |
| - Ambivalenta svar, "både och" etc.   | 9     | 8     |
| - Vet inte  | 6     | 9     |
| Summa procent   | 100   | 100   |
| "I stort sett har vi ju ändå haft full sysselsättning här i landet under de senaste tjugo åren. Beror det mest (har det mest berott) på regeringens politik eller beror det mest (har det mest berott) på andra orsaker?" |       |       |
| - Beror (berott) mest på regeringens politik  | 32    | 48    |
| - Beror (berott) mest på andra orsaker  | 49    | 32    |
| - Ambivalenta svar, "både och" etc.   | 10    | 9     |
| - Vet inte  | 9     | 11    |
| Summa procent   | 100   | 100   |
| Antal intervjuade   | 2 420 | 2 686 |

Tabell 5.7 POSITIVA OMDÖMEN OM DEN SOCIALDEMOKRATISKA REGERINGENS SYSSLSÄTTNINGSPOLITIK BLAND PARTIERNAS VÄLJARE 1973 OCH 1976

| Omdömen om den socialdemokratiska regeringens sysselsättningspolitik  | Partival 1973 respektive 1976 |       |     |     |     | Samtliga intervjuade |
|---|-------------------------------|-------|-----|-----|-----|----------------------|
|   | VPK                           | S     | C   | FP  | M   |                      |
| Arbetslösheten har mer berott på andra orsaker än regeringens politik |                               |       |     |     |     |                      |
| - 1973  | 60                            | 73    | 28  | 26  | 22  | 48                   |
| - 1976  | 75                            | 78    | 47  | 57  | 40  | 61                   |
| - Förändring 1973-1976  | +15                           | +5    | +19 | +31 | +18 | +13                  |
| -----   |                               |       |     |     |     |                      |
| Den fulla sysselsättningen har mest berott på regeringens politik     |                               |       |     |     |     |                      |
| - 1973  | 37                            | 44    | 25  | 19  | 20  | 32                   |
| - 1976  | 56                            | 63    | 38  | 39  | 30  | 48                   |
| - Förändring 1973-1976  | +19                           | +19   | +13 | +20 | +10 | +16                  |
| Antal intervjuade   |                               |       |     |     |     |                      |
| - 1973  | 93                            | 984   | 566 | 178 | 265 | 2 420                |
| - 1976  | 103                           | 1 111 | 565 | 288 | 329 | 2 686                |

Väljarnas bedömning av de två regeringsalternativen belyses ytterligare av en särskild frågeserie. Först ställdes en fråga om hur den sittande regeringen skött sysselsättningspolitiken under senare år. Svartalternativen var mycket bra, ganska bra, ganska dåligt och mycket dåligt. Därefter frågades om hur man trodde att en borgerlig regering skulle skött sysselsättningspolitiken under samma period. Svartalternativen var desamma. Parallella frågor ställdes också om de stigande priserna och om skatterna. Tabell 5.8 visar svarens fördelning. Inte oväntat är det något fler som svarar att de inte vet hur en borgerlig regering skulle skött politiken, men den stora majoriteten har ändå en egen åsikt om de två regeringsalternativen på dessa tre områden.

Både socialdemokratin och det borgerliga alternativet bedöms övervägande positivt när det gäller hur de skött respektive skulle skött sysselsättningspolitiken. Men svaren är allra mest positiva för den socialdemokratiska regeringen. Däremot delades svaren mer jämnt mellan positiva och negativa omdömen i fråga om de stigande priserna och skatterna. Men här råder en viss övervikt till de borgerliga partiernas förmån. Något fler anser att en borgerlig regering skulle klarat av priserna och skatterna bättre än socialdemokraterna gjort.

Men ett positivt omdöme om en borgerlig regering behöver inte nödvändigtvis vara förknippat med en negativ åsikt om socialdemokratin och omvänt. Somliga anser att båda regeringarna skulle klarat av en fråga bra, andra hävdar att båda skulle skött sig dåligt. Tabell 5.9 visar hur omdömena om de två regeringsalternativen fördelas. Här visas dels svarsfördelningarna i hela urvalet, dels inom respektive parti.



Tabell 5.8 UPPFATTNINGAR OM HUR DEN SOCIALDEMOKRATISKA REGERINGEN SKÖTT OCH HUR EN BORGERLIG REGERING SKULLE SKÖTT SYSSELSÄTTNING, PRISER OCH SKATTER

|                | Sysselsättningen             |                              | Priserna                     |                              | Skatterna                    |                              |
|----------------|------------------------------|------------------------------|------------------------------|------------------------------|------------------------------|------------------------------|
|                | Soc.-dem.<br>rege-<br>ringen | Borger-<br>lig re-<br>gering | Soc.-dem.<br>rege-<br>ringen | Borger-<br>lig re-<br>gering | Soc.-dem.<br>rege-<br>ringen | Borger-<br>lig re-<br>gering |
| Mycket bra     | 15                           | 4                            | 4                            | 2                            | 7                            | 3                            |
| Ganska bra     | 67                           | 52                           | 44                           | 46                           | 39                           | 47                           |
| Ganska dåligt  | 11                           | 20                           | 37                           | 26                           | 35                           | 25                           |
| Mycket dåligt  | 1                            | 4                            | 8                            | 4                            | 14                           | 6                            |
| Vet inte       | 6                            | 20                           | 7                            | 22                           | 5                            | 19                           |
| Summa procent  | 100                          | 100                          | 100                          | 100                          | 100                          | 100                          |
| Opinionsbalans | +69                          | +32                          | +3                           | +18                          | -5                           | +19                          |

Antal intervjuade: 2 686

Sammanlagt 22 procent ansåg att socialdemokraterna klarat sysselsättningspolitiken bra, men att en borgerlig regering skulle skött den dåligt. Betydligt fler, 46 procent, menar att båda regeringarna skulle skött frågan väl. Kanske har vi här en del av svaret varför sysselsättningspolitiken inte verkade mer till socialdemokratins fördel än den faktiskt gjorde. De öppna frågorna visade ju att den sittande regeringen bedömdes mer positivt 1976 än 1973. Men 1976 var läget det att fastän socialdemokraterna i allmänhet bedömdes mycket gynnsamt i sysselsättningsfrågan, så fanns det ingen utpräglad negativ opinion gentemot det borgerliga regeringsalternativet. Inte ens bland de socialdemokratiska väljarna fanns det en majoritet som trodde att en borgerlig regering skulle skött sysselsättningspolitiken dåligt. Även om en väljare hyste den största aktning för den socialdemokratiska arbetsmarknadspolitiken behövde detta inte vara något starkt skäl för att avstå från att rösta borgerligt. Det skulle ju ändå inte bli någon större skillnad.

Drygt en tredjedel av väljarna (37 procent) ansåg att deras inkomst det senaste året försämrats jämfört med prisutvecklingen. Nästan lika många (32 procent) trodde att inkomsten det närmast följande året skulle komma att försämrats (tabell 5.10). När det gäller bedömningen av inkomstutvecklingen under det gångna året var de socialdemokratiska väljarna de mest positiva (tabell 5.11). Bedömningarna av vad som kommer att hända under det närmast kommande året skiljer sig betydligt före och efter valet. Före valdagen är socialdemokraterna mest optimistiska, medan relativt många borgerliga väljare tror att den egna inkomsten kommer att försämrats jämfört med prisutvecklingen. Efter regeringsskiftet är situationen omvänd. De borgerliga väljarna har blivit mer optimistiska, socialdemokrater och vpk-väljare mer pessimistiska.

Tabell 5.9 UPPFATTNINGAR BLAND PARTIERNAS VÄLJARE OM DE TVÅ REGERINGS-  
ALTERNATIVENS FÖRMÅGA ATT SKÖTA SYSSELSÄTTNING, PRISER OCH  
SKATTER

|   | Partival |       |     |     |     | Samtliga<br>väljare |
|---|----------|-------|-----|-----|-----|---------------------|
|   | VPK      | S     | C   | FP  | M   |                     |
| <u>Sysselsättningen</u>                                     |          |       |     |     |     |                     |
| Socialdemokratiska reg. bra, bor-<br>gerlig regering dåligt | 46       | 42    | 3   | 1   | 2   | 22                  |
| Socialdemokratiska reg. dåligt,<br>borgerlig regering       | 1        | 1     | 13  | 13  | 29  | 9                   |
| Båda bra  | 30       | 35    | 64  | 66  | 52  | 46                  |
| Båda dåligt   | 10       | 1     | 1   | 1   | 2   | 2                   |
| Vet inte  | 13       | 21    | 19  | 19  | 15  | 21                  |
| Summa procent   | 100      | 100   | 100 | 100 | 100 | 100                 |
| -----   |          |       |     |     |     |                     |
| <u>De stigande priserna</u>                                 |          |       |     |     |     |                     |
| Socialdemokratisk reg. bra, bor-<br>gerlig regering dåligt  | 26       | 32    | 2   | 1   | 2   | 16                  |
| Socialdemokratisk reg. dåligt,<br>borgerlig regering bra    | 5        | 3     | 38  | 43  | 56  | 23                  |
| Båda bra  | 8        | 28    | 25  | 25  | 21  | 24                  |
| Båda dåligt   | 41       | 15    | 12  | 13  | 5   | 14                  |
| Vet inte  | 20       | 22    | 23  | 18  | 16  | 23                  |
| Summa procent   | 100      | 100   | 100 | 100 | 100 | 100                 |
| -----   |          |       |     |     |     |                     |
| <u>Skatterna</u>  |          |       |     |     |     |                     |
| Socialdemokratisk reg. bra, bor-<br>gerlig regering dåligt  | 32       | 39    | 2   | 0   | 0   | 19                  |
| Socialdemokratisk reg. dåligt,<br>borgerlig regering bra    | 8        | 4     | 47  | 59  | 76  | 30                  |
| Båda bra  | 7        | 24    | 20  | 18  | 9   | 19                  |
| Båda dåligt   | 38       | 14    | 9   | 7   | 4   | 12                  |
| Vet inte  | 15       | 19    | 22  | 16  | 11  | 20                  |
| Summa procent   | 100      | 100   | 100 | 100 | 100 | 100                 |
| Antal intervjuade   | 103      | 1 111 | 565 | 288 | 329 | 2 686               |

Tabell 5.10 UPPFATTNINGAR OM DEN EGNA INKOMSTUVECKLINGEN

|   | Procentuell<br>fördelning |
|---|---------------------------|
| "Om Ni ser tillbaka på det senaste året, tycker Ni att Er egen inkomst har försämrats jämfört med prisutvecklingen, hållit jämna steg eller har den stigit mer än priserna?"          |                           |
| - Försämrats jämfört med prisutvecklingen   | 37                        |
| - Hållit jämna steg   | 46                        |
| - Stigit mer än priserna  | 12                        |
| - Vet inte  | 5                         |
| Summa procent   | 100                       |
| "Och om Ni försöker gissa ett år framåt i tiden, tror Ni att Er inkomst kommer att försämrats jämfört med prisutvecklingen, kommer att hålla jämna steg eller stiga mer än priserna?" |                           |
| - Kommer att försämrats med prisutvecklingen  | 32                        |
| - Kommer att hålla jämna steg   | 51                        |
| - Kommer att stiga mer än priserna  | 6                         |
| - Vet inte  | 11                        |
| Summa procent   | 100                       |
| Antal intervjuade   | 2 686                     |

Tabell 5.11 UPPFATTNINGAR BLAND PARTIERNAS VÄLJARE OM DEN EGNA INKOMSTUVECKLINGEN

|  | Partival |    |    |    |    | Samtliga<br>intervjuade |
|--|----------|----|----|----|----|-------------------------|
|  | VPK      | S  | C  | FP | M  |                         |
| Procentuell andel som tycker att den egna inkomsten det senaste året försämrats jämfört med prisutvecklingen           | 42       | 23 | 45 | 49 | 54 | 37                      |
| Procentuell andel som tror att den egna inkomsten det närmaste året kommer att försämrats jämfört med prisutvecklingen |          |    |    |    |    |                         |
| - Intervjuade före valet   | 38       | 22 | 41 | 45 | 51 | 34                      |
| - Intervjuade efter valet  | 49       | 34 | 21 | 30 | 24 | 30                      |

En borgerlig regering skulle skött frågan om de stigande priserna bra, men den socialdemokratiska regeringen har skött sig dåligt, anser totalt 23 procent av väljarna. Något färre, 16 procent, anser att socialdemokratin skött sig bra men att en borgerlig regering skulle klarat priserna dåligt (tabell 5.9). Socialdemokraterna hade inte samma opinionsövertag i prisfrågorna som när det gällde sysselsättningspolitiken. De borgerliga partierna har tvärtom ett visst försteg. Men det är ändå relativt många väljare som antingen anser att båda regeringarna skulle klarat priserna bra (24 procent) eller att båda skulle skött sig dåligt (14 procent).

Ännu klarare försprång i opinionen har det borgerliga regeringsalternativet i skattefrågorna. Trettio procent anser att de borgerliga skulle skött skatterna bra och att socialdemokraterna skött dem dåligt. Bara 19 procent menar att socialdemokratin klarat skattefrågan bra och att en borgerlig regering skulle fört en dålig skattepolitik (tabell 5.9).

Av de tre politiska områden som behandlats här var sysselsättningspolitiken övervägande till socialdemokraternas fördel, medan skattefrågorna mest gynnade de borgerliga partierna. Denna slutsats understöds också av de tre intervjufrågor som redovisas i tabell 5.12. Det är fler som anser att det skulle varit mer arbetslöshet med en borgerlig regering än som anser att arbetslösheten skulle varit lägre<sup>1</sup>. Det är ungefär lika många som tror att priserna skulle stigit mer med borgerliga partier i regeringen som är av motsatt uppfattning. Men det är dubbelt så många som menar att skatterna skulle varit lägre under en borgerlig regering än som anser att skatterna skulle varit högre.

Även om således många anser att sysselsättningen, priserna och skatterna på ett eller annat vis skulle varit annorlunda under en borgerlig regering, är det ändå värt att notera att omkring varannan väljare inte tror att det skulle gjort någon skillnad. En andel om 51 procent bedömer att arbetslösheten skulle varit ungefär densamma, 50 procent anser att priserna skulle stigit lika mycket och 39 procent att skatterna skulle varit desamma om landet hade varit borgerligt styrt. Trots att valkampen stundtals var het, finns det som regel inga uppdrivan förhoppningar/farhågor att samhällsförhållandena skulle ändras på ett mer avgörande sätt vid ett regeringsskifte. Detta intrycke bekräftas av en speciell intervjufråga, som just är ägnad att belysa väljarnas bedömningar av hur stora förändringar det skulle bli med en borgerlig regering. Till dem som intervjuades före valet hade frågan en hypotetisk utformning: "Om vi får en borgerlig regering...". Efter valet gällde frågan direkt hur stora förändringar man trodde det skulle bli med den nya regeringen. Svaren redovisas i tabell 5.13.

En klar majoritet om 63 procent tror att det inte blir några särskilt stora förändringar eller inga förändringar alls. Bara 7 procent anser att det kommer att bli mycket stora förändringar i landet med den nya regeringen. Bland socialdemokraternas finns det proportionellt något fler som tror att förändringarna blir stora, men partiskillnaderna är överlag små.

---

1) Frågan om en borgerlig regering skulle inneburet mer eller mindre arbetslöshet ställdes också 1973. Svaren blev då följande. Mer arbetslöshet: 19 procent. Mindre arbetslöshet: 23 procent. Ungefär desamma: 51 procent. Vet inte: 7 procent. Skillnaden mellan 1973 och 1976 ger ytterligare stöd åt vår slutsats. Socialdemokraternas sysselsättningspolitik värderades mer positivt 1976 än 1973.

Tabell 5.12 UPPFATTNING OM HUR DET SKULLE VARIT MED SYSSLSÄTTNINGEN, PRISERNA OCH SKATTERNA MED EN BORGERLIG REGERING.

Frågornas formulering: Hur tror Ni att det skulle ha varit med (...), om vi i stället hade haft en regering, där bara borgerliga partier, men inte socialdemokraterna varit med?"

|                                    | Partival |       |     |     |     | Samtliga intervjuade |
|------------------------------------|----------|-------|-----|-----|-----|----------------------|
|                                    | VPK      | S     | C   | FP  | M   |                      |
| <u>Sysselsättningen</u>            |          |       |     |     |     |                      |
| Mer arbetslöshet                   | 50       | 52    | 6   | 8   | 4   | 28                   |
| Mindre arbetslöshet                | 3        | 3     | 24  | 20  | 36  | 15                   |
| Ungefär densamma                   | 42       | 40    | 65  | 68  | 55  | 51                   |
| Vet inte, övrigt                   | 5        | 5     | 5   | 4   | 5   | 6                    |
| Summa procent                      | 100      | 100   | 100 | 100 | 100 | 100                  |
| -----                              |          |       |     |     |     |                      |
| <u>De stigande priserna</u>        |          |       |     |     |     |                      |
| Priserna skulle stigit mer         | 42       | 39    | 5   | 3   | 3   | 20                   |
| Priserna skulle stigit mindre      | 5        | 5     | 34  | 34  | 57  | 22                   |
| Priserna skulle stigit lika mycket | 49       | 50    | 53  | 58  | 33  | 50                   |
| Vet inte, övrigt                   | 4        | 6     | 8   | 5   | 7   | 8                    |
| Summa procent                      | 100      | 100   | 100 | 100 | 100 | 100                  |
| -----                              |          |       |     |     |     |                      |
| <u>Skatterna</u>                   |          |       |     |     |     |                      |
| Skatterna skulle varit högre       | 31       | 36    | 2   | 1   | 1   | 18                   |
| Skatterna skulle varit lägre       | 16       | 14    | 50  | 56  | 75  | 36                   |
| Skatterna skulle varit desamma     | 45       | 43    | 41  | 39  | 22  | 39                   |
| Vet inte, övrigt                   | 8        | 7     | 7   | 4   | 2   | 7                    |
| Summa procent                      | 100      | 100   | 100 | 100 | 100 | 100                  |
| Antal intervjuade                  | 103      | 1 111 | 565 | 288 | 329 | 2 686                |

Det finns också en genomgående skillnad mellan dem som intervjuades före valet och dem som intervjuades när valresultatet väl var känt. Efter valet är det ännu färre som tror att regeringsskiftet kommer att innebära några större förändringar. Särskilt markant är nedgången för socialdemokraterna. Före valet trodde 57 procent av de socialdemokratiska väljarna att en borgerlig regering skulle medföra mycket eller stor förändring. Efter valet är det bara 29 procent bland socialdemokraterna som har samma uppfattning.

Tabell 5.13 UPPFATTNINGAR BLAND PARTIERNAS VÄLJARE FÖRE OCH EFTER VALET 1976 OM HUR STORA FÖRÄNDRINGAR DET KOMMER ATT BLI MED EN BORGERLIG REGERING

Frågans formulering före valet: "Vi har ju länge haft en socialdemokratisk regering. Hur stor förändring på förhållandena här i landet tror Ni att det skulle bli, om vi i stället skulle få en regering, där bara borgerliga partier, men inte socialdemokraterna är med?"

Frågans formulering efter valet: "Vi får ju (har ju fått) en ny regering efter valet i år. Hur stor förändring på förhållandena här i landet tror Ni att det blir med den nya regeringen?"

|                               | VPK        |             | S          |             | C          |             | FP         |             | M          |             | Samtliga   |             | Totalt |
|-------------------------------|------------|-------------|------------|-------------|------------|-------------|------------|-------------|------------|-------------|------------|-------------|--------|
|                               | Före valet | Efter valet | Före valet | Efter valet | Före valet | Efter valet | Före valet | Efter valet | Före valet | Efter valet | Före valet | Efter valet |        |
| Mycket stor förändring        | 9          | 5           | 18         | 5           | 3          | 1           | 5          | 1           | 5          | 5           | 10         | 4           | 7      |
| Ganska stor förändring        | 29         | 20          | 39         | 24          | 31         | 17          | 25         | 16          | 35         | 21          | 34         | 21          | 26     |
| Inte särskilt stor förändring | 55         | 64          | 38         | 63          | 59         | 76          | 67         | 82          | 57         | 70          | 50         | 68          | 60     |
| Ingen förändring alls         | 7          | 8           | 1          | 5           | 2          | 3           | 1          | 1           | 1          | 3           | 2          | 4           | 3      |
| Vet inte                      | 0          | 3           | 4          | 3           | 5          | 3           | 2          | 0           | 2          | 1           | 4          | 3           | 4      |
| Summa procent                 | 100        | 100         | 100        | 100         | 100        | 100         | 100        | 100         | 100        | 100         | 100        | 100         | 100    |
| Antal intervjuade             | 42         | 61          | 523        | 588         | 237        | 328         | 134        | 154         | 157        | 172         | 1 223      | 1 463       | 2 686  |

Även om de borgerliga väljarna i vissa frågor kan vara mycket kritiska till den tidigare regeringen och även om de knyter starka förhoppningar på att det borgerliga riksstyret skall medföra förbättringar i frågor som energi, skatter, företagervänlighet etc, präglas förväntningarna av viss försiktighet. Ett flertal bland såväl centerpartiets, folkpartiets som moderata samlingspartiets väljare tror att förändringarna som helhet inte blir särskilt stora.

## 5.2 Väljarattityder och valutslag

Vilken beydelse för valutslaget hade de olika politiska stridsfrågorna? De är den fråga som står i centrum för detta kapitel. De data som nu skall presenteras visar hur väljarna själva bedömde några frågors vikt. Först frågades hur viktig sysselsättningspolitiken var för den egna röstningen. Svartalternativen var: en av de absolut viktigaste frågorna, ganska viktig, inte särskilt viktig och inte alls viktig. Därefter ställdes samma frågor för de stigande priserna och skattefrågan. Något senare under intervjun frågades också hur viktig kärnkraftsfrågan var för den egna röstningen. Samma svartalternativ användes. Svarfördelningarna i tabell 5.14 kan i förstone verka överraskande. Utan tvekan är det fler som anser att såväl sysselsättning, priser som skatter var viktigare för den egna röstningen än vad kärnkraften var. Mellan 24 och 33 procent anser att sysselsättning, priser och skatter var bland de absolut viktigaste frågorna, men bara 16 procent fäller samma omdöme om kärnkraften. Hela 45 procent säger tvärtom att kärnkraften inte var särskilt viktig eller rent av inte alls viktig. Var då 1976 års val inget kärnkraftsval? Var kärnkraften trots allt inte så viktig för valutgången?

Det är nu inte de låga siffrorna för kärnkraften som behöver förklaras, utan snarare att så många anser att sysselsättning, priser och skatter var så viktiga för valet av parti. En del av förklaringen ges i tabell 5.15. Där visas nämligen andelen som anser att respektive fråga var den absolut viktigaste för den egna röstningen med uppdelning dels efter röstning (partiblock), dels efter tidpunkt för intervjun (före respektive efter valdagen). Tabellen visar först och främst att socialdemokrater och vpk-väljare oftare anser att sysselsättningsfrågan var viktig för den egna röstningen, medan de borgerliga väljarna relativt sett oftare nämner skatter och kärnkraft. Andelen som anser att frågan om de stigande priserna var viktig för röstningen är ungefär lika stor inom båda blocken. Men den i detta sammanhang viktigaste observationen är att det är betydligt vanligare före valet att anse att sysselsättning, priser och skatter är viktiga för röstningen än det är efter valet. Denna skillnad torde delvis bero på själva frågans karaktär. För personer intervjuade före valet uppfattas frågan troligen gälla vad man rent allmänt anser vara betydelsefullt för valet av parti, och det ligger då nära till hands att till exempel svara att sysselsättningen alltid är viktig. (Det är snarare de som i stället svarar att sysselsättningen inte alls är viktig för röstningen, som är intressanta.) Men när frågan efter valet får en tillbakablickande karaktär är det fullt troligt att svaren mer kommer att avspegla det speciella röstningsbeslut som just ägt rum. Typiskt är nämligen att svaren på frågan om kärnkraftens betydelse är ungefär desamma före och efter valet. Eftersom dessa frågor ställdes för första gången i 1976 års undersökning, går det inte att jämföra med tidigare valrörelser. Men svaren har troligen påverkats både av frågans allmänna utformning och av den speciella ställningen i 1976 års valrörelse. Det finns i svaren nämligen inget som tyder på att betydelsen av sysselsättning, priser och skatter skulle stigit under valrörelsens lopp. Tvärtom är data fullt förenliga med den tidigare tolkningen att vardagsfrågor av denna typ 1976 kom att skjutas i bakgrunden.

Tabell 5.14 BEDÖMNING AV HUR VIKTIG SYSSLSÄTTNINGEN, DE STIGANDE PRISERNA, SKATTERNA OCH KÄRNKRAFTEN VAR FÖR DEN EGNA RÖSTNINGEN

"Hur viktig är/var sysselsättningsfrågan för Er röstning vid årets val?"

"Hur viktig är/var frågan om de stigande priserna för Er röstning vid årets val?"

"Hur viktig är/var skattefrågan för Er röstning vid årets val?"

"Hur viktig är/var kärnkraftsfrågan för Er röstning vid årets val?"

|                                      | Syssel-<br>sättningen | Priserne | Skatterna | Kärn-<br>kraften |
|--------------------------------------|-----------------------|----------|-----------|------------------|
| En av de absolut viktigaste frågorna | 30                    | 24       | 33        | 16               |
| Ganska viktig                        | 40                    | 53       | 48        | 36               |
| Inte särskilt viktig                 | 21                    | 17       | 13        | 34               |
| Inte alls viktig                     | 7                     | 3        | 3         | 11               |
| Vet inte/ vill ej svara              | 2                     | 3        | 3         | 3                |
| Summa procent                        | 100                   | 100      | 100       | 100              |
| Antal intervjuade                    | 2 686                 | 2 686    | 2 686     | 2 686            |

Tabell 5.15 BEDÖMNING AV HUR VIKTIG SYSSLSÄTTNINGEN, DE STIGANDE PRISERNA, SKATTERNA OCH KÄRNKRAFTEN VAR FÖR DEN EGNA RÖSTNINGEN, EFTER PARTIVAL 1976 OCH TIDPUNKT FÖR INTERVJU

| Procentuell andel som anser att frågan var en av de absolut viktigaste för den egna röstningen | Intervjuade före valet                   |                       | Intervjuade efter valet                  |                       |
|--|--|-----------------------|--|-----------------------|
|  | Socialdemo-<br>krater och<br>vpk-väljare | Borgerliga<br>väljare | Socialdemo-<br>krater och<br>vpk-väljare | Borgerliga<br>väljare |
| Sysselsättningen   | 53                                       | 31                    | 30                                       | 13                    |
| De stigande priserna   | 32                                       | 34                    | 18                                       | 15                    |
| Skatterna  | 37                                       | 44                    | 25                                       | 30                    |
| Kärnkraften  | 9  | 21                    | 12                                       | 23                    |
| Antal intervjuade  | 563                                      | 545                   | 649                                      | 672                   |



Tabell 5.16 BEDÖMNING AV HUR VIKTIG SYSSLSÄTTNING, PRISER OCH KÄRNKRAFT VAR FÖR DEN  
EGNA RÖSTNINGEN BLAND STABILA OCH RÖRLIGA VÄLJARE 1976

| Procentuell andel som anser att frågan var en av de absolut viktigaste för den egna röstningen | Stabila VPK | Bytte till VPK | Stabila S | Bytte till S | Stabila C | Bytte till C | Stabila FP | Bytte till FP | Stabila M | Bytte till M | Samtliga stabila | Samtliga parti-bytare |
|--|-------------|----------------|-----------|--------------|-----------|--------------|------------|---------------|-----------|--------------|------------------|-----------------------|
| Sysselsättningen   | 21          | 0              | 33        | 17           | 15        | 14           | 15         | 5             | 15        | 15           | 25               | 11                    |
| De stigande priserna   | 15          | 15             | 20        | 14           | 16        | 18           | 16         | 3             | 21        | 28           | 19               | 15                    |
| Skatterna  | 15          | 23             | 26        | 23           | 28        | 18           | 31         | 22            | 48        | 41           | 29               | 24                    |
| Kärnkraften  | 21          | 38             | 9         | 14           | 30        | 45           | 11         | 12            | 5         | 13           | 14               | 24                    |
| Antal intervjuade  | 34          | 13             | 473       | 35           | 211       | 55           | 74         | 58            | 111       | 39           | 915              | 204                   |

I tabellen ingår endast personer intervjuade efter valet. I något fall är antalet intervjuade personer så litet att slutsatser bör dras med största försiktighet. Data redovisas ändå för fullständighets skull.

Tabell 5.16 ger ytterligare stöd åt detta resonemang. Siffrorna visar återigen andelen som ansåg att respektive fråga var en av de absolut viktigaste för den egna röstningen. I bearbetningen ingår endast de personer som intervjuades efter valet. Tabellen visar svaren inom varje parti 1976, dels bland partiets stabila väljare, dels bland partibytarna (dvs bland dem som 1973 röstat på ett annat parti, men som 1976 bytte till partiet). De två kolumnerna längst till höger visar svaren bland samtliga stabila väljare och bland samtliga partibytare. Det är vanligare bland stabila väljare att anse att sysselsättning, priser och skatter var viktiga för den egna röstningen än det var bland partibytarna. Med kärnkraften är det tvärtom. Partibytarna nämner oftare kärnkraften som betydelsefull än de stabila väljarna. Det finns dessutom vissa klara partiskillnader. De väljare som oftast anser att sysselsättningen var en av de viktigaste frågorna är de stabila socialdemokraterna. De moderata väljarna, både de som också 1973 röstat på partiet och de nytilkomna väljarna, är de som oftast anser att skattefrågan var särskilt betydelsefull för röstningen. Och när det gäller kärnkraften är det centerpartisterna och vpk:s väljare som oftast svarar att frågan var en av de absolut viktigaste. Särskilt höga siffror noteras bland dem som bytte till dessa partier. Av centerns nya väljare 1976 var det 45 procent som ansåg att kärnkraften var en av de absolut viktigaste frågorna för valet av parti.

Den egna övertygelsen att en fråga var viktig för partivalet kan sägas vara ett nödvändigt, men inte tillräckligt villkor för att frågan skall kunna sägas direkt ha orsakat en väljares övergång från ett parti till ett annat. Men för att en väljare skall kunna överge ett parti till förmån för ett annat just på grundval av en enda sakfråga, måste denne också ha kunskap om de båda partiernas ståndpunkter i frågan. Tabell 5.17 visar vilken uppfattning väljarna hade om partiernas ställningstaganden i kärnkraftsfrågan. Överst i tabellen visas svaren på frågan om vilket eller vilka partier som ansågs vara mest positiva till kärnkraften, underst vilka som betraktades vara mest negativa.

Summan av procenttalen överstiger 100 procent eftersom mer än ett parti kunde anges på respektive fråga. Tabellen visar svaren med uppdelning efter intervjudidpunkt: den vänstra kolumnen innehåller personer som intervjuades före valet, den högre dem som kontaktades efter valdagen. Socialdemokraterna är det parti som anses vara mest positivt till kärnkraften. Före valet nämner 80 procent av de tillfrågade partiet, efter valet 84 procent. Därefter är det moderata samlingspartiet som oftast betraktas som kärnkraftsvänligt. Moderaterna nämns före valet av 39 procent och efter valet av 49 procent. Det parti vilket uppfattas som mest negativt till kärnkraften är centerpartiet. Före valet är det 85 procent, efter valet 90 procent som anger centern som kritiskt till kärnkraften. Också vänsterpartiet kommunisterna uppfattas som övervägande negativt. Vpk nämns före valet av 18 procent och efter valet av 32 procent.

Antalet väljare som känner till partiernas ståndpunkter i kärnkraftsfrågan är fler efter valet än före. Valrörelsen har haft en upplysande effekt. Genom den intensiva diskussionen har partiernas ståndpunkter blivit mer allmänt kända. Men det är viktigt att notera att skillnaden mellan förvals- och eftervalsintervjuer är ganska liten för debattens två huvudkontrahenter, centern och socialdemokratin. Redan före valet är dessa partiers ståndpunkter välkända. Valrörelsen har snarast haft den effekten att väljarna också upptäckt att också andra partier driver energipolitiska ståndpunkter. Antalet väljare som nämner att vänsterpartiet kommunisterna är negativt till kärnkraften är nästan dubbelt så stor efter valet som före. Också moderaternas positiva syn på kärnkraften framträder klarare efter valet.

Tabell 5.17 UPPFATTNING OM PARTISKILLNADER I KÄRN-  
KRAFTSFRÅGAN FÖRE OCH EFTER VALET

|   | Intervjuad<br>före valet | Intervjuad<br>efter valet |
|---|--------------------------|---------------------------|
| <u>Parti som anses vara<br/>positivt till kärnkraft</u> |                          |                           |
| VPK   | 2                        | 2                         |
| S   | 80                       | 84                        |
| C   | 2                        | 1                         |
| FP  | 9                        | 15                        |
| M   | 39                       | 49                        |
| <u>Parti som anses vara<br/>negativt till kärnkraft</u> |                          |                           |
| VPK   | 18                       | 32                        |
| S   | 1                        | 1                         |
| C   | 85                       | 90                        |
| FP  | 5                        | 7                         |
| M   | 2                        | 2                         |
| Antal intervjuade                                       | 1 223                    | 1 463                     |

Vad betydde då kärnkraften för socialdemokratiens röstförluster till centern? Genom de data som nu har presenterats kan vissa villkor specificeras, vilka måste vara uppfyllda för att man skall kunna säga att det just var kärnkraften som gjorde att en väljare övergav socialdemokraterna till förmån för centerpartiet. För det första måste väljaren själv ha en negativ attityd till kärnkraften. Negativ attityd definieras här som minusvärden på det sammanfattande index över kärnkraftsattityd som presenterats i kapitel 3. För det andra måste väljaren ha kunskap om att socialdemokratiens ståndpunkt i kärnkraftsfrågan är positiv. Det tredje villkoret som måste vara uppfyllt är att väljaren måste veta att centerns kärnkraftsständpunkt är negativ. Detta andra och tredje villkor mäts med svaren på frågorna om vilka partier som är positiva respektive negativa i kärnkraftsfrågan. Det fjärde villkoret, slutligen, är att väljaren själv bedömer att frågan var viktig för det egna röstningsbeslutet. Detta villkor definieras som svaren "en av de absolut viktigaste frågorna" och "ganska viktig" på frågan om kärnkraftsfrågans vikt för röstningen. Hur många av de väljare som bytte från socialdemokraterna till centern uppfyller nu samtliga dessa fyra villkor? Det är sammanlagt 53 procent av dessa bytare som genom de här angivna definitionerna kan ha ändrat sitt partival just på grundval av sin ståndpunkt i kärnkraftsfrågan. Ytterligare 22 procent uppfyller åtminstone tre av de fyra villkoren. Resterande 25 procent av dem som bytte från socialdemokratin till centern uppfyller bara två eller ännu färre av de villkor som är nödvändiga för att bytet skall kunna ägt rum på grund av kärnkraften. Det kan tilläggas att villkoren oftare är uppfyllda bland yngre än bland äldre personer.

Genom att specificera ett antal villkor kan en övre gräns anges för hur många som bytt parti just på kärnkraftsfrågan. Det kan självfallet vara så att en väljare som uppfyller alla fyra villkoren dessutom har påverkats av andra frågor i sitt röstningsbeslut. Men vi vet under alla omständigheter att omkring en fjärdedel av de väljare som bytte från socialdemokraterna till centern knappast kan ha gjort det på grundval av sin ståndpunkt i kärnkraftsfrågan. Därtill är alltför få villkor uppfyllda. Men för något över hälften av dem som gick från socialdemokratin till centern är det högst sannolikt att kärnkraftsfrågan hade en avgörande betydelse.

Frågan är nu vilka andra frågor som kan ha spelat roll för väljarnas partibyten 1976. Från kapitel 3 vet vi att politiska attityder är mångfasetterade. Med hjälp av svaren på en serie intervjufrågor om olika politiska förslag kunde fem separata attityddimensioner isoleras. Dessutom kunde attityderna till olika grupper och organisationers samhällsinflytande sammanfattas i tre olika dimensioner.

För att kunna göra en fullständig analys av vad var och en av dessa attityddimensioner betyder för partibytena skulle ett antal villkor av samma slag som för kärnkraftsfrågan behöva specificeras. Men data saknas om såväl kunskap om partiernas ståndpunkter som bedömning av respektive frågas vikt för den egna röstningen. Därför blir den följande analysen begränsad till ett enda villkor, nämligen den intervjuades egen attityd på respektive område. Frågan är hur attityderna skiljer sig mellan olika partibytarkategorier i olika frågor. Två problem är förknippade med denna analys. Många partibytarkategorier är så små att antalet intervjupersoner ofta är för litet för att kunna ligga till grund för några säkra slutsatser. Dessutom är antalet attityddimensioner så många att en sammanfattande beskrivningsteknik är önskvärd.

En statistisk metod som delvis löser dessa problem är multipel regressionsanalys. Metoden är identisk med den som tidigare användes för att beskriva respektive partis attitydprofil (tabell 3.19). Fem olika analyser utfördes, en för varje parti. Varje analys besvarade frågan: Vilka attityddimensioner är det som har starkast samband med röstningen på just detta parti? Medan denna analys baserades på hela urvalet, kommer de data som nu presenteras att vara grundade på fem olika delgrupper. Dessa grupper definieras av valet av parti 1973, vid det föregående valet. Först analyseras de som röstade på vänsterpartiet kommunisterna 1973. Bland dessa var det en dryg fjärdedel som tre år senare bytte till socialdemokraterna (se tabell 4.11). Vilken eller vilka attityddimensioner är det nu som starkast särskiljer just dessa gamla vpk-väljare från dem som inte bytte till socialdemokraterna? Svaret visas längst upp i tabell 5.18. Två attityddimensioner utkristalliserar sig. De vpk-väljare 1973 som bytte till socialdemokraterna 1976 skiljer sig från övriga vpk-väljare 1973 därigenom att de ligger till höger på dimensionen statligt inflytande (minustecknet på betakoefficienten indikerar högerposition) och att de är mer positiva till kärnkraft. F-värdena är båda större än 2,6, vilket innebär att sambanden är statistiskt signifikanta. Däremot finns det med denna metod inga signifikanta attitydskillnader för byten i motsatt riktning. Bland de väljare som 1973 röstade på socialdemokraterna är attityderna bland dem som 1976 bytte till vpk i stort desamma som bland resten av de gamla socialdemokraterna.

De socialdemokrater 1973 som tre år senare bytte till centerpartiet är signifikant mer negativa till kärnkraften än övriga bland 1973 års socialdemokrater. Regressionsanalysen ger samma resultat som den mer detaljerade analys vilken ovan företogs. Men regressionsanalysen ger ytterligare ett besked. Också attityddimensionen statligt inflytande var av betydelse för byten mellan socialdemokraterna och centern. Skillnaden är inte riktigt lika stor som när det gäller kärnkraften, men är ändå statistiskt fullt säkerställd. De social-

demokrater som gick över till centern 1976 stod till höger inom sitt parti. Det senare gäller också de socialdemokrater som bytte till folkpartiet 1976. Det för dem mest utmärkande är att de, i jämförelse med övriga socialdemokrater 1973, intog en mer negativ attityd till socialisering, förstatligande och överhuvud taget en kollektivisering av samhällsekonomin.

Tabell 5.18 DE MEST UTMÄRKANDE ATTITYDDIMENSIONERNA  
FÖR VISSA PARTIBYTARKATEGORIER. MULTIPLEL  
REGRESSIONSANALYS

| Attityddimension               | Beta   | F    |
|--------------------------------|--------|------|
| <u>VPK 1973 - S 1976</u>       |        |      |
| Statligt inflytande            | -0,317 | 4,0  |
| Kärnkraft                      | 0,272  | 3,6  |
| <u>S 1973 - VPK 1976</u>       |        |      |
| (inga signifikanta skillnader) |        |      |
| <u>S 1973 - C 1976</u>         |        |      |
| Kärnkraft                      | -0,212 | 38,3 |
| Statligt inflytande            | -0,130 | 7,6  |
| <u>S 1973 - FP 1976</u>        |        |      |
| Statligt inflytande            | -0,192 | 16,0 |
| Jämlikhet                      | -0,136 | 10,3 |
| <u>C 1973 - S 1976</u>         |        |      |
| Statligt inflytande            | 0,368  | 39,3 |
| Kärnkraft                      | 0,266  | 38,0 |
| <u>C 1973 - FP 1976</u>        |        |      |
| Kärnkraft                      | 0,228  | 25,8 |
| <u>C 1973 - M 1976</u>         |        |      |
| Statligt inflytande            | -0,234 | 14,6 |
| Kärnkraft                      | 0,171  | 14,5 |
| <u>FP 1973 - S 1976</u>        |        |      |
| Jämlikhet                      | 0,298  | 10,1 |
| Statligt inflytande            | 0,170  | 2,8  |
| <u>FP 1973 - C 1976</u>        |        |      |
| Kärnkraft                      | -0,198 | 6,1  |
| <u>FP 1973 - M 1976</u>        |        |      |
| Jämlikhet                      | -0,261 | 7,5  |
| Statligt inflytande            | -0,186 | 3,3  |
| <u>M 1973 - C 1976</u>         |        |      |
| (inga signifikanta skillnader) |        |      |
| <u>M 1973 - FP 1976</u>        |        |      |
| Statligt inflytande            | 0,248  | 6,7  |
| Socialpolitik                  | 0,190  | 4,1  |

En förklaring av tabellen återfinns i texten.

Men partibytena gick, som visats i kapitel 4, inte enbart till de borgerliga partiernas fördel. En del väljare lämnade, mot den allmänna trenden i valet, sitt gamla borgerliga parti och röstade 1976 på socialdemokraterna. Tabell 5.18 visar vilka attityder som särskilt kännetecknar de centerpartister som bytte till socialdemokratien. I jämförelse med resten av 1973 års centerväljare står de till vänster i frågor som rör statligt inflytande och intar en mer positiv hållning till kärnkraften.

De centerpartister som bytte till folkpartiet utmärker sig främst därigenom att de är jämförelsevis positiva till kärnkraften. Bland den del av 1973 års centerväljare som tre år senare bytte till moderata samlingspartiet är det mest kännetecknande att de står till höger i frågor om statligt inflytande och är mer positiva till kärnkraft. När det gäller byten i motsatt riktning, till centerpartiet, är kärnkraften också karaktäristisk för de folkpartister som gick över till centern 1976: dessa partibytare är mer negativa till kärnkraften än övriga bland 1973 års folkpartister. Däremot finns det i dessa data inga signifikanta attitydskillnader när det gäller byten från moderata samlingspartiet till centerpartiet.

De två attityder som totalt sett visat sig ha starkast samband med byte av parti mellan 1973 och 1976 är den klassiska vänster-högerdimensionen - frågan om statlig kontroll över samhällsekonomin - och kärnkraftsfrågan. Visserligen förefaller jämlikhetsdimensionen, och någon gång den socialpolitiska konfliktdimensionen, haft viss betydelse för byten från och till folkpartiet, men på det hela taget har dessa frågor haft ringa betydelse för övergångarna mellan partierna. Inte heller har attityderna till grupper och organisationer dykt upp i regressionsanalyserna. Dessa attityder kan i och för sig ha haft samband med partibyten, men skillnader härvidlag har då i första hand varit återspeglningar av differenser i exempelvis vänster-högerattityd. Attityder till grupper och organisationer har knappast haft någon självständig betydelse för valutgången.

Det står således klart att frågan om statligt inflytande över samhällsekonomin och kärnkraften är de två attityddimensioner som var starkast förknippad med förändringar i röstningsbeteendet och därmed var bestämmande för valutslaget 1976. Ytterligare några tabeller skall belysa hur attityder och röstförskjutningar hänger samman. Tabell 5.19 visar vilken effekt som de olika förändringarna i partiernas styrkeförhållanden har haft på respektive partis attitydsammansättning. Databearbetningen är i princip enkel. I den översta raden visas attitydenomnsnittet för partiernas väljare vid 1973 års val. Vi vet vilket parti man röstade på vid det förra valet, vi vet attitydläget 1976. Siffrorna visar sambandet mellan röstning 1973 och attityd 1976. Den andra raden visar attityderna bland 1976 års väljare. Den tredje raden visar skillnaden, hur mycket partiets väljare 1976 skiljer sig från partiets väljare 1973 när det gäller attityd 1976. Om det är så att partiets väljarkår är exakt densamma vid båda valen - om alla som röstade på partiet 1973 också gör det 1976 och om inga nya väljare tillkommer - blir skillnaden noll. Skillnaden blir också noll om de som lämnar partiet har samma attityder och, detta är viktigt, om de är lika många som de som tillkommer. Men om de som överger partiet exempelvis har högerattityder och de nya väljarna står till vänster, då blir skillnaden positiv. Den positiva skillnaden innebär att partiets väljare 1976 står längre till vänster än partiets väljare 1973.

Med attityd avses här hela tiden attityd 1976 - individuella åsiktsförändringar beaktas inte här. Vi beaktar inte här vad 1973 års väljare tyckte 1973, utan ser bara till deras åsikter 1976. Metoden tar bara hänsyn till effekterna av förändringar i partiernas sammansättning. Vi vet visserligen inget om dem som avlidit sedan 1973, men i övrigt visar tabellen den sammantagna effekten av skiftningar i valdeltagandet (både dem som röstade på partiet 1973 men som avstod från att rösta 1976 och de icke-röstande 1973 som röstade på partiet 1976), partibyten (byten både från och till partiet) samt förstagångsväljarna.

Tabell 5.19 NETTOEFFEKTER AV RÖSTFÖRSKJUTNINGAR PÅ  
 PARTIERNAS ATTITYDSAMMANSÄTTNING 1976

| Attityd 1976               | Partival 1973 resp 1976 |     |     |     |     |
|----------------------------|-------------------------|-----|-----|-----|-----|
|                            | VPK                     | S   | C   | FP  | M   |
| <u>Statligt inflytande</u> |                         |     |     |     |     |
| Partiets väljare 1973      | +141                    | +43 | -38 | -62 | -98 |
| Partiets väljare 1976      | +156                    | +49 | -34 | -54 | -95 |
| Förändring 1973-1976       | +15                     | +6  | +4  | +8  | +3  |
| <u>Kärnkraft</u>           |                         |     |     |     |     |
| Partiets väljare 1973      | -7                      | +43 | -47 | -30 | +3  |
| Partiets väljare 1976      | -28                     | +48 | -69 | -13 | +11 |
| Förändring 1973-1976       | -21                     | +5  | -22 | +17 | +8  |

Den översta delen av tabell 5.19 visar något som vid första ögonkastet kan förefalla besynnerligt. Attitydgenomsnittet inom alla partier har förskjutits åt vänster mellan 1973 och 1976. Vpk-väljarna 1976 står till vänster om 1973 års vpk-väljare. Samma sak gäller såväl socialdemokraterna som de tre borgerliga partierna. Till och med moderata samlingspartiets attitydgenomsnitt 1976 ligger något till vänster om det som observeras för partiets väljare 1973. Men hur stämmer detta med den allmänna tendensen i valet? Det var ju partierna till höger som ökade i röstetal och partierna till vänster som minskade. Förändringen i attitydsammansättning har ju gått åt rakt motsatt håll. Vi står här inför en paradox, som snart kommer att få sin förklaring. När valvinden blåst åt höger radikaliserar partiernas väljare. Och omvänt, när vänsterpartierna går fram och högerpartierna förlorar, förskjuts åsiktsläget inom partierna till höger.

En enkel modell kan förklara. Antag att två partier, vänsterpartiet och högerpartiet, konkurrerar om rösterna. Väljarnas åsikter varierar, men genomsnittligt är vänsterpartiets väljare radikalare än högerpartiets. Vid varje val byter ett antal personer parti. Dessa partitytare har åsikter som placerar dem någonstans mitt emellan de två partierna - de står till höger om den genomsnittlige vänsterpartiväljaren, men till vänster om genomsnittet i högerpartiet. Vid ett visst val går högerpartiet framåt och vänsterpartiet tillbaka. De väljare som byter från vänsterpartiet till högerpartiet är fler än de som går i motsatt riktning. Högerpartiet får ett nettotillskott av partitytare. Men dessa nya väljare stod ju till vänster om de gamla högerpartisterna. Därför kommer det nya attitydgenomsnittet bland högerpartiets väljare totalt sett att ligga något till vänster än tidigare. På motsvarande sätt förskjuts vänsterpartiets attitydgenomsnitt. Genom nettoförlusten av partitytare blir partiet av med en del väljare som stod till höger inom partiet. Vänsterpartiets nya attitydgenomsnitt ligger till vänster om den tidigare positionen. Tendensen i valet gick åt höger, men på grund av partitytenas effekter förskjuts genomsnittsopinionen inom partierna till vänster. Det bör observeras att detta exempel inte förutsatt att väljarna ändrar sina åsikter. Tvärtom uppkommer dessa effekter även om alla attityder förblir oförändrade. Den genomsnittliga attityden i hela valmanskåren ändras inte - det är bara åsiktsfördelningen inom respektive parti som förskjuts. Skulle nu individuella attitydförändringar faktiskt äga rum under mellanvalsperioderna, kan de här påvisade effekterna både komma att förstärkas

eller försvagas. Det bör vidare framhållas att modellen innebär en förenkling såtillvida att endast partibyten uppmärksammades. Normalt sett förändras partiernas röstetal också som följd av ändringar i valmanskårens sammansättning och av ändringar i valdeltagandet. Dessa faktorer påverkar också förändringen i partiernas attitydgenomsnitt.

Hur partibyten och förstagångsväljarnas röstning inverkar på partiernas attitydsammansättning 1976 visas i tabell 5.20. (Övergångar mellan röstning och icke-röstning låter sig inte analyseras eftersom antalet intervjupersoner är för litet.) Bland vpk:s väljare ligger partibytena - både de som bytte från vpk 1973 och de som bytte till partiet 1976 - till höger om de stabila vpk-väljarna. Allra längst till höger ligger de som lämnade vpk 1976. Dessa personer är också fler än dem som bytte till vpk. Vpk förlorar relativt många väljare som stod till höger inom partiet. Partiets attitydgenomsnitt förskjuts åt vänster (tabell 5.19).

Också socialdemokraternas partibyten har attityder som placerar dem till höger inom sitt parti. De som bytte från socialdemokraterna 1976 står dels jämförelsevis långt till höger (men till vänster om övriga borgerliga väljare) och är fler än dem som bytte till socialdemokraterna. Partiets väljare 1976 kommer härigenom att stå till vänster om partiets väljare 1973. Samma mönster gäller också för centerpartiet. De som lämnade partiet stod längre till höger och var fler än partiets nytillkomna väljare. Attitydgenomsnittet förskjuts åt vänster.

Folkpartiet vann fler väljare än det förlorade genom partibyten. Partiets unga väljare står sammantaget något till vänster om partiets gamla väljare. Folkpartiets väljare 1976 har attityder som ligger något till vänster om partiets väljare 1973

Både de väljare som bytte från moderata samlingspartiet och de som bytte till partiet 1976 står något till vänster om moderaternas stabila väljare. Utskiftningen av väljare äger främst rum på moderata samlingspartiets vänsterflygel<sup>1</sup>. Eftersom partiet 1976 vann fler väljare än det förlorade genom partiövergångar, fick moderaterna ett nettotillskott av personer som står till vänster i partiet. Trots att förstagångsväljarna 1976 drar attitydgenomsnittet åt höger, befinner sig ändå de moderata väljarna 1976 något till vänster om partiets väljare 1973. Nu skall det återigen påpekas att det här gäller väljarnas attityder 1976. Vad de moderata väljarna hade för åsikter 1973 säger denna analys ingenting om. Den visar bara effekterna av övergångar mellan partierna, inget om individuella attitydförändringar.

---

1) Attitydskillnaderna är större bland de stabila väljarna än bland de rörliga. De väljare som 1976 bytte till vänsterpartiet kommunisterna befinner sig till höger om de stabila vpk-väljarna (tabell 5.20). Också de rörliga socialdemokraterna står till höger om de stabila inom partiet. Men inom de borgerliga partierna är situationen spegelvänd. De som bytte till ett borgerligt parti 1976 stod till vänster om de stabila i respektive parti. Spännvidden mellan partisystemets poler är större bland de stabila väljarna. De rörliga väljarna tenderar att samla sig kring vänster-högerekalans mitt. (Jfr Bengt Särilvik: "Stabila väljare och partibyten", Statsvetenskaplig tidskrift nr 3 1975.)



Tabell 5.20 ATTITYD TILL STATLIGT INFLYTANDE OCH KÄRNKRAFT  
 BLAND PARTIERNAS STABILA OCH RÖRLIGA VÄLJARE 1976

| Väljarkategorier                         | Attityddimension       |                |                      |
|--|------------------------|----------------|----------------------|
|  | Statligt<br>inflytande | Kärn-<br>kraft | Antal<br>intervjuade |
| <u>Vänsterpartiet kommunisterna</u>      |                        |                |                      |
| Bytte från VPK                           | +69                    | +21            | 31                   |
| Stabila VPK                              | +179                   | -23            | 54                   |
| Bytte till VPK                           | +109                   | -9             | 22                   |
| Förstagångsväljare som röstade<br>på VPK | +120                   | -33            | 19                   |
| <u>Socialdemokraterna</u>                |                        |                |                      |
| Bytte från S                             | -4                     | -20            | 110                  |
| Stabila S                                | +51                    | +55            | 876                  |
| Bytte till S                             | +39                    | +23            | 71                   |
| Förstagångsväljare som röstade<br>på S   | +37                    | +24            | 87                   |
| <u>Centerpartiet</u>                     |                        |                |                      |
| Bytte från C                             | -41                    | +6             | 143                  |
| Stabila C                                | -38                    | -69            | 367                  |
| Bytte till C                             | -32                    | -71            | 96                   |
| Förstagångsväljare som röstade<br>på C   | -24                    | -83            | 55                   |
| <u>Folkpartiet</u>                       |                        |                |                      |
| Bytte från FP                            | -62                    | -55            | 53                   |
| Stabila FP                               | -64                    | -19            | 134                  |
| Bytte till FP                            | -48                    | 0              | 114                  |
| Förstagångsväljare som röstade<br>på FP  | -54                    | -17            | 25                   |
| <u>Moderata samlingspartiet</u>          |                        |                |                      |
| Bytte från M                             | -75                    | -32            | 31                   |
| Stabila M                                | -102                   | +10            | 213                  |
| Bytte till M                             | -71                    | 0              | 78                   |
| Förstagångsväljare som röstade<br>på M   | -113                   | +50            | 20                   |

Men den uppmärksamme läsaren går nu tillbaka till kapitel 3, slår upp tabell 3.10 och påpekar att opinionsbalansen i vänster-högerfrågor bland partiernas väljare såg ut att vara densamma 1973 och 1976. Det hade ju faktiskt inte ägt rum någon opinionskantring mellan de två valen. Hur skall dessa två, till synes motstridiga, resultat förklaras? Enligt analysen av röstförskjutningarnas betydelse skulle ju partiernas väljare 1976 stå till vänster om partiernas väljare 1973. Men när vi går tillbaka till 1973 års valundersökning och studerar vad väljarna då faktiskt hade för åsikter finner vi, som visats i kapitel 3, att det inte är några större skillnader jämfört med 1976. Mot bakgrund av tendensen i valutslaget och partibytenas riktning borde partiernas väljare stå längre till vänster 1976, men det gör de inte.

Den väntade radikaliseringen uteblev. Varför? Anledningen är att den enkla modellen inte beaktar individuella attitydförändringar. Modellen förutsätter att väljarens attityd är densamma vid de båda valen. Men verkligheten är mer komplicerad. Ett val innebär inte endast att väljare ibland överger sina gamla partier och går över till nya. Även den egna ståndpunkten i olika frågor kan komma att omprövas. Vilka möjligheter finns då att mäta hur stora åsiktsförändringar som har ägt rum 1973 och 1976? På grund av undersökningsuppläggningsen går det att få en uppskattning av attitydförskjutningarna. En del av 1976 års urval intervjuades nämligen också 1973. Detta panelurval omfattar 1 064 personer. Bara en del av intervjufrågorna var samma, men tre frågor som mäter vänster-högerattityd ingick med identisk lydelse i båda undersökningarna. För samma personer kan två attitydskalor konstrueras, en som bygger på svaren 1973 och en där svaren hämtas från 1976 års undersökning (se vidare Bilaga B). För varje person kan därefter ett tredje indexvärde beräknas, som helt enkelt utgör skillnaden mellan de två vänster-högerekalorna. Ju större skillnaden är, desto mer har attityderna ändrats. Med det sätt på vilket skalorna konstruerats betyder en positiv skillnad att svaren förändrats i vänsterriktning, medan en negativ skillnad innebär att attityden 1976 ligger till höger om 1973<sup>1</sup>. Genomsnittsförändringen är -0,15, vilket innebär en mycket svag högertendens. Men bakom detta medeltal döljer sig förändringar som gått i båda riktningar. En del personer gick åt höger, men somligas attityder försköts åt vänster. Men för flertalet var förändringarna mycket måttliga. Några drastiska opinionskantningar ägde inte rum mellan 1973 och 1976.

De attitydförändringar som ägt rum motsvaras ofta av en subjektiv upplevelse av att den egna politiska uppfattningen ändrats. En intervjufråga 1976 lød: "Tycker Ni att Er politiska inställning har ändrats något under de senaste fem åren? Vilken av beskrivningarna här på kortet passar bäst?". Svartalternativen som gavs var: mycker mer vänster nu, något mer vänster nu, samma inställning nu, något mer höger nu, mycker mer höger nu. Tabell 5.21 visar den genomsnittliga attitydförändringen inom tre kategorier: de som säger sig stå mer till vänster nu, de som säger att de har samma inställning och de som tycker de har gått åt höger. De tre grupperna skiljer sig på väntat sätt. Bland dem som 1976 uppger sig stå längre till vänster är genomsnittsförändringen positiv: attityderna har förskjutits åt vänster sedan 1973. I gruppen som säger sig vara mer höger 1976 har attityderna förskjutits åt höger. Bland dem som säger sig ha samma inställning är attitydgenomsnittet ungefär oförändrat. De två mätmetoderna validerar varandra.

1) Paneldata bör analyseras med viss försiktighet. Resultat från panelundersökningar van- tolkas ofta. Den attitydmässiga rörligheten framställs ofta som större än vad den i själva verket är. Ofta korstabuleras svaren från olika intervjuomgångar. Tabellens rader visar hur man svarade vid tidpunkt 1, kolumnerna tidpunkt 2. Kommentarer tar som regel fasta på att förhållandevis få personer finns i tabellens huvuddiagonal, få personer har givit exakt samma svar vid båda intervjutillfällena. Vanligen skiljer sig svaret vid den senare inter- vjun ett eller ett par skalsteg från det första svaret. Än större blir effekten om samma per- soner intervjuas tre eller ännu fler gånger. Antalet personer som ger exakt samma svar vid alla intervjuerna blir än mindre. De slutsatser som en del valforskare dragit från det- ta mönster i datamaterialet har stundom varit långtgående. Väljarna uppfyller inte ett vik- tigt krav för att kunna rösta rationellt. Om en person skall kunna välja parti efter sin åsikt, så måste denne ha en åsikt som är någorlunda fast rotad. Men intervjudata har tolkats så att många väljare fladdrar omkring och byter åsikt på ett närmast slumpmässigt vis. (Se t ex Philip E Converse: "The Nature of Belief Systems in Mass Publics", i David E Apter, ed.: Ideology and Discontent, The Free Press, New York 1964.) Vad som emellertid inte har tillräckligt uppmärksamats är att den bristande stabiliteten i intervju svaren till stor del beror på själva mätmetoderna. En intervjufråga med tre, fyra, fem svarsalternativ är ett ganska grovt mätinstrument för att fånga en persons exakta position på en tänkt konti- nuerlig attitydskala. Även om en person intar exakt samma ståndpunkt är det inte förvånande att svaret på en viss intervjufråga kan variera, särskilt om frågelydelse och svarsalterna- tiv är vagt utformade. Återanalys av just data som tidigare legat till grund för slutsatsen att väljarna har instabila attityder visar också att de mätinstrument som använts har för- hållandevis låg reliabilitet. (T ex Christopher H Achen: "Mass Political Attitudes and the Survey Response", The American Political Science Review, Vol 69, December 1975, No. 4.) Att intervju svaren skiftade från en tidpunkt till en annan berodde mindre på att väljarna bytt åsikt, utan mer på att valforskarna hade ställt luddiga frågor. Metoderna för att skatta reliabilitet och stabilitet i intervju svar är för närvarande stadda i snabb utveckling. Bland annat har strukturella modeller konstruerats, vilka enkelt uttrycket bygger på en kombina- tion av faktoranalys och panelanalys. (För en översikt, se t ex Hubert M Blalock (ed.): "Measurement in the Social Sciences. Theories and Strategies", Aldine, Chicago 1974.) Att pröva sådana modeller på valundersökningens material torde vara en mycket fruktbar uppgift, men faller utanför ramen för denna framställning.

För att mäta attitydförändringar mellan 1973 och 1976 används här emellertid inte svaren på separata intervjufrågor. Förändringsskatningarna baseras i stället på attitydindex, som är summeringar över flera frågor. Enskilda slumpvariationer tenderar härigenom att utjämnas. Reliabiliteten blir högre.

Frågan är nu hur attitydförändringar och partibyten hänger samman. Panelurvalet är för litet för att varje partibytarkategori skall kunna analyseras separat. Men i tabell 5.22 visas en sammanslagning av de olika partibytargrupperna. Den översta raden visar väljare som 1976 bytte till ett parti till vänster. Här ingår de väljare som 1973 röstade på ett borgerligt parti men som 1976 bytte till antingen socialdemokraterna eller vpk. Gruppen omfattar också moderater 1973 som 1976 röstade på något av mittenpartierna. Den andra raden innehåller dem som bytte i motsatt riktning, som 1976 valde ett parti till höger om sitt parti 1973. Den tredje raden omfattar de stabila väljarna och den fjärde, övrigt-kategorin, består av personer som bytte mellan folkpartiet och centern, som bytte till eller från något småparti eller som avstod från att rösta i något av valen.

Tabell 5.21 BEDÖMNING 1976 AV FÖRÄNDRING I EGEN POLITISK INSTÄLLNING OCH FAKTISK ATTITYDFÖRÄNDRING 1973-1976

| Bedömning 1976 av förändring i egen politisk inställning under de senaste fem åren | Genomsnittlig attitydförändring 1973-1976 | Antal intervjuade |
|--|---|-------------------|
| Mer till vänster nu  | +0,77                                     | 83                |
| Samma inställning nu   | -0,10                                     | 725               |
| Mer till höger nu  | -0,77                                     | 180               |

Med attitydförändring avses skillnad mellan vänster-högerattityd 1973 och vänster-högerattityd 1976. Plustecken markerar förändring åt vänster, minustecken förändring åt höger. Indexkonstruktionen presenteras närmare i Bilaga B. Tabellen baseras på panelurvalet 1973-1976.

Tabell 5.22 PARTIBYTEN OCH INDIVIDUELLA ATTITYDFÖRÄNDRINGAR MELLAN 1973 OCH 1976

| Röstning 1973 och 1976               | Genomsnittlig attitydförändring 1973-1976 | Antal intervjuade |
|--------------------------------------|---|-------------------|
| Bytte till parti till vänster        | +0,20                                     | 49                |
| Bytte till parti till höger          | -0,66                                     | 83                |
| Röstade på samma parti 1973 och 1976 | -0,13                                     | 717               |
| Övriga                               | -0,10                                     | 165               |

Se not till tabell 5.21.

Bland de personer som bytte till ett parti till vänster, förändrades också attityderna till vänster. De personer som bytte till ett parti till höger om sitt tidigare parti hade 1976 något mer högerorienterade åsikter än 1973. Partibyten och åsiktsförändringar går samman. När en väljare lämnar sitt gamla parti överger han eller hon också i viss mån sina tidigare åsikter.

Detta förklarar varför de två tidigare resultaten tycktes strida mot varandra. Om 1976 års väljare hade behållit de åsikter de haft 1973 skulle partiernas väljare 1976 ha stått till vänster om de väljare som 1973 röstat på partiet. Men tendensen i valutslaget motsvarades också av en opinionsförändring. Partibyterna harmoniserade sina åsikter med sitt nya parti. Åsiktsläget inom partierna 1976 förblev därför i stort sett oförändrat.

Diskussionen om sambandet mellan röstförskjutningar och väljarattityder har hittills begränsats till attityddimensionen statligt inflytande, den klassiska vänster-högerskalen. Men tabell 5.19 och 5.20 innehåller också uppgifter om hur förändringarna i partiernas styrkeförhållanden sammanhänger med väljarnas attityder i kärnkraftsfrågan. Röstförskjutningarna mellan 1973 och 1976 fick till följd att centerns och vpk:s väljare 1976 var mer negativa till kärnkraften än dessa partiers väljare 1973. Omvänt är socialdemokraternas, folkpartiets och moderata samlingspartiets väljare 1976 mer positiva än dessa partiers väljare 1973. Partibytena, förändringarna i valdeltagandet och förändringar i valmansskårens sammansättning har haft den sammantagna effekten att skillnaden mellan partierna har ökat när det gäller väljarnas inställning till kärnkraften. Valet 1976 polariserade opinionen. Centerväljarna blev än mer negativa, socialdemokraterna allt mer positiva. Tabell 5.20 visar vilka röstförskjutningar det var som åstadkom dessa förstärkta skillnader mellan partierna.

De väljare som bytte till centerpartiet 1976 var mycket negativa till kärnkraften, lika negativa som de stabila centerpartisterna. De första gångsväljare som 1976 röstade på centern var minst lika kritiska till kärnkraften. Däremot var de väljare som lämnade centern och röstade på något annat parti 1976 betydligt mer positiva till kärnkraften. Alla dessa förändringar medverkade till att centerväljarna 1976 var mer kritiska till kärnkraften än 1973 års centerpartister. Samma utveckling har inträffat för vpk:s väljarunderlag. De som övergav vpk var dels förhållandevis positiva till kärnkraften, dels var de till antalet relativt många. Vpk:s väljare, särskilt första gångsväljarna, var negativa till kärnkraften. Också vpk:s kärnkraftsprofil försköts i negativ riktning mellan 1973 och 1976.

De personer som 1976 övergav socialdemokraterna, folkpartiet och moderata samlingspartiet var jämförelsevis negativa till kärnkraften. Å andra sidan var dessa partiers nytillkommande väljare som regel mer vänligt inställda till kärnenergi. Effekten blev att anhängarna till dessa partier 1976 var mer kärnkraftspositiva än respektive partis väljarkår 1973. Särskilt påtaglig är förskjutningen för folkpartiets del. På grund av att rörligheten i folkpartiets väljarkår var så pass stor och att de som lämnade folkpartiet så starkt avvek från dem som bytte till partiet kom folkpartiets väljare 1976 inte alls att vara så negativa till kärnkraften som den grupp vilken 1973 röstade på partiet.

Både den tidigare redovisade regressionsanalysen och denna genomgång av stabila och rörliga väljare visar att kärnkraftsfrågan spelat in på flera sätt. Debatten om kärnkraften har haft betydelse inte bara för övergångarna från socialdemokraterna till centerpartiet. Centern torde också ha vunnit över en del väljare från folkpartiet på sin linje i kärnkraftsfrågan. Men centern förlorade också röster genom byten till andra partier. Data visar tydligt att de gamla centerpartister som 1976 röstade på såväl socialdemokraterna, folkpartiet som moderata samlingspartiet var jämförelsevis positiva till kärnkraften. Kärnkraftens betydelse för väljarnas vandringar var inte entydig. Centern både vann och förlorade röster på sin

profilering i kärnkraftsfrågan. Socialdemokraterna tappade visserligen en hel del väljare till centern på kärnkraften, men bytena från både vpk och centern till socialdemokratin torde ofta gjorts just mot bakgrund av kärnkraftsdiskussionen.

Tidigare i detta avsnitt visades att själva valrörelsen hade en effekt på väljarnas kunskap om partiernas ståndpunkter i kärnkraftsfrågan. Efter valet var det fler som kände till var partierna stod i frågan. Det visar sig emellertid att valrörelsen inte endast höjt informationsnivån. Väljarnas egna åsikter ändrades också något. Tabell 5.23 visar attitydgenomsnitt på dimensionerna statligt inflytande och kärnkraft bland dem som intervjuades före respektive efter valet. Efter valet ligger partiernas väljare som regel svagt till höger på dimensionen statligt inflytande och de är något mer negativa till kärnkraften. (För övriga attityddimensioner är skillnaderna små och osystematiska.) När det gäller kärnkraften förefaller det främst vara folkpartiets och moderata samlingspartiets väljare som blivit mer negativa. Vpk-väljarna har enligt tabellen dock blivit mer positiva, men på grund av de små bastalen för detta parti är denna förändring inte fullt säkerställd.

Effekten av själva valrörelserna på opinionsbalansen i vänster-högerfrågor kan även studeras i panelurvalet. Också 1973 intervjuades halva urvalet före valet och halva efter. Vid urvalsdragningen 1976 tillsågs att hälften av dem som intervjuades före valet 1973 återigen intervjuades före valet 1976, medan resten kontaktades efter valet 1976. På samma sätt delas eftervalsurvalet 1973 slumpmässigt i ett förvals- och ett eftervalsurval 1976. Resultatet blev fyra slumpmässiga urval. Inom vart och ett av dessa har beräknats den genomsnittliga attitydförändringen mellan de två intervjutillfällena (tabell 5.24). Bland dem som intervjuades före valet 1973 men efter valet 1976 har den längsta tiden hunnit förflyta. Två val passerade innan de kontaktades på nytt. Den kortaste tiden mellan intervjuerna har de personer som intervjuades efter valet 1973 men före 1976 års val. Deras attitydförändringar mäter vad som hände i valmanskåren under mellanvalsperioden. För de två övriga delurvalen innesluter perioden mellan intervjutillfällena ett enda val, antingen 1973 eller 1976.

De som hunnit uppleva både valet 1973 och valet 1976 är de vilkas åsikter förskjutits mest åt höger (-0,36). Bland de som intervjuades efter valet 1973 men före valet 1976 har åsikterna tvärtom förändrats i motsatt riktning (+0,20). Skillnaden är statistiskt signifikant. De som varit med om ett val mellan intervjuerna har glidit åt höger, om än inte lika mycket som den första gruppen.

Det var under själva valrörelserna 1973 och 1976 som opinionen förändrades åt höger. Under mellanvalsperioden 1973-1976 försköts väljarnas åsikter däremot snarast åt vänster. Men trenden bröts. Under 1976 års valkampanj svängde opinionen något åt höger. Att de stora politiska förändringarna vid val uppkommer som effekter av övergångar mellan partierna utesluter inte att själva valrörelsen också kan ha en viss opinionsskapande effekt.

Tabell 5.23 POLITISKA ATTITYDER BLAND PARTIERNAS VÄLJARE FÖRE OCH EFTER VALET 1976

| Attityddimension           | VPK  | S   | C   | FP  | M   | Samtliga intervjuade |
|----------------------------|------|-----|-----|-----|-----|----------------------|
| <u>Statligt inflytande</u> |      |     |     |     |     |                      |
| Intervjuade före valet     | +162 | +51 | -28 | -53 | -94 | +3                   |
| Intervjuade efter valet    | +152 | +46 | -39 | -56 | -96 | -2                   |
| Förändring                 | -10  | -5  | -11 | -3  | -2  | -5                   |
| <u>Kärnkraft</u>           |      |     |     |     |     |                      |
| Intervjuade före valet     | -39  | +51 | -66 | -2  | +26 | +7                   |
| Intervjuade efter valet    | -21  | +45 | -72 | -22 | -3  | -6                   |
| Förändring                 | +18  | -6  | -6  | -20 | -29 | -13                  |
| Antal intervjuade:         |      |     |     |     |     |                      |
| Före valet                 | 42   | 518 | 235 | 134 | 157 | 1 213                |
| Efter valet                | 61   | 586 | 327 | 153 | 172 | 1 454                |

Tabell 5.24 GENOMSnittlig ATTITYDFÖRÄNDRING 1973-1976 BLAND PERSONER INTERVJUADE FÖRE RESPEKTIVE EFTER VALEN 1973 OCH 1976 PANELURVALET

| Intervjuade                        | Valet 1973 | Valet 1976 | Genomsnittlig attitydförändring | Antal intervjuade |
|------------------------------------|------------|------------|---------------------------------|-------------------|
| Före valet 1973, efter valet 1976  | ●          | → ●        | -0,36                           | 264               |
| Efter valet 1973, före valet 1976  | ●          | ← ●        | +0,20                           | 239               |
| Före valet 1973, före valet 1976   | ●          | → ●        | -0,16                           | 231               |
| Efter valet 1973, efter valet 1976 | ●          | → ●        | -0,24                           | 280               |

Se not till tabell 5.21.

De två ideologiska konfliktdimensioner som hade störst betydelse för valutslaget 1976 var den klassiska ekonomisk-politiska vänster-höger motsättningen och kärnkraftsfrågan. Även om vänster-högerdimensionen alltid är fundamental i svensk inrikespolitisk debatt, fick den särskild uppmärksamhet i 1976 års valrörelse. Vid centerstämman i Ystad i början av sommaren 1976 gick centerledaren till hårt angrepp mot tendenser till planhushållning och centralistisk ekonomi. En försiktig parallell mellan socialdemokrati och östlänternas ekonomiska system gavs stort utrymme i massmedia. Socialdemokratien sökte förgäves gå till motattack. Ystadtalet blev startsignalen för en borgerlig offensiv. Centern vann ett dubbelt syfte. Dels försattes regeringspartiet i ett debattmässigt underläge. Dels tog centern initiativet inom det borgerliga blocket. Under månaderna fram till valet levererade de

borgerliga partierna en hård kritik mot förslaget om löntagarfonder, mot den marksocialisering som LO föreslagit, men som regeringsföreträdare sökte ta avstånd från, och mot det påstått kärva klimatet för privat företagsamhet. Alla dessa frågor är uttryck för den centrala vänster-högerdimensionen, motsättningen mellan kollektiv och privat kontroll över samhällsekonomin. Det finns inget i våra data som tyder på att opinionsläget som sådant förändrades. Balansen mellan vänster och höger var i allt väsentligt densamma 1976 som 1973. Men åsiktsröstningen ökade 1976, den heta debatten skärpte uppmärksamheten på den ideologiska motsättningen mellan vänster och höger, socialdemokratin tema om sysselsättning och levnadsstandard ("Vi klarade jobben") kom i skymundan och den borgerliga oppositionen vann det debattmässiga övertaget.

Genom att driva in kärnkraftsfrågan i valrörelsen drygt tre veckor före valet tog centern en risk. När ett parti intar en så profilerad ståndpunkt i en enda uppmärksam fråga kan väljare stötas bort lika väl som attraheras. Våra data visar också att centern med all sannolikhet förlorade en del röster på grund av partiets hårda linje i energifrågan. Men partiet vann trots allt många väljare från både socialdemokraterna och folkpartiet på kärnkraften. Exakt hur stort nettotillskott som direkt kan hänföras till just kärnkraften låster sig inte exakt beräknas. Och kanske var de indirekta effekterna väl så betydelsefulla. På grund av att de sista veckorna före valet så starkt dominerades av kärnkraftsdiskussionen blev mycket lite utrymme kvar för de andra partiernas eventuella initiativ. Centerpartiets opinionsciffror hade varit sjunkande nästan hela tiden sedan valet 1973. Om inget hände skulle partiet gå kraftigt tillbaka 1976. Men genom att gripa initiativet och ställa sig i valrörelsens centrum lyckades centern vända till ett hotande nederlag till endast en mindre tillbakagång. Folkpartiet och moderata samlingspartiet ökade visserligen i jämförelse med valet 1973, men uppgången skulle troligen blivit något större om inte centerpartiet mot slutet av valrörelsen förmått vinna över ett antal väljare från de två andra borgerliga partierna.

Ett halvår före valet var situationen mycket dystert för socialdemokratin. Efter ett år av vikande opinionsciffror befann sig partiet långt under sitt resultat vid 1973 års val. Om utvecklingen fortsatte skulle det bli regeringsskifte. Men trenden vände. Under slutet av våren och början av sommaren ökade sympatierna för socialdemokraterna. Sysselsättningen var inte som 1973 en belastning för partiet, utan regeringen skulle kunna ta ett val på en ekonomisk politik som nu förhållandevis många väljare uppfattade som väl skött. Men med socialiseringsdebatten och kärnkraftsstriden togs vinden ur seglen. Mot slutet av valrörelsen stagnerade sympatierna för socialdemokratin och vändes ånyo i en nedgång. När valdagen stundade var det de borgerliga partierna som hade majoritet i valmansskåren. Sverige fick en ny regering.



## 6 Politisk kommunikation och politiskt engagemang

Sett i några decenniers perspektiv har klassröstningen tenderat att försvagas. Åsikter är numera så viktiga för partivalet. Det senaste valet var ett exempel på hur ideologiska meningsbrytningar hade ett avgörande inflytande på valutgången. Det gör att betingelserna för det politiska åsiktsutbytet blir allt mer betydelsefulla. Detta kapitel skall behandla några villkor för politisk kommunikation i Sverige. Först kommer pressituationen att analyseras. Diskussionen vidgas därefter till att gälla väljarnas politiska engagemang överhuvud taget. Hur stora skillnader i engagemang finns det idag bland svenska väljare? Vilka är de aktiva, de som själva tar engagerad del i den politiska diskussionen, vilka är de passiva? Det är några frågor som får sitt svar i kapitlets andra avsnitt. Kapitlet avslutas med att behandla valdeltagandets variationer. Trots att över 90 procent numera deltar i riksdagsvalen, kvarstår ändå en grupp röstberättigade som inte utnyttjar sin rösträtt. Ett särskilt avsnitt ägnas åt dessa icke-röstande.

### 6.1 Tidningsläsning

Så gott som alla väljare läser någon dagstidning. Sammanlagt 98 procent uppger att regelbundet läser en eller flera tidningar. Med regelbundet avses här minst fyra nummer per vecka av dagliga tidningar eller minst varannat nummer för mer sällan utkommande nyhetstidningar. Andelen väljare som läser en eller flera morgontidningar är 91 procent, medan 40 procent regelbundet läser åtminstone någon kvällstidning (tabell 6.1). Det kan också nämnas att de som både läser morgonpress och kvällspress utgör 34 procent, de som enbart läser morgonpress 57 procent och de som enbart läser kvällspress 6 procent.

Även om allt fler tidningar under senare år valt att beteckna sig som obundna, opolitiska eller möjligen allmänt borgerliga, har fortfarande de flesta tidningar en klar partipolitisk signatur. Tabell 6.2 visar de lästa tidningarnas politiska färg bland partiernas väljare och i valmanskåren som helhet. Procenttalen summerar till mer än 100 procent eftersom de flesta läser mer än en tidning. Den liberala pressens starka ställning framgår tydligt. Nästan två av tre väljare, 65 procent, läser regelbundet en tidning som stöder folkpartiet. Visserligen är det något färre bland de socialdemokratiska väljarna, 59 procent, som läser en folkpartistisk tidning, men i huvudsak läses den liberala pressen i lika stor utsträckning inom alla partier. Folkpartiets tidningar är ett typiskt exempel på vad som kallats utom-spridd press, tidningar som lika mycket läses av andra partiers väljare som bland de egna<sup>1</sup>. Den socialdemokratiska pressen är å andra sidan utpräglat inomspridd. Över hälften av de

1) Jörgen Westerståhl - Carl-Gunnar Jansson: Politisk press. Studier till belysning av dagspressens politiska roll i Sverige. (Studier i politik 1, Statsvetenskapliga institutionen, Göteborgs universitet 1958.)

Tabell 6.1 ANTAL DAGSTIDNINGAR SOM LÄSES REGELBUNDET

| Antal lästa tidningar          | Morgon-<br>press | Kvälls-<br>press | Stamtliga<br>tidningar |
|--------------------------------|------------------|------------------|------------------------|
| Ingen tidning                  | 9                | 60               | 2                      |
| En tidning                     | 65               | 33               | 44                     |
| Två tidningar                  | 23               | 7                | 38                     |
| Tre tidningar                  | 3                | 0                | 13                     |
| Fyra eller fler tidningar      | 0                | 0                | 3                      |
| Summa procent                  | 100              | 100              | 100                    |
| Antal intervjuade              | 2 686            | 2 686            | 2 686                  |
| Genomsnittligt antal tidningar | 1,2              | 0,5              | 1,7                    |

Tabell 6.2 TIDNINGSLÄSNING BLAND PARTIERNAS VÄLJARE 1976

| Tidningens partifärg   | Partival |       |     |     |     | Samtliga<br>intervjuade |
|--|----------|-------|-----|-----|-----|-------------------------|
|  | VPK      | S     | C   | FP  | M   |                         |
| Kommunistisk   | 7        | 0     | 0   | 0   | 0   | 0                       |
| Socialdemokratisk  | 59       | 56    | 14  | 11  | 8   | 33                      |
| Centerpartistisk   | 4        | 5     | 13  | 4   | 6   | 7                       |
| Folkpartistisk, liberal  | 63       | 59    | 69  | 79  | 72  | 65                      |
| Moderat  | 14       | 14    | 22  | 17  | 45  | 20                      |
| Borgerlig (allm), KDS, C-FP  | 4        | 6     | 11  | 7   | 9   | 7                       |
| Övrig, opolitisk, obunden  | 41       | 21    | 21  | 33  | 32  | 25                      |
| Läser åtminstone någon socialdemo-<br>kratisk eller kommunistisk tidning | 64       | 56    | 14  | 11  | 8   | 34                      |
| Läser åtminstone någon<br>borgerlig tidning                              | 76       | 74    | 94  | 93  | 95  | 84                      |
| Läser enbart socialdemokratisk/<br>kommunistisk press                    | 21       | 22    | 2   | 1   | 1   | 12                      |
| Läser både socialdemokratisk/<br>kommunistisk och borgerlig press        | 43       | 34    | 12  | 10  | 7   | 22                      |
| Läser enbart borgerlig press   | 33       | 40    | 82  | 83  | 88  | 62                      |
| Läser inte någon dagstidning   | 2        | 2     | 1   | 2   | 2   | 2                       |
| Antal intervjuade  | 103      | 1 111 | 565 | 288 | 329 | 2 686                   |

socialdemokratiska väljarna läser en socialdemokratisk tidning, men bland de borgerliga väljarna är det bara omkring var tionde som läser socialdemokratisk press. De partier som har svagast press är vänsterpartiet kommunisterna och centern. Inte ens bland de egna väljarna är det mer än en liten minoritet som läser dessa partiets tidningar. Moderaterna intar ett mellanläge. Totalt läser 20 procent en tidning som stöder moderata samlingspartiet; siffran bland de moderata väljarna är 45 procent.

Sambandet mellan partitillhörighet och tidningsval var på det hela taget likadant för tjugo år sedan<sup>1</sup>. Den största skillnaden gäller centerpartiet. År 1956 var det 44 procent av bondeförbundsväljarna som läste en tidning som stödde bondeförbundet. Men tjugo år senare är det bara 13 procent av centerpartiets väljare som läser en centertidning. Centerns nya väljargrupper nås till stor del inte av partiets egen press.

Det borgerliga pressövertaget framgår tydligt i de sammanfattande raderna längst ner i tabell 6.2. Sammanlagt läser 84 procent av väljarna en eller flera borgerliga tidningar, men socialdemokratisk/kommunistisk press läses av totalt 34 procent. Det stora flertalet socialdemokratiskt och kommunistiskt röstande läser borgerliga tidningar, men få borgerliga väljare läser socialdemokratiska och/eller kommunistiska tidningar. Och de borgerliga väljare som enbart läser socialdemokratisk/kommunistisk press är räknade på ena handens fingrar. Däremot finns det stora grupper bland socialdemokrater och vpk-väljare som bara läser borgerliga dagstidningar.

I tabell 6.3 presenteras samma datamaterial, med den skillnaden att procentberäkningen här skett radvis. Den partipolitiska sammansättningen av olika läsargrupper låter sig här bestämmas. Läsare av socialdemokratisk press utgörs till övervägande del av socialdemokrater. Folkpartitidningarnas läsare har däremot en mer jämn partipolitisk sammansättning. Nästan varannan av dem som läser borgerliga dagstidningar röstar på socialdemokraterna eller vpk.

Tabell 6.4 visar graden av överlappande läsarskap i valmanskåren. Procenttalen har beräknats radvis. Den översta raden omfattar de personer som läser någon socialdemokratisk tidning. Procentsiffrorna visar hur stor andel av dessa som också läser någon tidning med centerpartistisk, folkpartistisk eller moderat partifärg. På motsvarande sätt redovisas hur stor andel av de andra partitidningarnas läsare som läser övriga partiets press. Om det nu vore så att valet av tidningar i första hand avgjordes av politiska principer skulle procenttalen i tabellen uppvisa ett karaktäristiskt mönster. Sannolikheten att välja en viss andratidning skulle vara betingad av vilken tidning man i övrigt läste. Benägenheten att läsa en socialdemokratisk tidning skulle exempelvis vara större bland dem som läser mittenpartiernas press än läsare av moderata tidningar etc. Man kan här jämföra med tabell 4.20 som hade exakt samma uppbyggnad och som visade överlappande partival under den gångna åttaårsperioden. Där framkom ett mycket tydligt mönster som illustrerade partiernas granskapsförhållanden, att vissa partiets väljare befann sig nära respektive långt ifrån varandra. Men något sådant mönster finns inte alls i tabell 6.4. Sannolikheten att välja andratidning är inte påverkad av vilken tidning man i övrigt läser.

1) Jämförbara data från 1956 års valundersökning återfinns i Westerståhl - Jansson, a. a., kap 10.

Tabell 6.3 PARTIVAL VID RIKSDAGSVALET 1976 BLAND TIDNINGARNAS LÄSARE

| Tidningens partifärg                             | Partival |    |    |    |    |        | Summa procent | Antal intervjuade |
|--|----------|----|----|----|----|--------|---------------|-------------------|
|  | VPK      | S  | C  | FP | M  | Övriga |               |                   |
| Socialdemokratisk                                | 7        | 75 | 9  | 4  | 3  | 2      | 100           | 833               |
| Centerpartistisk                                 | 2        | 36 | 41 | 7  | 12 | 2      | 100           | 172               |
| Folkpartistisk                                   | 4        | 41 | 24 | 14 | 15 | 2      | 100           | 1 598             |
| Moderat  | 3        | 31 | 25 | 10 | 29 | 2      | 100           | 502               |
| Läser socialdemokratisk/<br>kommunistisk tidning | 8        | 75 | 9  | 4  | 3  | 1      | 100           | 838               |
| Läser borgerlig tidning                          | 4        | 40 | 26 | 13 | 15 | 2      | 100           | 2 058             |
| Läser S-tidning, men ej<br>B-tidning             | 8        | 86 | 3  | 1  | 1  | 1      | 100           | 289               |
| Läser både S- och B-tidning                      | 8        | 69 | 12 | 5  | 4  | 2      | 100           | 549               |
| Läser B-tidning, men ej<br>S-tidning             | 2        | 30 | 31 | 16 | 19 | 2      | 100           | 1 509             |

Tabell 6.4 ÖVERLAPPANDE LÄSARSKAP: LÄSNING AV TIDNINGAR MED OLIKA PARTIFÄRG

| Läser tidning som stöder | Läser också tidning som stöder: |    |   |    |    |          |              | Antal intervjuade |
|--------------------------|---------------------------------|----|---|----|----|----------|--------------|-------------------|
|                          | VPK                             | S  | C | FP | M  | Övr borg | Obunden, övr |                   |
| S                        | 1                               | -  | 5 | 52 | 12 | 6        | 21           | 899               |
| C                        | 0                               | 23 | - | 45 | 10 | 4        | 12           | 194               |
| FP                       | 0                               | 26 | 5 | -  | 13 | 4        | 32           | 1 754             |
| M                        | 0                               | 21 | 4 | 43 | -  | 7        | 18           | 534               |
| Övr borg                 | 0                               | 29 | 4 | 39 | 19 | -        | 10           | 199               |
| Obunden, övr             | 0                               | 28 | 3 | 82 | 14 | 3        | -            | 677               |

Så ser den faktiska pressituationen ut. Den borgerliga pressen har en klart starkare ställning än den socialdemokratiska. Men har detta någon politisk betydelse? Även om de borgerliga tidningarna har många läsare så röstar ju nästan hälften av dem trots allt på socialdemokraterna eller vänsterpartiet kommunisterna. Kan det inte vara så att många socialdemokrater och vpk-anhängare väljer en borgerlig tidning för att tidningen är dominerande på orten, har mest annonser eller av andra skäl, men att läsningen av den borgerliga tidningen som sådan inte har samband med deras politiska åsikter? Frågan kan prövas. Om det vore så att tidningsläsningen inte betydde något för en väljares åsikter borde det inte finnas några skillnader bland ett partis väljare: socialdemokrater som läser borgerlig press skulle exempelvis ha samma politiska attityder som de socialdemokrater som läser den egna pressen.

Tabell 6.5 visar attitydgenomsnittet på dimensionen statligt inflytande. Väljarna har uppdelats efter partival och tidningsläsning. Vårt förmodande bekräftas inte. Det finns stora inopartiskillnader. Vilken tidning en väljare läser har tydligt samband med dennes politiska attityder. (Inom vpk blir dock de resulterande delgrupperna så små att skillnaderna inte är statistiskt signifikanta.) De socialdemokrater som enbart läser socialdemokratisk press ligger klart till vänster om de socialdemokrater som enbart läser borgerliga tidningar, medan de socialdemokrater som både läser socialdemokratisk och borgerlig press intar en mellanposition. Bland de borgerliga väljarna får jämförelsen begränsas till dem som enbart läser borgerliga tidningar och dem som dessutom läser en eller flera socialdemokratiska tidningar. De borgerliga väljare som enbart läser socialdemokratisk press är nämligen så få att de inte låter sig analyseras. Men även bland de borgerliga väljarna är trenden densamma: de som läser en socialdemokratisk tidning ligger till vänster inom sitt parti, de som enbart läser borgerlig press har attityder som placerar dem till höger.

Tabell 6.5 ATTITYD TILL STATLIGT INFLYTANDE EFTER PARTIVAL OCH TIDNINGSLÄSNING

|                                    | Partival |     |     |     |      | Samtliga intervjuade |
|------------------------------------|----------|-----|-----|-----|------|----------------------|
|                                    | VPK      | S   | C   | FP  | M    |                      |
| Läser S-tidning, men ej B-tidning  | +148     | +78 | ..  | ..  | ..   | +75                  |
| Läser både S-tidning och B-tidning | +155     | +58 | -27 | -40 | -65  | +41                  |
| Läser B-tidning, men ej S-tidning  | +167     | +25 | -35 | -60 | -100 | -28                  |
| Antal intervjuade:                 |          |     |     |     |      |                      |
| S, men ej B                        | 22       | 245 | 9   | 4   | 3    | 309                  |
| Både S och B                       | 44       | 377 | 68  | 28  | 23   | 590                  |
| B, men ej S                        | 34       | 446 | 461 | 239 | 291  | 1 649                |

Sambandet mellan tidningsläsning och politiska attityder kan ses ur två olika perspektiv. I det ena betraktelsesättet är det tidningsläsning som påverkar attityden. Enligt denna socialisations- eller indoktrineringsmodell är det innehållet i tidningarna som formar läsarnas åsikter. I det andra perspektivet är det tidningsvalet som skall förklaras och attityd som är den bakomliggande orsaken. De som står till vänster inom sitt parti har störst benägenhet att välja en socialdemokratisk tidning, medan väljare till höger i första hand föredrar borgerlig press.

Vilken förklaring, socialisationsmodellen eller selektionsmodellen, som är riktig (eller vilken grad av ömsesidighet som råder mellan de två processerna) kan inte avgöras här. Denna undersökning omfattar bara en aspekt av den politiska kommunikationsprocessen. För att nå mer detaljerade slutsatser om hur opinionsbildning och åsiktspåverkan går till skulle krävas också andra data än de som kan erhållas ur en intervjuundersökning. Vi har heller inte undersökt andra kommunikationskanaler som radio, TV, tidskrifter etc. Effekten av dessa kan både förstärka och försvaga de tendenser som här har kunnat konstateras. Men med dessa begränsningar har vi ändå kunnat påvisa att pressituationen har tydligt samband med åsiktsläget i väljarkåren.

## 6.2 Politiskt engagemang

Somliga medborgare är starkt politiskt engagerade. De deltar aktivt i det politiska livet, går på möten, arbetar i partier och politiska föreningar, följer noga med i den politiska debatten och kanske till och med innehar politiska poster. Andra är passiva. De deltar inte själva i politiken, följer politikernas förehavanden med förstrött intresse, de samtalar sällan om politik, de kanske inte ens lyssnar.

Politisk aktivitet har ofta tänkt som en skala eller en stega. Vid den ena ändpunkten, längst upp på stegen, befinner sig de allra mest aktiva. Vid den andra polen, nertill på stegen, återfinns de mest passiva. Mellan dessa ytterlägen ryms alla varierande grader av politisk aktivitet. Väljarkåren skulle kunna indelas i politiska strata, i skikt och grupper som definieras genom styrkan i det politiska engagemanget<sup>1</sup>. Senare forskning har i vissa stycken modifierat detta betraktelsesätt. Politiskt deltagande är inget entydigt begrepp. Visserligen kan en grupp helt passiva medborgare urskiljas, men de aktiva kan uppdelas inte endast efter styrkan i engagemanget utan också efter formerna för sitt deltagande. I den amerikanska väljarkåren är de som är aktiva i presidentvalskampanjer delvis andra personer än de som deltar i lokala medborgargrupper, medan återigen andra främst manifesterar sitt politiska engagemang genom att diskutera politik, skriva insändare, läsa tidningar etc. Ytterligare en grupp är de som deltar i demonstrationer och protestgrupper<sup>2</sup>.

1) Se t ex Robert A Dahl: Modern politisk analys (Wahlström & Widstrand, Stockholm 1968), kap 6.

2) Sidney Verba och Norman H. Nie: Participation in America: Political Democracy and Social Equality (Harper and Row, New York 1972); Lester W. Milbrath och M.L. Goel: Political Participation: How and Why Do People Get Involved in Politics? (Second ed., Rand MacNally, Chicago 1977).

Någon verkligt omfattande undersökning om politiskt deltagande i Sverige finns inte. De studier som gjorts har begränsats till vissa speciella aspekter av politisk participation. På grundval av data från 1968 års valundersökning jämfördes den svenska väljarkåren med de röstberättigade i USA, Västtyskland och Storbritanien, men avseende på bl a valdeltagande och organisationsmedlemskap<sup>1</sup>. Inom ramen för låginkomstutredningen kartlades politisk resurssvagheter, de politiskt fattiga i den svenska befolkningen<sup>2</sup>. Undersökningar har även gjorts om de svenska väljarnas lokalpolitiska aktivitet<sup>3</sup>. Dessutom finns nu aktuella data om medlemmarnas aktivitet i fackföreningsrörelsen<sup>4</sup>. Men ingen av dessa specialstudier fyller behovet av en bred kartläggning av det politiska deltagandets inriktning och omfattning i den svenska väljarkåren.

Utrymmet i 1976 års valundersökning tillät inte mer än några frågor med inriktning på politiskt engagemang. Den speciella aspekt som här skall behandlas gäller väljarnas deltagande i den politiska kommunikationsprocessen. Fyra olika mått på engagemang kommer att redovisas. Det första är helt enkelt antal dagstidningar som läses regelbundet (se ovan tabell 6.1). Den andra frågan gäller hur mycket man brukar läsa av nyheter och artiklar om politik i dagstidningarna. Svaren visas i tabell 6.6. Tabellen innehåller för jämförelsens skull också motsvarande svarsfördelning från 1973 års valundersökning. Sammanlagt 46 procent anger 1976 att de läser om nyheter och artiklar om politik ofta eller varje dag, medan 54 procent bara läser det politiska materialet någon gång eller aldrig. Tidningsläsning är ett sätt att karaktärisera medborgarna som mottagare av politisk information: vissa personer har hög exponering för politiska budskap medan andra låter det mesta av politiskt nyhetsmaterial passera obemärkt. En annan intervjufråga tar i stället fasta på medborgaren som sändare av politisk information. Frågan gäller hur man själv brukar göra om man är med i ett sällskap där samtalet kommer in på politik. Svartalternativen spänner från å ena sidan att man inte ens brukar lyssna till å andra sidan att man för det mesta brukar vara med i diskussionen och säga sin åsikt. I den allra mest passiva kategorin hamnar 9 procent av de tillfrågade, medan 26 procent väljer det mest aktiva svartalternativet (tabell 6.6). Till sist ingår en intervjufråga som mäter självuppskattat intresse för politik. Sammanlagt 56 procent av de intervjuade uppger sig vara mycket eller ganska intresserade av politik, medan 44 procent säger sig vara inte särskilt eller inte alls intresserade av politik (tabell 6.6).

De tre här beskrivna intervjufrågorna innehåller alla begreppet "politik" i frågetexten. Begreppet gavs vid intervjun ingen närmare definition. Det är uppenbart att olika personer lägger in olika innebörd i ordet politik. Sättet att avgränsa begreppet får naturligtvis konsekvenser för de svar som ges på frågorna. För en person som anser att politik omfattar det mesta av det dagliga livet är det lättare att ge ett svar som tyder på starkt politiskt engagemang än en person som reserverar ordet politik enbart för sådant som pågår i riksdagen. Det är fullt tänkbart att våra resultat skulle se delvis annorlunda ut om vi hade haft uppgifter om de intervjuades faktiska politiska aktivitet. Våra tre intervjufrågor mäter enbart subjektivt politiskt engagemang, hur mycket politik man själv upplever att man sysslar med.

1) Vilgot Oscarsson: "Politiskt deltagande", Statsvetenskaplig tidskrift, nr 3 1976.

2) Sten Johansson: Politiska resurser (Utkast till kapitel 10 i betänkande om svenska folkets levnadsförhållanden, Allmänna förlag, Stockholm 1971)

3) För en presentation av kommunalforskningsgruppen hänvisas till Jörgen Westerståhl: Den kommunala självstyrelsen. Ett forskningsprogram (Almqvist & Wicksell, Stockholm 1970). Se även Bo Särilvik och Olof Petersson: Rikspolitik och lokalpolitik i valet 1973, a.a.

4) Leif Lewin: Hur styrs facket? Om demokratin inom fackföreningsrörelsen (Rabén & Sjögren, Stockholm 1977).

Tabell 6.6 POLITISKT ENGAGEMANG I VALMANSKÅREN 1973 OCH 1976

|  | 1973 | 1976 |
|--|------|------|
| "Hur mycket brukar Ni läsa av nyheter och artiklar om politik i dagstidningarna?"          |      |      |
| Läser <u>aldrig</u> nyheter och artiklar om politik  | 8    | 8    |
| Läser nyheter och artiklar om politik <u>någon gång</u>                                    | 49   | 46   |
| Läser <u>ofta</u> nyheter och artiklar om politik  | 29   | 27   |
| Läser det som finns i tidningen av nyheter och artiklar om politik <u>varje dag</u>        | 14   | 19   |
| Summa procent  | 100  | 100  |
| "Hur brukar Ni själv göra om Ni är med i ett sällskap, där samtalet kommer in på politik?" |      |      |
| Jag brukar inte bry mig om att lyssna när folk börjar prata politik                        | 7    | 9    |
| Jag brukar nog lyssna, men jag lägger mig aldrig i diskussionen                            | 27   | 27   |
| Det händer ibland, men inte så ofta, att jag säger ifrån vad jag själv tycker              | 37   | 37   |
| Jag brukar för det mesta vara med i diskussionen och säga min åsikt                        | 29   | 26   |
| Övrigt   | 0    | 1    |
| Summa procent  | 100  | 100  |
| "Hur pass intresserad är Ni i allmänhet av politik?"                                       |      |      |
| Mycket intresserad   | 11   | 12   |
| Ganska intresserad   | 41   | 44   |
| Inte särskilt intresserad  | 38   | 36   |
| Inte alls intresserad  | 10   | 8    |
| Summa procent  | 100  | 100  |



Svarsfördelningarna i tabell 6.6 bör tolkas med viss försiktighet. Bortfallet i undersökningen är särskilt stort bland de politiskt passiva. Speciellt när det gäller skattningar av politiskt engagemang torde bortfallets effekter bli snedvridande. Röstberättigade med svagt politiskt engagemang är underrepresenterade bland de intervjuade. Andelen personer med starkt politiskt engagemang har därför troligen överskattats med några procentenheter jämfört med det faktiska läget i valmanskåren.

Vanligen är det samma personer som på de olika frågorna lämnar svar som uttrycker starkt politiskt engagemang. På motsvarande sätt tenderar de som visar låg politisk aktivitet på en fråga också att göra det på de andra. Olika mått på politiska engagemang är ömsesidigt korrelerade. Korrelationen är visserligen inte perfekt – det finns en del som har höga värden på vissa variabler och låga på andra. Men som regel tenderar svaren att gå samman. Intresse för politik är starkt korrelerat med såväl läsning av politiskt material som diskussionsaktivitet. De två sistnämnda variablerna är sinsemellan inte fullt så starkt korrelerade. Svagast samband återfinns mellan antal dagstidningar och de tre andra måtten. Korrelationerna är dock ändå klart positiva. En faktoranalys av de fyra olika måtten – antal dagstidningar, läsning av politiska nyheter, diskussionsaktivitet och intresse för politik – ger som resultat en enda faktor. Det är därför berättigat att sammanfatta svaren med ett enda index. Värdena på skalan över politiskt engagemang kan variera mellan 0 (lägsta möjliga engagemang på alla fyra frågor) och 16 (maximalt engagemang). Indexkonstruktionen beskrivs närmare i bilaga B. Med starkt politiskt engagemang förstås i fortsättningen indexvärden på 11 och däröver. Med denna definition är det 33 procent av de tillfrågade som är starkt politiskt engagerade.

Styrkan i det politiska engagemanget varierar högst avsevärt mellan skilda befolkningsgrupper. Skillnader mellan olika åldersgrupper uppvisar samma karaktäristiska broformade mönster som rapporterats från många andra länder<sup>1</sup>. Unga personer är jämförelsevis svagt politiskt engagerade. Sedan stiger nivån, när en kulmen i åldersgruppen 41–50 år för att därefter återigen sjunka (tabell 6.7). De allra yngsta och de allra äldsta utmärks således av den lägsta politiska aktiviteten. Detta allmänna resultat måste dock kvalificeras på två punkter. För det första är politiskt engagemang inte helt entydigt. För det andra återspeglar åldersskillnader också olikheter i utbildning.

Trots att de fyra indikatorerna på politiskt engagemang är inbördes korrelerade har svaren på de olika frågorna inte samma samband med ålder<sup>2</sup>. Självuppskattat intresse för politik tenderar att vara något lägre i åldrarna under 30 år och över 70. Men skillnaderna är på det hela taget ringa (tabell 6.8). Inte heller antalet dagstidningar skiljer sig mycket mellan åldrarna: de äldre läser dock genomsnittligt något färre tidningar. Däremot är läsning av politiska nyheter och diskussionsaktivitet starkare relaterade till ålder. Sambanden har dessutom olika riktning. Läsning av politiskt stoff i dagstidningarna tenderar att tillta med ökad ålder. Men benägenheten att blanda sig i politiska diskussioner är betydligt större bland yngre än bland äldre. Detta förklarar varför sambandet mellan läsning av politiska artiklar och diskussionsaktivitet inte var högre än det var. De två frågorna mäter delvis olika aspekter av politiskt engagemang. De unga karaktäriseras av att de gärna partar om politik men att de ofta hoppar över ledare och annat politiskt material i tidningarna. De äldre läser i stor utsträckning det politiska stoffet, men tenderar att vara obenägna att ta del i politiska diskussioner. I ett sammanvägt index för politiskt engagemang får därför de medelålders flest poäng eftersom de har relativt höga värden på alla aspekter av begreppet. De unga och de gamla kommer däremot att karaktäriseras av lägre värden eftersom de uppvisar svagt engagemang på åtminstone någon indikator.

1) Milbrath och Goel, a.a., sid 114–116

2) Jfr Åke Georsson: "Unga väljare och politik", a.a.

Tabell 6.7 POLITISKT ENGAGEMANG OCH SOCIAL BAKGRUND

|                                  | Procentuell<br>andel med<br>starkt po-<br>litiskt enga-<br>gemang | Antal<br>inter-<br>vjuade |
|----------------------------------|---|---------------------------|
| <u>Ålder</u>                     |   |                           |
| 18-22 år                         | 22  | 242                       |
| 23-30                            | 30  | 459                       |
| 31-40                            | 36  | 486                       |
| 41-50                            | 39  | 394                       |
| 51-60                            | 33  | 457                       |
| 61-70                            | 35  | 420                       |
| 71-80                            | 26  | 228                       |
| <u>Utbildning</u>                |   |                           |
| Låg utbildning                   | 23  | 1 287                     |
| Medelhög utbildning              | 35  | 968                       |
| Hög utbildning                   | 56  | 428                       |
| <u>Yrke</u>                      |   |                           |
| Industriarbetare                 | 28  | 618                       |
| Övriga arbetare                  | 20  | 685                       |
| Lägre tjänstemän                 | 29  | 215                       |
| Tjänstemän i mellanställning     | 46  | 448                       |
| Högre tjänstemän, storföretagare | 60  | 279                       |
| Småföretagare                    | 32  | 164                       |
| Jordbrukare                      | 21  | 161                       |
| Studerande                       | 45  | 103                       |
| <u>Ortstyp</u>                   |   |                           |
| Landsbygd                        | 23  | 514                       |
| Samhälle                         | 32  | 709                       |
| Stad                             | 36  | 992                       |
| Storstad                         | 37  | 462                       |
| <u>Kön</u>                       |   |                           |
| Kvinnor                          | 24  | 1 447                     |
| Män                              | 40  | 1 239                     |
| Samtliga                         | 33  | 2 686                     |

Tabell 6.8 ÅLDER OCH POLITISKT ENGAGEMANG

| Procentuell andel   | Ålder |       |       |       |       |       |       | Samtliga |
|---|-------|-------|-------|-------|-------|-------|-------|----------|
|   | 18-22 | 23-30 | 31-40 | 41-50 | 51-60 | 61-70 | 71-80 |          |
| Mycket eller ganska intresserad av politik                        | 50    | 53    | 59    | 61    | 56    | 59    | 54    | 56       |
| Brukar ofta eller ibland delta i politiska diskussioner           | 70    | 73    | 73    | 71    | 57    | 49    | 36    | 63       |
| Läser varje dag eller ofta om nyheter och politik i dagstidningar | 26    | 35    | 48    | 51    | 52    | 56    | 47    | 46       |
| Tidningsläsning: genomsnittlig andel                              | 1,8   | 1,7   | 1,7   | 1,9   | 1,8   | 1,6   | 1,4   | 1,7      |

Utbildning har starkt samband med politisk engagemang. De lågutbildade är betydligt svagare engagerade än de högutbildade (tabell 6.7). Detta faktum kommer också till uttryck i att olika yrkesgrupper skiljer sig markant med avseende på engagemang. Högst värden återfinns i kategorin högre tjänstemän och storföretagare, bland tjänstemän i mellanställning samt bland studerande. Förhållandevis lågt politiskt engagemang karaktäriserar jordbrukare, arbetare och lägre tjänstemän.

Till följd av utbildningsväsendets kraftiga expansion har de äldre genomsnittligt lägre utbildning än de yngre. Beror då de gamlas svagare engagemang på att de har låg utbildning? Svaret ges i tabell 6.9. Där har de intervjuade uppdelats efter ålder, utbildning och kön. De separata effekterna av dessa tre bakgrundsfaktorer kan där bestämmas. Skillnaden mellan kvinnor och män när det gäller politiskt engagemang är nämligen fortfarande stor. Andelen personer med starkt politiskt engagemang är 24 procent bland kvinnorna och 40 procent bland männen (tabell 6.7). Tabell 6.9 visar i vilken utsträckning denna skillnad kan hänföras till olikheter i utbildning och belyser samtidigt olikheter mellan åldersgrupper.

Att äldre personer totalt sett har svagare politiskt engagemang beror i allt väsentligt på att de har lägre utbildning. Inom de olika utbildningskategorierna byts nämligen det broformade sambandet mellan ålder och engagemang mot ett närmast linjärt (tabell 6.9). Det politiska engagemanget förstärks med ökad ålder<sup>1</sup>.

1) Man har även i andra länder funnit att ett kurvilinear samband mellan ålder och participation blir linjärt när man kontrollerar för utbildning. Se t ex Norman H. Nie, Sidney Verba and Jae-on Kim: "Political Participation and the Life Cycle", Comparative Politics, vol 6, 1974.

Tabell 6.9 POLITISKT ENGAGEMANG EFTER UTBILDNING,  
 ÅLDER OCH KÖN

| Utbildning, ålder, kön            | Procentuell<br>andel med<br>starkt po-<br>litiskt enga-<br>gemang | Antal<br>inter-<br>vjuade |
|-----------------------------------|---|---------------------------|
| Obligatorisk utbildning, 18-30 år |   |                           |
| Kvinnor                           | 15  | 91                        |
| Män                               | 22  | 93                        |
| Obligatorisk utbildning, 31-50 år |   |                           |
| Kvinnor                           | 14  | 167                       |
| Män                               | 32  | 202                       |
| Obligatorisk utbildning, 51-80 år |   |                           |
| Kvinnor                           | 14  | 347                       |
| Män                               | 32  | 387                       |
| Medelhög utbildning, 18-30 år     |   |                           |
| Kvinnor                           | 18  | 159                       |
| Män                               | 26  | 189                       |
| Medelhög utbildning, 31-50 år     |   |                           |
| Kvinnor                           | 31  | 154                       |
| Män                               | 48  | 190                       |
| Medelhög utbildning, 51-80 år     |   |                           |
| Kvinnor                           | 37  | 119                       |
| Män                               | 51  | 157                       |
| Hög utbildning, 18-30 år          |   |                           |
| Kvinnor                           | 38  | 97                        |
| Män                               | 61  | 72                        |
| Hög utbildning, 31-50 år          |   |                           |
| Kvinnor                           | 49  | 75                        |
| Män                               | 70  | 92                        |
| Hög utbildning, 51-80 år          |   |                           |
| Kvinnor                           | 47  | 30                        |
| Män                               | 71  | 62                        |

Utländska undersökningar tyder på att åldersskillnader när det gäller politisk participation är störst bland lågutbildade, medan de högutbildade delat i ungefär samma utsträckning oavsett ålder<sup>1</sup>. Våra resultat pekar emellertid i rakt motsatt riktning. Bland de lågutbildade kvinnorna finns inga generationsskillnader - det politiska engagemanget är här lika starkt (eller snarare lika svagt) inom alla åldersgrupper. Det innebär att de unga lågutbildade kvinnorna har starkare politiskt engagemang än väntat. Visserligen ligger siffran långt under genomsnittet för hela valmanskåren, men i jämförelse med de äldre lågutbildade kvinnorna utmärks de av förhållandevis högt intresse för politik<sup>2</sup>. Fortsätter samma processer som hittills verkat, kommer engagemanget bland de lågutbildade kvinnorna successivt att förstärkas med ökad ålder. Eftersom de unga kvinnorna med låg utbildning redan har relativt sett höga startvärden, kommer participationsnivån bland de lågutbildade komma att stiga och därmed skillnaderna mellan grupper med olika utbildning på sikt att minska.

Kvinnornas längre politiska aktivitet kan inte förklaras med utbildnings- eller åldersskillnader. Tabell 6.9 visar att kvinnor har svagare politiskt engagemang än män bland såväl unga högutbildade som bland äldre med låg utbildning. Naturligtvis finns det kvinnor som är politiskt aktiva - högutbildade kvinnor är genomsnittligt starkare politiskt engagerade än lågutbildade män. Men inom samma ålders- och utbildningsgrupper är det färre kvinnor än män som är engagerade av politik.

De olika partiernas väljare skiljer sig i fråga om styrkan i det politiska engagemanget. Vänsterpartiet kommunisternas väljare är mest engagerade, de moderata väljarna har näst starkast engagemang. Lägsta nivån finns bland centerpartiets väljare (tabell 6.10). Sambandet mellan engagemang och partitillhörighet är inte rakt - engagemanget är inte högst vid den ena av partiskalans ytterpunkter för att successivt sjunka. I stället har sambandet formen av ett U. Väljare vid partisystemets ytterpoler är mest aktiva, personer i mitten på skalan har svagast engagemang<sup>3</sup>. Detta mönster är inte en skeneffekt av att till exempel utbildningsnivån är olika inom partierna. Även om de högutbildade har starkare engagemang än genomsnittligt återfinns också inom denna grupp samma U-formade samband mellan engagemang och partitillhörighet (tabell 6.10). När partitillhörighet och utbildning på detta sätt samtidigt tas i beaktande blir spännvidden mycket stor mellan den grupp som har svagast engagemang och den som har starkast. Bland de lågutbildade centerpartisterna är det bara 15 procent som kännetecknas av starkt politiskt engagemang. Motsvarande siffra bland de högutbildade inom vänsterpartiet kommunisterna är 91 procent.

Sambandet mellan politiskt engagemang och ideologisk position kan ses ur två synvinklar. Engagemang kan betraktas som en funktion av ideologisk övertygelse: inom de olika kategorierna på en attitydskala kan styrkan i engagemanget beräknas. Vanligen framträder här ett U-format mönster. Det starkaste engagemanget återfinns vid skalans poler, bland dem som exempelvis är mycket starkt vänster respektive mycket starkt höger. Attitydens intensitet, styrkan i den politiska övertygelsen hänger samman med en persons engagemang.

1) Matilda White Riley, Ann Foner m fl: Aging and Society. Volume Three: A Sociology of Age Stratification. (Russel Sage Foundation. New York 1972), kap 4.

2) Undersökningsbortfallet var särskilt stort bland äldre kvinnor. Eftersom bortfallet sannolikt till stor del utgörs av politiskt passiva personer torde nivån på det politiska engagemanget bland äldre kvinnor ha överskattats. Andelen starkt engagerade borde därför i verkligheten vara något mindre än den siffra som redovisas. Vår slutsats rubbas inte, tvärtom verkar bortfallets effekt i den riktningen att de unga lågutbildade kvinnorna snarare skulle ha starkare politiskt engagemang än de äldre lågutbildade kvinnorna.

3) Detta U-formade samband mellan intensitet och riktning i partianhängarskap har närmare behandlats i Bo Särilvik: Electoral Behavior in the Swedish Multiparty System (avhandl., Göteborgs universitet 1970), kap IV.

Tabell 6.10 POLITISKT ENGAGEMANG BLAND PARTIERNAS VÄLJARE  
1976 MED UPPDELNING EFTER UTBILDNING

| Procentuell andel med starkt politiskt engagemang | Partival |       |     |     |     | Samtliga intervjuade |
|---|----------|-------|-----|-----|-----|----------------------|
|   | VPK      | S     | C   | FP  | M   |                      |
| Samtliga  | 61       | 32    | 25  | 33  | 45  | 33                   |
| Obligatorisk utbildning                           | 45       | 27    | 15  | 21  | 25  | 23                   |
| Medelhög utbildning                               | 48       | 36    | 30  | 33  | 45  | 35                   |
| Hög utbildning                                    | 91       | 56    | 51  | 45  | 58  | 56                   |
| -----   |          |       |     |     |     |                      |
| Antal intervjuade:                                |          |       |     |     |     |                      |
| Samtliga  | 103      | 1 111 | 565 | 288 | 329 | 2 686                |
| Obligatorisk utbildning                           | 38       | 663   | 282 | 90  | 69  | 1 287                |
| Medelhög utbildning                               | 31       | 370   | 206 | 112 | 143 | 968                  |
| Hög utbildning                                    | 34       | 78    | 77  | 86  | 116 | 428                  |

Men sambandet mellan engagemang och ideologi kan också ses ur en annan synvinkel. Ideologisk position kan variera som funktion av engagemangets styrka. Väljarkåren kan uppdelas efter engagemang, aktivitet eller något annat mått på politisk participation. Resultatet blir ett antal politiska strata. Den mest aktiva gruppen representerar de politiskt talföra, de starkt engagerade. Vid skalans andra ändpunkt finns de som har svagast engagemang, de politiskt tystlåtna. Har dessa olika strata samma övertygelse, eller skiljer sig attityderna mellan de starkt och de svagt engagerade? Frågan är politiskt viktig. När politikerna är ute på fältet, besöker partimöten, håller tal och föredrag, deltar i debatter, då är det framför allt den aktiva delen av väljarkåren som de möter. När politikerna talar med de aktiva får de en viss bild av hur väljaropinionen ser ut. Är den bilden riktig? Tycker de passiva väljarna likadant som de aktiva?

I tabell 6.11 har datamaterialet delats upp efter partival och politiskt engagemang. Inom varje grupp visas genomsnittstalen på attityddimensionerna statligt inflytande, kärnkraft, jämlikhet och socialpolitik. Ligger de aktiva till vänster eller till höger om de passiva? Frågan går inte att besvara entydigt. Situationen varierar mellan partierna. Bland socialdemokraternas och vpk:s väljare har de starkt engagerade sådana attityder till statligt inflytande att de ligger klart till vänster om de svagt engagerade. Men inom de borgerliga partierna är läget omvänt. Där tenderar de aktiva att ligga till höger om de passiva. Attitydskillnaderna, den ideologiska spännvidden är störst bland de politiskt engagerade väljarna. Sambandet mellan partival och ideologiskt övertygelse är svagare markerat bland de passiva. Här ligger partigenomsnittet närmare varandra. Mönstret är trattformat: stor skillnad mellan aktiva vpk-väljare och aktiva moderater, mindre skillnad bland de passiva.

Samma tendens återfinns också i kärnkraftsfrågan. Partiernas särståndspunkter framträder tydligast hos de aktiva. Inom de partier som är mest positiva till kärnkraften, socialdemokraterna och moderata samlingspartiet, är det de starkt engagerade väljarna som är allra mest positiva. Bland anhängarna till de kärnkraftsnegativa partierna centern och vpk tenderar de aktiva tvärtom att vara mest negativa till kärnkraft. Både i vänster-högerfrågor och när det gäller kärnkraft kan således ett regelbundet mönster iakttagas. På dessa två sakfrågeområden, som varit föremål för intensiv opinionsbildning, är uppslutningen kring

Tabell 6.11 POLITISKA ATTITYDER EFTER PARTIVAL OCH POLITISKT ENGAGEMANG

| Attityd                    | Partival |     |     |     |      | Samtliga intervjuade |
|----------------------------|----------|-----|-----|-----|------|----------------------|
|                            | VPK      | S   | C   | FP  | M    |                      |
| <u>Statligt inflytande</u> |          |     |     |     |      |                      |
| Starkt engagemang          | +191     | +88 | -38 | -60 | -104 | +19                  |
| Medel                      | +118     | +41 | -42 | -58 | -97  | -8                   |
| Svagt                      | +67      | +17 | -24 | -44 | -74  | -10                  |
| <u>Kärnkraft</u>           |          |     |     |     |      |                      |
| Starkt engagemang          | -51      | +74 | -79 | -9  | +25  | +16                  |
| Medel                      | +16      | +49 | -73 | -3  | +5   | 0                    |
| Svagt                      | -7       | +17 | -60 | -28 | -11  | -17                  |
| <u>Jämlikhet</u>           |          |     |     |     |      |                      |
| Starkt engagemang          | -17      | +11 | -28 | -49 | -116 | -29                  |
| Medel                      | +56      | +39 | +8  | -16 | -77  | +10                  |
| Svagt                      | +6       | +34 | +21 | +5  | -26  | +20                  |
| <u>Socialpolitik</u>       |          |     |     |     |      |                      |
| Starkt engagemang          | +73      | +27 | +15 | +62 | +23  | +30                  |
| Medel                      | +1       | +1  | -38 | +23 | +1   | -6                   |
| Svagt                      | +38      | -2  | -62 | -18 | -40  | -24                  |
| Antal intervjuade:         |          |     |     |     |      |                      |
| Starkt engagemang          | 63       | 360 | 142 | 95  | 149  | 877                  |
| Medel                      | 26       | 389 | 207 | 102 | 111  | 912                  |
| Svagt                      | 14       | 355 | 213 | 90  | 69   | 878                  |

partiets ståndpunkt starkast bland de aktiva. Det finns därför inget entydigt samband mellan engagemang och ideologisk position: sambandets art beror på partitillhörigheten.

Annorlunda är det för de ideologiska dimensionerna jämlikhet och socialpolitik. Inom alla partier går sambanden i samma riktning. Personer med svagt politiskt engagemang tenderar att vara mer vänligt inställda till jämlikhet än de starkt engagerade. Omvänt är de passiva som regel mer negativa till sociala bidrag, invandrare etc än vad de aktiva är. Dessa samband är inte oväntade med tanke på att kapitel 3 redan visat att dessa attityder sammanhänger med social position och då särskilt utbildning. De lågutbildade är jämförelsevis mer positiva till jämlikhet och mer negativa till socialpolitik än de högt utbildade. Eftersom politiskt engagemang så starkt sammanhänger med utbildningens längd återkommer här dessa samband i ny skepnad. Resultatet är att det inom alla partier, inte minst bland de borgerliga, finns en ideologisk underström bland de politiskt tystlåtna som inte till fullo avspeglas bland de talföra. I fråga om jämlikhet och socialpolitik ger de aktiva en något skev bild av opinionsläget i valmanskåren som helhet. Skulle man bara döma på grundval av de aktivas attityder framginge väljarnas åsikter som mer negativa till jämlikhet och mer positiva till sociala bidrag än vad de faktiskt är.

Attityder och engagemang hänger samman på ytterligare ett vis. Benägenheten att överhuvudtaget ha några åsikter i politiska frågor är beroende av styrkan i det politiska engagemanget. Bland de passiva finns många som bara i liten utsträckning bildat sig en egen uppfattning i olika samhällsfrågor. Tabell 6.12 visar hur många gånger de intervjuade svarat "vet inte", eller på annat sätt markerat att de inte har någon åsikt, över en serie på 40 intervjufrågor. Frågorna gäller ett antal inrikespolitiska förslag (se tabell 3.1), energipolitiska alternativ och synen på stormakternas politik. Bland dem som är mycket intresserade av politik händer det i genomsnitt mindre än två gånger att man svarar vet inte. Men bland de personer som säger sig inte alls vara intresserade av politik är det genomsnittliga antalet vet inte-svar över 10.

Detta avsnitt skall avslutas med några data om politiskt deltagande av delvis annan art. En intervjufråga gällde om man skulle kunna tänka sig att delta i en demonstration mot myndigheters beslut om man instämde i demonstrationens syfte. År 1976 var det 56 procent som kunde tänka sig att gå med i en sådan demonstration. Tre år tidigare var motsvarande andel 57 procent<sup>1</sup>. Inte oväntat stiger demonstrationsbenägenheten med ökat engagemang (tabell 6.13). Men sambandet är ganska svagt. Det finns ett inte obetydligt antal starkt engagerade personer som inte kan tänka sig att demonstrera, likväl som det finns åtskilliga med svagt engagemang som ändå skulle kunna demonstrera mot myndigheters beslut. Vilja att taga del i demonstrationer utgör en delvis annan aspekt av politisk participation än tidningsläsning, diskussionsaktivitet etc.

Tabell 6.12 OPINIONSBREDD OCH POLITISKT ENGAGEMANG

| Intresse för politik      | Genomsnittligt antal vet inte-svar på 40 åsiktsfrågor | Antal intervjuade |
|---------------------------|---|-------------------|
| Mycket intresserad        | 1,8   | 324               |
| Ganska intresserad        | 2,6   | 1 191             |
| Inte särskilt intresserad | 4,6   | 951               |
| Inte alls intresserad     | 10,2  | 218               |

1) Olof Petersson - Bo Särilvik: Rikspolitik och lokalpolitik i valet 1973, a. a., sid 42-44.



Tabell 6.13 DEMONSTRATIONS BENÄGENHET EFTER  
POLITISKT ENGAGEMANG

Frågans formulering:

"Skulle Ni kunna tänka Er att delta i en demonstration som riktade sig mot myndigheters beslut, om demonstrationen hade ett syfte som Ni instämde med?"

| Politiskt engagemang | Procentuell andel som skulle kunna tänka sig att demonstrera mot myndigheters beslut | Antal intervjuade |
|----------------------|--|-------------------|
| Svagt                | 42   | 893               |
| Medel                | 59   | 911               |
| Starkt               | 68   | 877               |
| Samtliga intervjuade | 56   | 2 686             |

Två sociala situationsfaktorer som påverkar demonstrationsbenägenheten är utbildning och ålder. Andelen som kan tänka sig att demonstrera är störst bland yngre personer och bland högtbildade (tabell 6.14). Sambandet med ålder är därför rakt motsatt det som vanligen iakttagas: engagemang brukar annars tillta med ökad ålder, men att delta i demonstrationer lockar främst de yngre.

Medan allmänt politiskt engagemang har ett U-format samband med partitillhörighet, är demonstrationsvilja relaterad till valet av parti på ett linjärt sätt. Vänsterpartiet kommunisternas väljare har störst benägenhet att demonstrera, de moderata väljarna minst (tabell 6.15). Men skillnaden mellan de övriga partierna är överlag små. Vid valet 1976 var det lika många folkpartister som socialdemokrater som skulle kunna tänka sig att demonstrera mot myndigheters beslut.

Starkt sammanhängande med demonstrationsbenägenheten är inställningen till vilda strejker. De som kan tänka sig att demonstrera har också en förstående syn på vilda strejker. Frågan om vilka strejker ställdes både 1973 och 1976. Under dessa tre år har opinionen blivit mer positiv. De som 1973 ansåg att vilda strejker är berättigade var 63 procent; 1976 hade siffran stigit till 70 procent (därav svarade 1973 6 procent och 1976 8 procent "ofta berättigade", medan svarsalternativet "berättigade ibland" samlade 57 procent 1973 och 62 procent 1976). Andelen som tyckte att vilda strejker aldrig är berättigade var 33 procent 1973 och 27 procent 1976. Resterande 4 respektive 3 procent hade ingen åsikt.

Tabell 6.14 PROCENTUELL ANDEL SOM KAN TÄNKA SIG  
ATT DEMONSTRERA MOT MYNDIGHETERS  
BESLUT, EFTER UTBILDNING OCH ÅLDER

| Utbildning         | Ålder |       |       |
|--------------------|-------|-------|-------|
|                    | 18-30 | 31-50 | 51-80 |
| Obligatorisk       | 67    | 53    | 41    |
| Medel              | 73    | 62    | 43    |
| Hög                | 85    | 69    | 46    |
| -----              |       |       |       |
| Antal intervjuade: |       |       |       |
| Obligatorisk       | 184   | 368   | 732   |
| Medel              | 348   | 344   | 276   |
| Hög                | 169   | 167   | 92    |

Tabell 6.15 DEMONSTRATIONS BENÄGENHET BLAND PARTIERNAS VÄLJARE  
1973 OCH 1976

|  | Partival |    |    |    |    | Samtliga<br>intervjuade |
|--|----------|----|----|----|----|-------------------------|
|  | VPK      | S  | C  | FP | M  |                         |
| Procentuell andel som skulle<br>kunna tänka sig att demon-<br>strera mot myndigheters beslut |          |    |    |    |    |                         |
| 1973   | 80       | 59 | 56 | 53 | 50 | 57                      |
| 1976   | 93       | 59 | 53 | 60 | 43 | 56                      |

Inställningen till vilda strejker är klart partiskiljande. Ordningen mellan partierna följer traditionella vänster-högermonstret. Vpk-väljarna är mest positiva, moderaterna mest negativa (tabell 6.16). Men synen på vilda strejker varierar också kraftigt mellan olika åldersgrupper. De unga är mycket mer vänligt inställda än de äldre. Denna generationsklyfta finns inom alla partier (tabell 6.17). Det finns följaktligen en mycket stor spännvidd mellan unga vpk-väljare och äldre moderater. Eftersom åldersskillnaderna klyver parti-gränserna finns det en jämförelsevis positiv attityd bland yngre borgerliga väljare. Andelen som anser att vilda strejker är berättigade är till exempel ungefär lika stor bland moderater under 30 år som bland socialdemokrater över 50.

Att det politiska engagemanget i stort tenderar att tillta med ökad ålder är således en regel med många undantag. I vissa avseenden är det tvärtom de unga som är de mest aktiva. Politiska uttrycksmedel som demonstrationer och strejker kommer på sikt att vinna ökad förståelse som en följd av att nya generationer träder in i valmanskåren.

Tabell 6.16 INSTÄLLNING TILL VILDA STREJKER BLAND PARTIERNAS  
VÄLJARE 1973 OCH 1976

Frågans formulering:

"På senare år har det ju förekommit en del så kallade vilda strejker. Vilken är Er åsikt om dessa?"

| Procentuell andel som anser att<br>vilda strejker är berättigade | Partival |    |    |    |    | Samtliga<br>intervjuade |
|--|----------|----|----|----|----|-------------------------|
|  | VPK      | S  | C  | FP | M  |                         |
| 1973   | 88       | 68 | 66 | 52 | 41 | 63                      |
| 1976   | 92       | 78 | 69 | 66 | 43 | 70                      |

Tabell 6.17 INSTÄLLNING TILL VILDA STREJKER EFTER PARTIVAL OCH  
ÅLDER 1976

| Procentuell andel som anser att<br>vilda strejker är berättigade | Partival |    |    |    |    | Samtliga<br>intervjuade |
|--|----------|----|----|----|----|-------------------------|
|  | VPK      | S  | C  | FP | M  |                         |
| 18-30 år   | 98       | 91 | 85 | 83 | 62 | 86                      |
| 31-50  | 100      | 83 | 78 | 78 | 47 | 75                      |
| 51-80  | 78       | 67 | 51 | 44 | 32 | 55                      |

### 6.3 Valdeltagande

Benägenheten att delta i val är tydligt sammanflätad med styrkan i det allmänna politiska engagemanget. Bland de aktiva utnyttjar nästan alla sin rösträtt. I den grupp som är mycket svagt politiskt engagerad ligger däremot andelen icke-röstande klart över genomsnittet (tabell 6.18). Fastän valdeltagandet numera är så högt vore det fel att säga att "alla röstar", att enbart tillfälligheter och fysiska svårigheter skulle förklara den kvarstående förekomsten av icke-röstning. Bland den halvmiljon röstberättigade svenskar som stannade hemma vid valet 1976 finns en stor del personer som är politiskt passiva. Data tyder också på att ett valdeltagande betydligt under det normala endast återfinns bland dem som har mycket svagt politiskt engagemang.

Först en kommentar till datamaterialet. Som tidigare påpektas överskattas valdeltagandet något i intervjumaterialet. Bland de intervjuade är valdeltagandet 95 procent mot 92 i hela valmanskåren. Det beror på att valdeltagandet är lägre både i bortfallet och i den grupp som genom åldersgränsen på 80 år ej kontaktades för intervju. De skattningar av andelen icke-röstande som här presenteras är därför något för låga. Enstaka siffror bör därför tolkas med försiktighet. Det är i stället sambanden och tendenserna som är viktiga. Informationen om valdeltagandet är däremot exakt i ett annat avseende eftersom uppgifterna har inhämtats från de offentliga röstlängderna.

Tabell 6.18 ICKE-RÖSTNING OCH POLITISKT ENGAGEMANG

| Politiskt engagemang   | Procentuell andel<br>ej röstande 1976 | Antal<br>intervjuade |
|--|---------------------------------------|----------------------|
| <u>Intresse för politik</u>                                    |                                       |                      |
| Mycket intresserad   | 2                                     | 324                  |
| Ganska intresserad   | 2                                     | 1 191                |
| Inte särskilt intresserad                                      | 6                                     | 951                  |
| Inte alls intresserad  | 15                                    | 218                  |
| <u>Läser nyheter och artiklar om politik i dagstidningarna</u> |                                       |                      |
| Varje dag  | 3                                     | 513                  |
| Ofta   | 2                                     | 723                  |
| Någon gång   | 5                                     | 1 232                |
| Aldrig   | 13                                    | 208                  |
| <u>Diskussionsaktivitet</u>                                    |                                       |                      |
| Brukar för det mesta vara med i diskussioner                   | 3                                     | 698                  |
| Händer i bland   | 3                                     | 986                  |
| Brukar lyssna men lägger sig aldrig i diskussioner             | 5                                     | 729                  |
| Brukar inte lyssna   | 11                                    | 254                  |
| Samtliga intervjuade   | 5                                     | 2 686                |

Tabell 6.19 ger en översikt över hur andelen icke-röstande varierar mellan olika befolkningsgrupper. Följande grupper utmärks av jämförelsevis lågt valdeltagande: yngre personer, äldre, låginkomsttagare, invånare i storstäder och ogifta. Tabell 6.20 preciserar sambandet mellan ålder och icke-röstning. Det visar sig att det lägre valdeltagandet bland de äldre till allra största delen förklaras av att utbildningsnivån är lägre i denna grupp och att lågutbildade tenderar att rösta i något mindre utsträckning än högutbildade. När hänsyn tas till utbildningsskillnader är det således de yngre som har lägst valdeltagande. Det är framför allt de yngre med lägre utbildning som avstår från att rösta.

Kvinnor har numera i det allra närmaste lika högt valdeltagande som män. Visserligen är kvinnorna något mindre intresserade av politik, de diskuterar inte politik så ofta som männen etc, men när det gäller de allmänna valen deltar kvinnorna i samma omfattning som män.

Skillnaderna mellan gifta och ogifta kan inte förklaras med ålders- eller könsskillnader. Tabell 6.21 visar att de gifta har högre valdeltagande än de ej gifta inom alla delgrupper.

Tabell 6.19 ICKE-RÖSTNING OCH SOCIAL BAKGRUND

| Social bakgrund                  | Procentuell andel<br>ej röstande 1976 | Antal<br>intervjuade |
|----------------------------------|---------------------------------------|----------------------|
| <u>Ålder</u>                     |                                       |                      |
| 18-22                            | 7                                     | 242                  |
| 23-30                            | 7                                     | 459                  |
| 31-40                            | 4                                     | 486                  |
| 41-50                            | 2                                     | 394                  |
| 51-60                            | 4                                     | 457                  |
| 61-70                            | 4                                     | 420                  |
| 71-80                            | 7                                     | 228                  |
| <u>Utbildning</u>                |                                       |                      |
| Obligatorisk utbildning          | 5                                     | 1 287                |
| Medelhög utbildning              | 5                                     | 968                  |
| Hög utbildning                   | 1                                     | 428                  |
| <u>Yrke</u>                      |                                       |                      |
| Industriarbetare                 | 5                                     | 618                  |
| Övriga arbetare                  | 7                                     | 685                  |
| Lägre tjänstemän                 | 5                                     | 215                  |
| Tjänstemän i mellanställning     | 3                                     | 448                  |
| Högre tjänstemän, storföretagare | 1                                     | 279                  |
| Småföretagare                    | 4                                     | 164                  |
| Jordbrukare                      | 3                                     | 161                  |
| Studerande                       | 6                                     | 103                  |
| <u>Inkomst</u>                   |                                       |                      |
| 0 - 9 999                        | 8                                     | 231                  |
| 10 000 - 29 999                  | 9                                     | 649                  |
| 30 000 - 49 999                  | 5                                     | 695                  |
| 50 000 - 69 999                  | 1                                     | 510                  |
| 70 000 - 89 999                  | 1                                     | 354                  |
| 90 000 -                         | 2                                     | 247                  |
| <u>Ortstyp</u>                   |                                       |                      |
| Landsbygd                        | 3                                     | 514                  |
| Samhälle                         | 4                                     | 709                  |
| Stad                             | 4                                     | 992                  |
| Storstad                         | 7                                     | 462                  |
| <u>Kön</u>                       |                                       |                      |
| Kvinnor                          | 5                                     | 1 239                |
| Män                              | 4                                     | 1 447                |
| <u>Civilstånd</u>                |                                       |                      |
| Gifta                            | 3                                     | 1 882                |
| Ej gifta                         | 9                                     | 801                  |

Tabell 6.20 ICKE-RÖSTNING EFTER UTBILDNING OCH ÅLDER

| Utbildning och ålder           | Procentuell andel<br>ej röstande 1976 | Andel<br>intervjuade |
|--------------------------------|---------------------------------------|----------------------|
| <u>Obligatorisk utbildning</u> |                                       |                      |
| 18-30 år                       | 9                                     | 184                  |
| 31-50                          | 4                                     | 369                  |
| 51-80                          | 5                                     | 734                  |
| <u>Medelhög utbildning</u>     |                                       |                      |
| 18-30 år                       | 8                                     | 348                  |
| 31-50                          | 4                                     | 344                  |
| 51-80                          | 4                                     | 276                  |
| <u>Hög utbildning</u>          |                                       |                      |
| 18-30 år                       | 2                                     | 169                  |
| 31-50                          | 1                                     | 167                  |
| 51-80                          | 1                                     | 92                   |

Tabell 6.21 ICKE-RÖSTNING EFTER CIVILSTÅND KÖN OCH ÅLDER

|                  | Procentuell andel<br>ej röstande 1976 | Antal<br>intervjuade |
|------------------|---------------------------------------|----------------------|
| Kvinnor 18-30 år |                                       |                      |
| Giftn            | 6                                     | 221                  |
| Ej giftn         | 10                                    | 126                  |
| Kvinnor 31-50 år |                                       |                      |
| Giftn            | 1                                     | 340                  |
| Ej giftn         | 13                                    | 56                   |
| Kvinnor 51-80 år |                                       |                      |
| Giftn            | 3                                     | 299                  |
| Ej giftn         | 7                                     | 197                  |
| Män 18-30 år     |                                       |                      |
| Giftn            | 3                                     | 157                  |
| Ej giftn         | 9                                     | 197                  |
| Män 31-50 år     |                                       |                      |
| Giftn            | 2                                     | 394                  |
| Ej giftn         | 10                                    | 90                   |
| Män 51-80 år     |                                       |                      |
| Giftn            | 3                                     | 471                  |
| Ej giftn         | 8                                     | 135                  |

Till gruppen giftn har även räknats sammanboende.

Gruppen ej giftn utgörs av ogiftn, fränskilda, änkor och änklingar.

De samband mellan icke-röstning och sociala situationsfaktorer som här konstaterats har ofta återfunnits i studier över politiskt deltagande<sup>1</sup>. Trots att en stor majoritet inom alla sociala grupper som här redovisats deltar i valen, tenderar de icke-röstande fortfarande att återfinnas inom just de kategorier som traditionellt präglats av lågt valdeltagande. Den politiska mobiliseringen av den svenska valmanskåren är inte fullständig.

Men kanske icke-röstningen inte bara har en social utan också en politisk förklaring? Är det så att en del personer inte röstar därför att de inte anser det vara mödan värt, därför att inget av de politiska alternativen är tillräckligt lockande? En sådan hypotes skulle kunna härledas ur politisk teori om rationellt handlande. Valet att inte rösta kan ses som ett rationellt beslut om en person anser att samtliga politiska alternativ ligger för långt från hans egen politiska position eller om alternativen som utbjuds är alltför lika. Icke-röstning kan vara ett utslag av politisk indifferens<sup>2</sup>.

Tabell 6.22 visar hur andelen ej röstande samvarierar med bedömningarna av de båda regeringsalternativens förmåga att sköta frågan om de stigande priserna. Tabellen redovisar också andelen icke-röstande efter svaren på frågan hur stor skillnad det kommer att bli med en borgerlig regering. Om hypotesen att politisk indifferens leder till lågt valdeltagande är korrekt bör vi finna en jämförelsevis stor andel icke-röstande bland dem som anser att varken den socialdemokratiska regeringen eller den borgerliga förmår att klara av prisfrågorna och bland dem som anser att det inte blir någon skillnad på förhållandena i landet med en borgerlig regering. Men hypotesen bekräftas inte. Valdeltagandet är i stort sett detsamma hur man än bedömer de två regeringsalternativen. Få personer avstår att rösta som ett aktivt beslut grundat på övertygelsen att inget av de politiska alternativen är acceptabelt<sup>3</sup>. Icke-röstningen är främst ett utslag av politisk passivitet. Typiskt nog är valdeltagandet lägst bland dem som svarade vet inte på frågorna om regeringsalternativen.

---

1) Tingsten a. a., Milbrath - Goel a. a.

2) Gerald Garvey: "The Theory of Party Equilibrium", The American Political Science Review, Vol. 60 1966; Otto A Davis, Melvin J Hinich, Peter C Ordeshook: "An Expository Development of a Mathematical Model of the Electoral Process", The American Political Science Review, Vol. 64 1970; William H Riker - Peter C Ordeshook: An Introduction to Positive Political Theory (Prentice-Hall, Englewood Cliffs, N.J. 1973), sid 322 ff.

3) Blankröstning är också ett sätt att uttrycka avståndstagande från alla alternativ. Visserligen mer än fördubblades antalet mellan 1973 och 1976, men de blanka valsedlarna utgör fortfarande inte mer än 0,33 procent av samtliga avgivna röster. (Allmänna valen 1976. Del 1. Riksdagsvalet den 19 september 1976. SOS. Tabell 4.)

Tabell 6.22 ICKE-RÖSTNING OCH BEDÖMNING AV REGERINGSALTER-  
NATIVEN

|   | Procentuell andel<br>ej röstande 1976 | Antal<br>intervjuade |
|---|---------------------------------------|----------------------|
| Bedömning av hur den socialdemo-<br>kratiska regeringen har skött och<br>hur en borgerlig regering skulle<br>ha skött frågan om de stigande<br>priserna |                                       |                      |
| S-regering: bra - B-regering: bra   | 2                                     | 651                  |
| S-regering: bra - B-regering: dåligt  | 3                                     | 421                  |
| S-regering: dåligt - B-regering: bra  | 3                                     | 616                  |
| S-regering: dåligt - B-regering: dåligt   | 4                                     | 377                  |
| Svara vet inte på den ena eller<br>båda av frågorna   | 10                                    | 621                  |
| Bedömning av hur stor förändring det<br>kommer att bli med en borgerlig<br>regering   |                                       |                      |
| Mycket stor förändring  | 7                                     | 179                  |
| Ganska stor förändring  | 4                                     | 711                  |
| Inte särskilt stor förändring   | 4                                     | 1 616                |
| Ingen förändring alls   | 5                                     | 81                   |
| Vet inte  | 15                                    | 99                   |



## 7 Väljarnas orientering till partier och politik

Skulle man bara döma efter det höga valdeltagandet är tillståndet i det politiska systemet gott. Nästan alla medborgare utnyttjar sin rösträtt. Valdeltagandet stiger. De fem stora partierna behåller dessutom sin dominans. Nya partibildningar har fått liten anslutning. Harmoni tycks råda. Den svenska väljaren förefaller vara nöjd med den politiska situationen.

Om denna beskrivning är korrekt skulle Sverige vara ett internationellt undantag. I grannländerna, i flera kontinentala stater och i Förenta staterna har under senare år de politiska systemen knakat i sina fogar. Regeringar har skakats av politiska förtroendekriser. Missnöjespolitiker har på kort tid lyckats få stöd av stora väljargrupper.

Frågan är nu om de yttre tecken på politisk harmoni i Sverige är riktiga. Ger de kanske ett skenbart intryck av tillfredsställelse? Detta kapitel presenterar några data om stämningarna i valmanskåren. Det första avsnittet handlar om väljarnas förtroende för partierna och politikerna. Det andra avsnittet behandlar väljarnas partiidentifikation, känslan av att vara anhängare av ett bestämt parti. I kapitlets avslutande del får en indelning i fyra väljartyper sammanfatta de funna resultaten.

### 7.1 Missnöje och förtroende

Missnöje och förtroende kan ses som två ändpunkter på en attitydskala. Den ena polen skulle representera dem som misstror partier och politiker, som anser att det politiska systemet är oemottagligt för krav och önskemål och som känner att det inte lönar sig att aktivera sig i politiken - kort sagt, dem som är politiskt alienerade. En motsatt attityd skulle innebära politisk tillfredsställelse, förtroende och tillit.

Med begreppet politisk alienation är mer mångfasetterat än vad denna enkla endimensionella konstruktion gör gällande. Till att börja med bör en distinktion göras efter vad det är som alienationen avser. Politiskt förtroende kan dels avse det politiska systemet, dels den egna personen. Bristande förtroende för den egna förmågan att påverka politiken kan, men behöver inte alls, vara förbunden med en misstro mot det politiska systemet. Omvänt kan en

främlingskänsla inför det rådande partisystemet förenas med såväl högt som lågt politiskt självförtroende<sup>1</sup>. Det som i fortsättningen avses med politisk alienation är det misstroende som riktar sig mot det politiska systemet. Politiskt självförtroende kommer här inte att mätas separat, men är både begreppsmässigt och empiriskt nära besläktat med styrkan i det politiska engagemanget. Svagt engagemang hänger intimt samman med lågt politiskt självförtroende, liksom starkt engagemang är förenat med högt självförtroende<sup>2</sup>.

När det gäller politisk alienation i betydelsen misstro mot det politiska systemet kan ytterligare distinktioner göras. Det politiska systemet är inget entydigt begrepp. Misstron kan riktas just mot de politiker och det parti som för tillfället innehar regeringsmakten. Men misstron kan även gälla de politiska institutionerna som helhet eller rent av statsskicket som sådant<sup>3</sup>.

Det mått på politisk alienation som här kommer att användas baseras på en serie intervjufrågor som gäller väljarnas misstroende mot politiker och partiet i allmänhet<sup>4</sup>. De handlar inte om de grundläggande principerna för det politiska livet i Sverige, men är heller inte enbart begränsade till den rådande regimen. Frågeserien hade formen av sex olika påståenden, vilka intervjupersonerna kunde instämma i eller ta avstånd ifrån. I tabell 7.1 presenteras frågelydelse och svarsalternativ samt svarsfördelningen 1968, 1973 och 1976 - de tre undersökningar där frågorna ställts.

Svarsfördelningarna bör läsas med viss försiktighet. Vid denna typ av intervjufrågor ger sig till känna en vid attitydmätning välkänd effekt, nämligen att det är lättare att instämma med ett påstående än att ta avstånd från det ("response acquiescence"). Det gör att svarsfördelningarna är skevt fördelade åt det instämmande hållet, oavsett om påståendet som sådant ger uttryck för förtroende (påstående nummer 1 och 4) eller misstroende (påstående 2, 3, 5 och 6). Men eftersom frågeserien har haft exakt samma utformning vid alla tre undersökningarna bör den här nämnda effekten ha liten betydelse för relativa förändringar över tid.

Misstron mot partier och politiker är i växande. Förändringarna mellan 1968 och 1976 går i samma riktning för alla sex påståenden. Svaren som uttrycket misstroende ökar.

1) För denna distinktion mellan "trust" och "efficacy" se t ex William A. Gamson: Power and Discontent (The Dorsey Press, Homewood, Ill, 1968); Ada W. Finifter: "Dimensions of Political Alienation", American Political Science Review, Vol 64, June 1970; Arthur H. Miller: "Political Issues and Trust in Government: 1964-1970", American Political Science Review, Vol. 68, September 1974.

2) Campbell m fl: The American Voter, a.a.; Milbrath-Goel, a.a., sid 57-59.

3) Gamson, a.a., sid 50 ff.

4) Alienationsbegreppet har rönt stor spridning i modern samhällsvetenskap. Framför allt har det använts som en förklaring till människors passivitet i det moderna samhället. Teorier om alienation har ofta inspirerats av Marx's tidiga arbeten. (Se t ex Bertell Ollman: Alienation. Marx's Conception of Man in Capitalist Society, Cambridge University Press, 1971). Ursprungligen avsåg Marx att beskriva industriarbetarens alienation från arbetsprocessen och dess resultat. Skulle man med en snäv tolkning överföra detta alienationsbegrepp till det politiska området vore det därför i första hand tillämpligt på den politiskt aktiva människan, inte den passiva. Marx beskrev främst den producerande arbetaren, inte den arbetslöse. Känslan av främlingskap inför valmännen och oförmåga att styra samhällsutvecklingen vore uttryck för alienation bland politiska ledare. Kanske är alienationsbegreppet väl så tillämpligt i elitstudier som vid massundersökningar.

Tabell 7.1 FÖRTROENDE FÖR PARTIER OCH POLITIKER 1968, 1973 OCH 1976

| "Det finns åtminstone något parti, som alltid försöker tillvarata mina intressen"                   |      |      |      |
|---|------|------|------|
|   | 1968 | 1973 | 1976 |
| Instämmer helt  | 34   | 27   | 24   |
| Instämmer i stort sett  | 51   | 55   | 57   |
| I stort sett motsatt åsikt  | 5    | 8    | 10   |
| Helt motsatt åsikt  | 3    | 5    | 3    |
| Vet inte  | 7    | 5    | 6    |
| Summa procent   | 100  | 100  | 100  |
| Opinionsbalans  | +78  | +70  | +68  |
| "Partierna är bara intresserade av folks röster, men inte av deras åsikter"                         |      |      |      |
|   | 1968 | 1973 | 1976 |
| Instämmer helt  | 14   | 12   | 11   |
| Instämmer i stort sett  | 23   | 34   | 38   |
| I stort sett motsatt åsikt  | 32   | 36   | 38   |
| Helt motsatt åsikt  | 24   | 12   | 8    |
| Vet inte  | 7    | 6    | 5    |
| Summa procent   | 100  | 100  | 100  |
| Opinionsbalans  | +18  | +2   | -3   |
| "De riksdagsmän vi väljer förlorar fort kontakten med vanligt folk"                                 |      |      |      |
|   | 1968 | 1973 | 1976 |
| Instämmer helt  | 19   | 21   | 22   |
| Instämmer i stort sett  | 29   | 37   | 44   |
| I stort sett motsatt åsikt  | 25   | 23   | 22   |
| Helt motsatt åsikt  | 13   | 8    | 4    |
| Vet inte  | 14   | 11   | 8    |
| Summa procent   | 100  | 100  | 100  |
| Opinionsbalans  | -11  | -27  | -38  |
| "Genom att rösta kan man verkligen vara med och bestämma om hur det skall vara ordnat här i landet" |      |      |      |
|   | 1968 | 1973 | 1976 |
| Instämmer helt  | 41   | 31   | 24   |
| Instämmer i stort sett  | 37   | 44   | 48   |
| I stort sett motsatt åsikt  | 12   | 15   | 18   |
| Helt motsatt åsikt  | 6    | 6    | 6    |
| Vet inte  | 4    | 4    | 4    |
| Summa procent   | 100  | 100  | 100  |
| Opinionsbalans  | +61  | +53  | +48  |

Tabell 7.1 (forts)

| "Man kan aldrig lita på att något av partierna tänker hålla sina löften"                                |       |       |       |
|---|-------|-------|-------|
|   | 1968  | 1973  | 1976  |
| Instämmer helt  | 27    | 23    | 23    |
| Instämmer i stort sett  | 34    | 40    | 43    |
| I stort sett motsatt åsikt  | 25    | 26    | 25    |
| Helt motsatt åsikt  | 10    | 6     | 5     |
| Vet inte  | 4     | 5     | 4     |
| Summa procent   | 100   | 100   | 100   |
| Opinionsbalans  | -25   | -31   | -36   |
| "De som sitter i riksdagen och beslutar tar inte mycket hänsyn till vad vanligt folk tycker och tänker" |       |       |       |
|   | 1968  | 1973  | 1976  |
| Instämmer helt  | 19    | 17    | 18    |
| Instämmer i stort sett  | 27    | 36    | 40    |
| I stort sett motsatt åsikt  | 33    | 32    | 31    |
| Helt motsatt åsikt  | 15    | 9     | 6     |
| Vet inte  | 6     | 6     | 5     |
| Summa procent   | 100   | 100   | 100   |
| Opinionsbalans  | +2    | -12   | -20   |
| Antal intervjuade   | 2 865 | 2 420 | 2 686 |

Opinionsbalansen har beräknats så att plus betyder en övervikt av svar som innebär förtroende och minus en övervikt av misstroende.

Antalet väljare som har högt förtroende för partierna och politikerna minskar<sup>1</sup>. De yttre tecken på harmoni och tillit bedrar. Under den lugna ytan finns i väljarkåren en underström av tilltagnade alienation. Det kan av siffrorna i tabellen synas som om förändringen mellan 1968 och 1973 var större än den mellan 1973 och 1976. Men tar man hänsyn till att den första tidsperioden omfattade fem år och den andra bara tre, blir skillnaderna obetydliga. Sedan 1960-talets slut tycks en jämn ökning av misstroendet ägt rum.

Mot bakgrund av att svaren delvis påverkats av en allmän benägenhet att instämma i alla påståenden blir slutsatser grundade på enskilda frågor osäkra. Men ett sammanfattande index baserat på hela serien av påståenden är ett betydligt säkrare mätinstrument. Eftersom några påståenden uttrycker förtroende och några missnöje kommer en person som instämmer i samtliga uttalanden genom indexkonstruktionen att hämnas i mitten på skalan. Endast personer som ger konsistenta svar av antingen förtroende eller missnöje placeras på skalans ytterkanter. Indexuppbyggnaden beskrivs närmare i Bilaga B. Låga värden innebär misstroende,

1) Det ökade bortfallet mellan 1968 och 1976 kan inte förklara förändringen. Tvärtom verkar bortfallets effekter troligen i motsatt riktning. Om man antar att vägrarna har genomsnittligt större misstroende borde ett ökande bortfall leda till att andelen missnöjda bland de svarande minskade. Är detta antagande korrekt borde trenden mot ökat misstroende ha varit ännu tydligare om bortfallets storlek förblivit oförändrad.

höga förtroende. Skalan varierar mellan 0 och 24. Med lågt förtroende avses i fortsättningen indexvärden på 8 eller lägre. Med denna avgränsning omfattar andelen personer med lågt förtroende 23 procent av de intervjuade 1976.

Vem är politiskt alienerad? Vilka väljare är det som misstror det politiska systemet, vilka har högt förtroende? Utländska undersökningar har haft svårt att finna några entydiga samband mellan social position och alienation. Äldre studier tyder på att lågutbildade personer är mer alienerade än andra, men undersökningar från 1960- och 1970-talen har inte kunnat konstatera något allmänt samband mellan alienation och utbildning eller klasstillhörighet. Inte heller ålderskillnaderna är särskilt stora. Den enda faktor som i USA har visat sig vara starkt korrelerad med politiskt misstroende är ras: de svarta är mer alienerade än de vita<sup>1</sup>.

Inte heller i Sverige förefaller de alienerade komma från något särskild samhällsgrupp. En analys av vårt datamaterial visar att andelen personer med lågt förtroende är ungefär densamma i alla grupper: bland unga som bland gamla, i arbetarklassen såväl som i medelklassen, bland män som bland kvinnor. Variationer i alienation kan inte förklaras med sociala situationsfaktorer. Förklaringen till varför vissa personer är alienerade får sökas i politiska omständigheter.

Politiskt engagemang är endast relativt svagt relaterat till förtroende för politikerna. Visserligen är de alienerade något mer passiva, visserligen är **valdeltagandet** något högre bland dem som har mycket stort förtroende, men skillnaderna är måttliga. Politiskt misstroende mäter något delvis annorlunda än bristande politiskt engagemang.

Det finns tydliga skillnader mellan partiernas väljare. Tabell 7.2 visar att de socialdemokratiska väljarna kännetecknas av högst förtroende. VPK-väljarna är de mest politiskt alienerade. Också inom de borgerliga partierna finns fler väljare med lågt förtroende än genomsnittligt. Tabellen visar för övrigt att det politiska misstroendet har ökat inom alla partier sedan 1968. Men vid alla mättillfällen har de socialdemokratiska varit de som haft störst tillit till partier och politiker. En första hypotes blir därför att vårt mått på förtroende och missnöje helt enkelt återspeglar bedömningar av den förda regeringspolitiken. De socialdemokratiska väljarna litar på politikerna eftersom de är deras parti som innehar regeringsmakten. Även om man vid skrivbordet kan göra en begreppsmässig distinktion mellan förtroende för partisystemet i allmänhet och förtroende för de politiker som just för tillfället sitter vid makten, skulle vår hypotes innebära att den vanlige väljaren inte gör denna uppdelning. Politiskt misstroende skulle därför vara liktydigt med missnöje över den aktuella regeringspolitiken<sup>2</sup>.

1) En översikt över resultat från olika undersökningar återfinns i Milbrath och Goel, a. a., sid 64-68.

2) Tanken framförs bl a av Jack Citrin: "Comment: The Political Relevance of Trust in Government", American Political Science Review, Vol 68, September 1974; Bo Särilvik i Cerny 1977, sid 113.

Tabell 7.2 FÖRTROENDE MOT PARTIER OCH POLITIKER BLAND PARTIERNAS VÄLJARE 1968, 1973 OCH 1976

| Procentuell andel med lågt förtroende | Partival |    |    |    |    | Samtliga intervjuade |
|---------------------------------------|----------|----|----|----|----|----------------------|
|                                       | VPK      | S  | C  | FP | M  |                      |
| 1968                                  | 13       | 14 | 21 | 19 | 19 | 17                   |
| 1973                                  | 30       | 12 | 23 | 24 | 22 | 19                   |
| 1976                                  | 39       | 15 | 27 | 25 | 23 | 23                   |

Tabell 7.3 visar hur det politiska misstroendet samvarierar med ett antal andra politiska attityder. Tabellens första avdelning baseras på en fråga om hur stor vikt man anser att politikerna fäster vid krav som förs fram av lokala organisationer eller grupper av medborgare. Inte oväntat är svaren på denna fråga starkt korrelerade med vårt index över förtroende för partier och politiker. Bland dem som anser att politikerna fäster mycket liten vikt vid lokala medborgarkrav är andelen personer med lågt förtroende hela 47 procent, vilket skall jämföras med siffran 7 procent bland dem som menar att politikerna fäster mycket stor vikt vid krav. Sambandet med denna intervjufråga skall i första hand ses som en validering av vårt index, en bekräftelse på att det fångar verkliga attitydskillnader i valmanskåren.

Tabellens andra avdelning stöder hypotesen att förtroende för partier och politiker reflekterar en vänlig bedömning av den sittande regeringens politik. Bland dem som anser att den socialdemokratiska regeringen skött frågan om de stigande priserna på ett mycket dåligt sätt finns en stor andel personer med lågt förtroende, bland dem som har en mycket positiv inställning till den socialdemokratiska regeringens prispolitik är också det politiska förtroendet högt.

Tabellen visar också att en allmän bedömning av det svenska samhället är starkt korrelerad med graden av förtroende för partier och politiker. Bland dem som beskriver sig vara mycket positiva till dagens svenska samhälle finns proportionellt få politiskt alienerade, men bland de mycket negativa har majoriteten mycket lågt förtroende för partisystemet.

Tabell 7.4 bekräftar ytterligare intrycket att olika systemattityder är sinse mellan positivt korrelerade. I en intervjufråga ombads de tillfrågade ange om de ansåg den politik som förts under senare år varit huvudsakligen till fördel eller till nackdel för den egna samhällsgruppen. Sammanlagt 54 procent ansåg 1976 att politiken varit till fördel. Svaren på denna fråga hänger mycket starkt samman med bedömningen av den socialdemokratiska regeringens politik. Bland dem som menar att den gamla regeringen skött frågan om de stigande priserna mycket bra är det 91 procent som anser att den förda politiken varit till den egna gruppens fördel, bland dem som tyckte att den socialdemokratiska prispolitiken var dålig var det bara 17 procent som hävdade att politiken som förts varit till egen fördel. Också den allmänna bedömningen av dagens svenska samhälle är starkt korrelerad med den egna tillfredsställelsen med den förda politiken. Och, även om sambandet inte är fullt så starkt, tenderar de som anser att politiken varit till fördel för den egna samhällsgruppen också vara de som har högt förtroende för partier och politiker.

Tabell 7.3 FÖRTROENDE MOT PARTIER OCH POLITIKER: SAMBAND  
MED ANDRA SYSTEMATTITYDER

|  | Procentuell andel<br>med mycket lågt<br>förtroende | Antal<br>intervjuade |
|--|--|----------------------|
| "Hur stor vikt tror Ni att politikerna i allmänhet fäster vid krav som förs fram av t ex lokala organisationer eller grupper av medborgare?" |  |                      |
| Mycket stor vikt   | 7  | 124                  |
| Ganska stor vikt   | 12   | 909                  |
| Ganska liten vikt  | 28   | 1 214                |
| Mycket liten vikt  | 47   | 220                  |
| "Allmänt talat, hur tycker Ni rege-<br>ringen (vi hade fram till valet)<br>skötte frågan om de stigande pri-<br>serna?"                      |  |                      |
| Mycket bra   | 7  | 111                  |
| Ganska bra   | 18   | 1 168                |
| Ganska dåligt  | 26   | 1 005                |
| Mycket dåligt  | 40   | 203                  |
| "Här kommer en ganska allmän fråga.<br>Vilken är Er inställning i stort till<br>dagens svenska samhälle?"                                    |  |                      |
| Mycket positiv   | 16   | 519                  |
| Ganska positiv   | 21   | 1 721                |
| Ganska negativ   | 33   | 332                  |
| Mycket negativ   | 66   | 53                   |
| Samtliga intervjuade   | 23   | 2 686                |

Intervjufrågan om tillfredsställelse med politikens resultat ger stora analysmöjligheter eftersom den ställdes redan i den första valundersökningen år 1956. Sedan har den, med undantag för 1970, varit med i varje undersökning. Tabell 7.5 visar andel som vid respektive val ansåg att den förda politiken varit till den egna samhällsgruppens fördel, dels i valmanskåren som helhet, dels bland partiernas väljare. Fram till och med 1968 låg andelen tillfredsställda väljare nästan helt stilla: mellan 59 och 63 procent anser att politiken varit till fördel. Men mellan 1968 och 1973 sker en klar nedgång, siffran minskar till 48 procent. Vid 1976 års val sker en viss uppgång jämfört med det närmast föregående valet, men når ändå inte riktigt tillbaka tillbaka till 1960-talets nivå.

Den kanske allra mest intressanta observationen i tabell 7.5 gäller förändringen bland centerpartiets väljare mellan valen 1956 och 1960. Vid valet 1956 bildade dåvarande bondeförbundet fortfarande koalitionsregering med socialdemokraterna. Då ansåg 74 procent av partiets väljare att den förda politiken varit till den egna gruppens fördel. Året därpå upplöstes koalitionen. Socialdemokratin bildade egen regering. Centerpartiet blev oppositionsparti. Vid 1960 års val var det bara 40 procent av centerväljarna som tyckte den politiken

varit till fördel. En förändring i den politiska situationen får omedelbart genomslag i väljarattityderna. En gynnsam bedömning av den förda politiken är uppenbart sammanhängande med att det egna partiet sitter i regeringen.

Tabell 7.4 TILLFREDSSTÄLLELSE MED POLITIKENS RESULTAT: SAMBAND MED ANDRA SYSTEMATTITYDER  
Frågans formulering: "Anser Ni att den politik som förts här i landet under senare år varit till fördel eller till nackdel för dem som tillhör samma grupp i samhället som Ni?"

|   | Procentuell andel som anser att politiken under senare år varit till den egna gruppens fördel | Antal intervjuade |
|---|---|-------------------|
| "Allmänt talat, hur tycker Ni regeringen (vi hade fram till valet) skött frågan om de stigande priserna ? |   |                   |
| Mycket bra  | 91  | 111               |
| Ganska bra  | 71  | 1 164             |
| Ganska dåligt   | 40  | 1 003             |
| Mycket dåligt   | 17  | 203               |
| "Här kommer en ganska allmän fråga. Vilken är Er inställning i stort till dagens svenska samhälle ?"      |   |                   |
| Mycket positiv  | 79  | 519               |
| Ganska positiv  | 54  | 1 719             |
| Ganska negativ  | 24  | 332               |
| Mycket negativ  | 23  | 53                |
| Förtroende för partier och politiker (index)  |   |                   |
| Mycket högt förtroende  | 63  | 670               |
| Relativt högt förtroende  | 57  | 757               |
| Relativt lågt förtroende  | 50  | 648               |
| Mycket lågt förtroende  | 45  | 605               |
| Samtliga intervjuade  | 54  | 2 686             |



Tabell 7.5 TILLFREDSSTÄLLELSEN MED POLITIKENS RESULTAT BLAND PARTIERNAS VÄLJARE 1956-1976

| Procentuell andel som anser att politiken under senare år varit till den egna gruppens fördel | Partival |    |    |    |    | Samtliga intervjuade |
|---|----------|----|----|----|----|----------------------|
|   | VPK      | S  | C  | FP | M  |                      |
| 1956  | 62       | 86 | 75 | 31 | 15 | 59                   |
| 1960  | 65       | 85 | 40 | 42 | 25 | 61                   |
| 1964  | 61       | 86 | 32 | 42 | 26 | 61                   |
| 1968  | 65       | 87 | 42 | 37 | 23 | 63                   |
| 1973  | 54       | 77 | 27 | 21 | 13 | 48                   |
| 1976  | 66       | 82 | 36 | 34 | 15 | 54                   |

Så långt förefaller hypotesen få stöd av data. Förtroende för partier och politiker hänger samman med tillfredsställelsen med politikens resultat och upplutning bakom den sittande regeringens politik. Men det finns en faktisk omständighet som är svår att passa in i det här mönstret.

Mellan 1973 och 1976 minskade förtroendet för partier och politiker. Man skulle då vänta att också bedömningarna av den socialdemokratiska regeringens politik skulle blivit mer negativa 1976. Men alla våra data pekar i motsatt riktning. Kapitel 5 demonstrerade att socialdemokratin 1976 uppfattades mer positivt än 1973 i vardagsfrågor som sysselsättning, priser etc. Tabell 7.5 ger samma resultat: tillfredsställelsen med den förda politiken var större 1976 än 1973. Alienationen ökade trots att regeringspolitiken bedömdes mer positivt.

Det visar sig också att den ursprungliga hypotesen behöver kvalificeras. Det är inte inställningen till den förda regeringspolitiken i och för sig som är korrelerad med förtroendet för partisystemet, utan bedömningen av i vilken mån det egna partiet förmår att föra en god politik om det kommer i regeringsställning. Tabell 7.6 innehåller en uppdelning på socialdemokratiska och borgerliga väljare. Bland de socialdemokratiska väljare finns det ett tydligt samband mellan bedömningen av den socialdemokratiska regeringens prispolitik och förtroendet för partier och politiker. Men bland de borgerliga väljarna är sambandet nästan noll - huruvida en borgerlig väljare är positiv eller negativ till den socialdemokratiska politiken har ingen betydelse för den politiska alienationen. Men när det gäller åsikter om hur en borgerlig regering skulle skött frågan om de stigande priserna är förhållandet det omvända. Tilliten till det borgerliga regeringsalternativets förmåga är starkt korrelerad med det allmänna förtroendet för partier och politiker bland de borgerliga väljarna. Men bland de socialdemokratiska väljarna spelar det ingen roll för förtroendet respektive misstron vilken bedömning man har av det motsatta regeringsalternativets förmåga att klara politiken.

Politiskt misstroende, i den mening som här har angivits, är således en signal att väljarna anser att det egna partiet är oförmöget att lösa de aktuella politiska problemen i samhället. Politisk alienation är ingen abstrakt känsla av främlingskap. Den har sin rot i konkreta bekymmer, dels över missförhållanden i samhället, dels över att ens parti inte kan lösa dem.

Tabell 7.6 FÖRTROENDE FÖR PARTIER OCH POLITIKER, BEDÖMNING AV DE TVÅ REGERINGSALTERNATIVENS FÖRMÅGA ATT SKÖTA FRÅGAN OM DE STIGANDE PRISERNA OCH EGEN RÖSTNING

|   | Socialdemo-<br>kratiska<br>väljare | Borgerliga<br>väljare |
|---|------------------------------------|-----------------------|
| Samband mellan bedömning av hur den <u>socialdemokratiska</u> regeringen skött priserna och eget förtroende för partier och politiker | 0,331                              | 0,039                 |
| Samband mellan bedömning av hur den <u>borgerliga</u> regeringen skulle skött priserna och eget förtroende för partier och politiker  | 0,025                              | 0,234                 |

Sambandet mäts med gamma beräkning på en tabell med inställning till respektive regeringsalternativ som rader (fyra kategorier) och förtroende för partier och politiker som kolumner (fyra kategorier). Sambandsmättet gamma beskrivs i Leo A. Goodman och William H. Kruskal: "Measures of Association for Cross Classifications", Journal of the American Statistical Association, Vol. 49, 1954.

Men det ökande misstroendet har inte lett till passivitet. Valdeltagandet har tvärtom stigit. Människorna fortsätter att rösta på de partier som finns. Det politiska missnöjet i Sverige ryms ännu så länge inom det etablerade partisystemets ram. Men hur betraktar väljarna sina partier? Räknar man sig som aktiva anhängare till sina partier, eller uttrycker röstningen enbart ett förstrött och tillfälligt intresse? Det är frågor som besvaras i nästa avsnitt.

## 7.2 Partiidentifikation

Begreppet partiidentifikation intar en central ställning i internationell valforskning. Begreppet har två komponenter: identifikationens riktning och styrka. Med riktning avses vilket parti en person känner sig som anhängare av, med styrka intensiteten i anhängarskapet. Partiidentifikation är ett psykologiskt begrepp, en attityd, som kan men inte alls behöver vara förknippad med formellt medlemskap i ett parti<sup>1</sup>.

Distinktionen mellan partiidentifikationens riktning och faktisk röstning har använts som ett analystekniskt hjälpmedel att särskilja korttidsvariationer från mer långsiktigt verkande faktorer i valmanskåren. Tanken är att partiidentifikationen uttrycker ett mer varaktigt förhållningssätt till partierna än vad själva röstningen gör. En person kan räkna sig som an-

1) Begreppet partiidentifikation presenteras utförligt i Angus Campbell, Philip E. Converse, Warren E. Miller, Donald E. Stokes: The American Voter (Wiley, New York 1960). En aktuell diskussion av begreppet återfinns i Ian Budge, Ivor Crewe, Dennis Farlie (eds.): Party Identification and Beyond: Representations of Voting and Party Competition (Wiley, London 1976).

hängare till ett visst parti, men vid något enstaka val rösta på ett annat parti. En sådan avvikelse skulle vara uttryck för de korttidsfaktorer som verkar vid ett speciellt val: sakfrågor, kandidater etc. Med ledning av partiidentifikationens fördelning skulle man kunna räkna ut hur valet skulle gått om inga korttidseffekter störde bilden. Avvikelsen från denna normalröstning utvisar betydelsen av den förhärskade valvinden<sup>1</sup>.

Mycket talar för att distinktionen mellan partiidentifikation och faktisk röstning har en reell politisk innebörd i det amerikanska partisystemet. I ett presidentval är det inte ovanligt att rösta på en kandidat som tillhör motståndarpartiet. Den särskilda registreringen, att man anmäler sig till röstlängden som anhängare av visst parti, utan att för den skull behöva rösta på det, gör det också realistiskt att särskilja psykologiskt anhängarskap från själva valhandlingen.

Däremot är det tveksamt om partiidentifikationens riktning är ett analytiskt användbart begrepp i flertalet västeuropeiska partisystem. Undersökningar från bland annat Nederländerna visar att partiidentifikationen är föga mer stabil än valet av parti. När en väljare byter parti så byter denne vanligen också anhängarskap<sup>2</sup>. Liknande slutsatser kan dras från den svenska valundersökningen. Tabell 7.7 grundas på data från panelundersökningen. Frågor om partiidentifikation ställdes både 1973 och 1976. Tabellen visar hur många som identifierade sig med samma parti och hur många som bytte partiidentifikation. Dessutom visar tabellen stabiliteten i själva röstningen: hur många som valde samma parti vid de båda valen och hur många som bytte parti. Data visar att väljarna bytte partiidentifikation nästan lika ofta som de bytte parti. Det grundläggande kravet att partiidentifikation skall uttrycka en attityd som är väsentligt mer stabil än själva partivalet är inte uppfyllt<sup>3</sup>.

---

1) Philip E. Converse: "The Concept of a Normal Vote", i Angus Campbell, Philip E. Converse, Warren E. Miller, Donald E. Stokes: Elections and the Political Order (Wiley, New York 1966); Warren E. Miller, Theresa Levitin: Leadership and Change: The New Politics and the American Electorate (Winthrop, Cambridge 1976).

2) Jacques Thomassen: "Party Identification as a Cross-National Concept: Its Meaning in the Netherlands", i Budge, Crewe och Farlie, a. a., tabell 4.7. Motsvarande data från Storbritannien redovisas i Ivor Crewe, Bo Särilvik, James Alt: "Partisan Dealignment in Britain 1964-1974", British Journal of Political Science, Vol. 7 1977, tabell 3.

3) En närmare analys av datamaterialet från 1976 års valundersökning bekräftar detta resultat. Bland personer som intervjuades före valet är sambandet mellan partiidentifikation och röstningsavsikt större än överensstämmelsen mellan partiidentifikation och faktiskt partival. (Uppgift om röstning inhämtad genom brevenkäten). Överensstämmelsen mellan partiidentifikation och röstning är följaktligen större bland personer intervjuade efter valet. Åtminstone för en viss grupp väljare återspeglar partiidentifikationen bara den för stunden rådande röstningsavsikten.

Tabell 7.7 PARTIIDENTIFIKATION OCH RÖSTNING: RÖRLIGHET 1973-1976

|  | Röstade på samma<br>parti 1973-1976 | Bytte parti<br>1973-1976 | Summa |
|--|-------------------------------------|--------------------------|-------|
| Identifierer sig med samma<br>parti 1973-1976    | 78                                  | 7                        | 85    |
| Identifierar sig med annat<br>parti 1976 än 1973 | 4                                   | 11                       | 15    |
| Summa  | 82                                  | 18                       | 100   |

Uppgifterna grundas på panelurvalet. Alla procenttal i tabellen har beräknats med hela antalet intervjuade (785) som bas. I tabellen ingår endast personer som röstat både 1973 och 1976, som identifierar sig med något parti vid båda intervjutillfällena och som lämnat uppgift om parti.

Att partiidentifikationens riktning i huvudsak endast återspeglar aktuell partisympati behöver inte leda till att hela den teoretiska konstruktionen bakom begreppet förkastas. Tanken att väljare har en mer varaktig benägenhet att stödja ett visst parti är naturligtvis fortfarande realistisk. I ett partisystem som det svenska bör dock denna benägenhet inte mätas med psykologiska konstruktioner som partiidentifikation. Det ligger närmare till hands att operationalisera begreppet med faktisk, social situation, till exempel med "den sociala kartan" i kapitel 2.

Dessa kritiska slutsatser gäller bara det ena av begreppets komponenter: identifikationens riktning. Däremot är styrkan i anhängarskapet ett mycket användbart analysinstrument, även bland svenska väljare. En del personer är starka anhängare till sitt parti, andra anser visserligen att något parti är bättre än de andra men hyser ganska svala sympatier, återigen andra kanske är helt likgiltiga inför partierna som valalternativ. Tabell 7.8 beskriver frågeformulering och svarsfördelning. Partiidentifikationens styrka är en attityd som kraftigt påverkar den individuella benägenheten att byta parti. Tabell 7.9 omfattar de personer som intervjuades både 1973 och 1976. Raderna visar styrka i anhängarskapet 1973. Procentalen berättar hur många inom respektive kategori som kom att byta parti 1976. För dem som betraktade sig som starka partianhängare var det 1973 en god gissning att de tre år senare skulle fortsätta att rösta på samma parti som de gjorde då. Inom denna grupp var det nämligen bara 6 procent som bytte parti mellan 1973 och 1976. Desto större var rörligheten bland dem som 1973 inte alls identifierade sig med något parti: 43 procent bytte parti.

I ett individorienterat betraktelsesätt är sålunda partiidentifikationens styrka en viktig faktor för att förklara väljarnas skiftande benägenhet att byta parti. Också för hela partisystemets egenskaper är graden av partiidentifikation betydelsefull. Ju större andel av valmanskåren som har stark partiidentifikation, desto mer utpräglad blir stabiliteten. Omvänt kommer ett partisystem där väljarna har svag identifikation att kännetecknas av stor rörlighet. Partiidentifikation verkar som ett kitt i partisystemet.

Tabell 7.8 PARTIIDENTIFIKATION 1976

"Många känner sig som anhängare av ett bestämt parti. Men det finns ju också många som inte har någon sådan inställning till något av partierna. Brukar Ni själv betrakta Er som t ex folkpartist eller socialdemokrat eller moderat eller centerpartist eller kommunist? Eller har Ni inte någon sådan inställning till något av partierna?"

(Om intervjupersonen känner sig som anhängare av något parti): "Vilket parti tycker Ni bäst om?"

"En del är ju starkt övertygade anhängare av sitt parti. Andra är inte så starkt övertygade. Hör Ni själv till de starkt övertygade anhängare av Ert parti?"

(Om intervjupersonen inte känner sig som anhängare av något parti): "Är det något parti som Ni ändå tycker Er stå närmare än de andra partierna? (Vilket parti?)"

|  | Procentuell för-<br>delning 1976 |
|--|----------------------------------|
| Stark anslutning (starkt övertygad anhängare)        | 34                               |
| Svag anslutning (anhängare, men ej starkt övertygad) | 27                               |
| Allmän preferens ("står närmare" något av partierna) | 29                               |
| Ingen anslutning (varken anslutning eller preferens) | 10                               |
| Summa procent  | 100                              |
| Antal intervjuade                                    | 2 686                            |

Tabell 7.9 PARTIIDENTIFIKATION 1973 OCH PARTIBYTEN 1973-1976

| Partiidentifikation 1973 | Procentuell andel som bytte parti 1973-1976 | Antal intervjuade |
|--------------------------|---|-------------------|
| Stark anslutning         | 6   | 311               |
| Svag anslutning          | 21  | 305               |
| Allmän preferens         | 33  | 250               |
| Ingen anslutning         | 43  | 74                |

I tabellen ingår de personer i panelurvalet som röstade både 1973 och 1976 och som lämnat uppgift på partival.

En av de individuella faktorer som har starkast samband med partiidentifikation är ålder. Ju äldre en väljare är, desto större är sannolikheten att denne skall ha stark partiidentifikation. Bland de unga finns jämförelsevis många som inte betraktar sig som anhängare till något parti (tabell 7.10). Detta samband, som även återfunnits i andra länder, bör tolkas som en effekt av åldrande. Ju äldre en person blir, eller snarare ju fler val han eller hon hunnit uppleva, desto större blir bekantskapen med partierna som politiska alternativ, desto fler egna erfarenheter har väljaren att lägga till grund för sitt anhängarskap<sup>1</sup>. Det utesluter inte att politiska händelser både kan höja och sänka partiidentifikationens nivå. Det senaste decenniets politiska utveckling i USA - som till exempel de svartas politiska uppvaknande, Vietnam och Watergate - har nämnts som förklaringar till den försvagning av partiidentifikationen som konstaterats i den amerikanska väljarkåren<sup>2</sup>. Denna försvagning har varit särskilt märkbar bland de unga väljarna<sup>3</sup>. Men även om den totala nivån kan påverkas av politiska händelser, verkar under normala förhållanden den politiska inväxandeprocessen på så sätt att partiidentifikationen förstärks med ökande ålder.

Sedan 1968 har partiidentifikationen totalt sett försvagats i den svenska valmanskåren. Andelen som betraktar sig som anhängare till något visst parti är i dag något mindre än för ett decennium sedan (tabell 7.11). Men det är viktigt att notera att förändringarna är mycket små. Utvecklingen har heller inte gått helt jämnt: år 1976 ökade till och med andelen anhängare med stark anslutning något jämfört med valet innan.

Partiidentifikationen är starkast inom socialdemokratien. Vid valet 1976 var det 78 procent av de socialdemokratiska väljarna som betraktade sig som anhängare till partiet (med antingen stark eller svag anslutning). Motsvarande andelar inom de andra partierna varierar runt 50 procent (tabell 7.12). Tabellen visar också hur styrkan i anhängarskapet bland partiernas väljare har skiftat sedan 1968. Olikheter mellan partierna och tillfälliga upp- och nedgångar måste emellertid ses mot bakgrund av att partiidentifikationen starkt sammanhänger med benägenheten att byta parti. Ett parti med många partibytare bör därför, under i övrigt lika förhållanden, präglas av låg partiidentifikation. Tabell 7.13 tar hänsyn till sådan olikheter mellan partierna. I tabellens övre del visas partiernas stabila väljare vid valen 1970, 1973 och 1976. I den undre halvan framgår partiidentifikationens styrka bland partiernas rörliga väljare, de väljare som vid det närmast föregående valet röstat på ett annat parti. Men även efter denna statistiska kontroll kvarstår skillnaderna. De socialdemokratiska väljarna, både de stabila och de rörliga, har jämförelsevis stark anslutning till sitt parti. Trenden tycks dessutom vara den att partiidentifikationen under senare år har förstärkts något inom socialdemokratien. Men några större förskjutningar kan inte upptäckas. Trots att det allmänna misstroendet mot politikerna och partierna har ökat, behåller partierna fortfarande greppet över sina anhängare.

1) Philip E. Converse: "Of Time and Partisan Stability", Comparative Political Studies, Vol. 2 1969.

2) Philip E. Converse: The Dynamics of Party Support: Cohort Analyzing Party Identification (Sage Publications, Beverly Hills 1976).

3) Man talar om interaktion mellan livscykel- och periodeffekter. Se Converse: The Dynamics ..., a.a., sid 84 ff.

Tabell 7.10 PARTIIDENTIFIKATION OCH ÅLDER 1976

| Ålder 1976 | Procentuell andel med stark partianslutning | Antal intervjuade |
|------------|---|-------------------|
| 18-22      | 18  | 242               |
| 23-30      | 26  | 459               |
| 31-40      | 28  | 486               |
| 41-50      | 35  | 394               |
| 51-60      | 34  | 457               |
| 61-70      | 49  | 420               |
| 71-80      | 51  | 228               |

Tabell 7.11 PARTIIDENTIFIKATION 1968-1976

| Partiidentifikation                                    | 1968  | 1970  | 1973  | 1976  |
|--|-------|-------|-------|-------|
| Anhängare, stark anslutning                            | 39    | 33    | 31    | 34    |
| Anhängare, svag anslutning                             | 26    | 31    | 29    | 27    |
| Ej anhängare (allmän preferens eller ingen anslutning) | 35    | 36    | 40    | 39    |
| Summa procent  | 100   | 100   | 100   | 100   |
| Antal intervjuade                                      | 2 943 | 2 840 | 2 596 | 2 683 |

Tabell 7.12 PARTIDENTIFIKATION BLAND PARTIERNAS  
VÄLJARE 1968-1976

| År   | VPK | S  | C  | FP | M  |
|------|-----|----|----|----|----|
| 1968 | 33  | 76 | 53 | 50 | 63 |
| 1970 | 49  | 77 | 59 | 50 | 64 |
| 1973 | 46  | 77 | 44 | 51 | 58 |
| 1976 | 43  | 78 | 47 | 43 | 55 |

Tabellen visar den procentuella andelen av respektive partis väljare som vid det aktuella valet räknar sig som anhängare till partiet. Uppgifterna för 1968-1973 baseras på tabell 20 i Olof Petersson - Bo Särilvik: "Valet 1973", SOS, a. a.

Tabell 7.13 PARTIDENTIFIKATION BLAND PARTIERNAS STABILA  
OCH RÖRLIGA VÄLJARE 1970-1976

|                                    | VPK | S  | C  | FP | M  |
|------------------------------------|-----|----|----|----|----|
| Partiernas <u>stabila</u> väljare: |     |    |    |    |    |
| 1968-1970                          | 72  | 79 | 74 | 58 | 71 |
| 1970-1973                          | 65  | 81 | 60 | 59 | 72 |
| 1973-1976                          | 56  | 84 | 59 | 65 | 68 |
| Partiernas <u>rörliga</u> väljare: |     |    |    |    |    |
| Bytte till partiet 1970            | 27  | 31 | 30 | 36 | 34 |
| Bytte till partiet 1973            | 26  | 47 | 20 | 25 | 28 |
| Bytte till partiet 1976            | 36  | 56 | 20 | 24 | 24 |

Tabellen visar den procentuella andelen inom de olika kategorierna som vid valen 1970, 1973 respektive 1976 räknar sig som anhängare till partiet. Uppgifterna för 1970 och 1973 baseras på tabell 21-22 i Olof Petersson - Bo Särilvik "Valet 1973", SOS, a. a.

### 7.3 Fyra väljartyper

Partiidentifikation samvarierar med politiskt engagemang. De som känner stark anslutning till ett parti är som regel mer politiskt engagerade än de som har svag partiidentifikation. Eller, annorlunda uttryckt, andelen partianhängare tenderar att stiga med ökat engagemang. Tabell 7.14 visar att bland dem som inte alls är intresserade av politik är det 39 procent som betraktar sig som anhängare till något parti. Motsvarande siffra bland dem som är mycket intresserade av politik är 77 procent.



Att det finns ett allmänt positivt samband mellan partiidentifikation och engagemang är knappast ägnat att förvåna. Väl så intressant är att sambandet långt ifrån är fullständigt. Det finns ett inte obetydligt antal personer som betraktar sig som partianhängare men som inte är särskilt intresserade av politik, likväl som det finns sådana som inte är anhängare av något speciellt parti men som ändå är starkt politiskt engagerade. Det är också teoretiskt motiverat att göra en distinktion mellan partiidentifikation och politiskt engagemang. Partiidentifikation är en attityd som hänför sig till ett särskilt objekt: ett parti. Ett allmänt engagemang i politiska frågor kan, men behöver inte alls, betyda uppslutning bakom ett speciellt parti.

Om de två begreppen tänkes omfatta vardera två kategorier - stark och svag partiidentifikation respektive högt och lågt intresse för politik - kan teoretiskt fyra kategorier bildas. Tabell 7.15 visar deras procentuella omfattning i 1976 års urval. Med stark partiidentifikation avses här dem som betraktar sig som anhängare till ett visst parti, med svag partiidentifikation dem som inte räknar sig som partianhängare. Med högt politiskt intresse avses svaren "mycket intresserad" och "ganska intresserad" på frågan om självuppskattat intresse för politik. Lågt intresse är liktydigt med svaren "inte särskilt intresserad" och "inte alls intresserad".

Tabell 7.14 PARTIIDENTIFIKATION EFTER INTRESSE FÖR POLITIK

|   | Intresse för politik |                    |                           |                       |
|---|----------------------|--------------------|---------------------------|-----------------------|
|   | Mycket intresserad   | Ganska intresserad | Inte särskilt intresserad | Inte alls intresserad |
| Betraktar sig som anhängare till ett visst parti  | 77                   | 67                 | 53                        | 39                    |
| Betraktar sig inte som anhängare till något parti | 23                   | 33                 | 47                        | 61                    |
| Summa procent                                     | 100                  | 100                | 100                       | 100                   |
| Antal intervjuade                                 | 324                  | 1 191              | 951                       | 218                   |

Personer med stark partiidentifikation och högt intresse för politik betecknas som partiaktiva. De som har högt intresse för politik, men svagt partiidentifikation kallas fribytare. Med vaneröstare avses personer som är anhängare av ett parti, men som har lågt intresse för politik. De som saknar både partiidentifikation och politiskt intresse ges benämningen passiva.

Skälet till att just dessa beteckningar valts framgår av de följande tabellerna. Valdeltagandet varierar märkbart mellan de fyra väljartyperna (tabell 7.16). Allra högst valdeltagandet återfinns bland de partiaktiva - endast en procent i denna kategori avstod från att rösta 1976. Näst högst valdeltagande har vaneröstarna (tre procent icke-röstande). De passiva är den grupp där proportionellt flest avstod från att rösta. Andelen icke-röstande är här tolv procent. Det är visserligen klart mer än bland någon av de andra väljartyperna, men valdeltagandet i Sverige är nu så högt att det stora flertalet ändå röstar även i den grupp som präglas av lågt intresse för politik och avsaknad av partiidentifikation.

Tabell 7.15 FYRA VÄLJARTYPER OCH DERAS OMFATTNING I VALMANSKÅREN 1976

|                              | Stark<br>partiidentifikation | Svag<br>partiidentifikation |
|------------------------------|------------------------------|-----------------------------|
| Högt intresse<br>för politik | PARTIAKTIVA<br>(39 procent)  | FRIBYTARE<br>(17 procent)   |
| Lågt intresse<br>för politik | VANERÖSTARE<br>(22 procent)  | PASSIVA<br>(22 procent)     |

När det gäller politiskt deltagande rangordnas således de fyra väljartyperna så att de partiaktiva och de passiva bildar extremgrupperna. Om väljartyperna i stället karaktäriseras av mått på politisk stabilitet blir ordningen dock en annan. Tabell 7.17 visar andelen partibytare 1973-1976, andelen som splittrade sina röster vid riksdags- och kommunfullmäktigevalen 1976 och tidpunkt för röstningsbeslut 1976. Alla tre mått ger samma resultat. Vaneröstarna (stark partiidentifikation och lågt intresse) utmärks av störst stabilitet. Fribytarna (svag partiidentifikation och högt intresse) är de mest rörliga. Eftersom det främst är partiidentifikationens styrka som är utslagsgivande för graden av stabilitet kommer de partiaktiva i detta avseende mest att likna vaneröstarna, medan de passiva utmärks av nästan lika stor rörlighet som fribytarna. Det är viktigt att notera att rörligheten föga påverkas av styrkan i det politiska engagemanget, av intresset för politik. Partibytarna är i stort sett varken mer eller mindre engagerade än de stabila väljarna<sup>1</sup>. Det betyder, annorlunda uttryckt, att politisk rörlighet kan ha skilda bevekelsegrunder. De passiva väljarna saknar både partiidentifikation och engagemang. Rörligheten bland dessa väljare är stor: de saknar fasta hållpunkter för röstningen. Fribytarna representerar en typ av väljare som aktivt följer med i den politiska debatten, är personligt engagerade och har utvecklade åsikter i politiska frågor, men som saknar identifikation med något parti. Partibytarna är för dessa väljare ett resultat av aktivt sökande.

Tabell 7.16 VALDELTAGANDE 1976 BLAND DE FYRA VÄLJARTYPERNA

|                                    | Parti-<br>aktiva | Fri-<br>brytare | Vane-<br>röstare | Passiva |
|------------------------------------|------------------|-----------------|------------------|---------|
| Procentuell andel ej röstande 1976 | 1                | 6               | 3                | 12      |
| Antal intervjuade                  | 1 048            | 467             | 588              | 583     |

1) Samma resultat rapporteras i en studie av röstförändringarna mellan 1964 och 1978. Bengt Särilvik: "Stabila och rörliga väljare", a. a.

Tabell 7.17 VÄLJARTYPER OCH POLITISK STABILITET

|  | Parti-<br>aktiva | Fri-<br>bytare | Vane-<br>röstare | Passiva |
|--|------------------|----------------|------------------|---------|
| Bytte parti mellan 1973<br>och 1976  | 11               | 38             | 9                | 34      |
| Röstade på olika partier<br>i riksdags- och kommunal-<br>valen 1976 (splittrade<br>röster)   | 6                | 20             | 4                | 15      |
| Bestämde sig under sista<br>veckan före valet eller<br>tidigare under hösten och<br>sommaren | 14               | 54             | 18               | 53      |

Klasstillhörighet och ideologisk övertygelse har inte samma betydelse för röstningen bland de fyra väljartyperna. Tabell 7.18 visar resultatet av fyra regressionsanalyser, en för varje väljartyp. Talen utvisar hur starkt samband klass respektive ideologi har med röstningen. Tendenserna är tydliga. För de partiaktiva är både klass och ideologi viktiga. För fribytarna är ideologi viktigare än klass. För vaneröstarna betyder klass mer än ideologi. För de passiva har varken klass eller ideologi särskilt stor betydelse. Tabellens högra kolumn visar andelen förklarad varians. Det är ett mått på hur starkt samband klass och ideologi tillsammans har med valet av parti, i vilken utsträckning röstningsbeteendet kan återföras på social position och ideologisk tillhörighet. Största andel förklarad varians återfinns bland de partiaktiva. Deras partianknytning och starka engagemang sammanhänger med skarpa skiljelinjer mellan sociala klasser och ideologiska läger. De passiva uppvisar lägst förklarad varians. Vilken klass de tillhör och vilka åsikter de äger har bara svagt samband med deras röstning.

Indelningen i fyra väljartyper förmår således fånga skiljaktigheter i väljarbeteendet. Den förklarar olikheter i politiskt deltagande, belyser skillnader i rörlighet och stabilitet och ger en psykologisk trovärdighet åt att klass och ideologi för olika väljare kan ha varierande betydelse som bevekelsegrund för partivalet. Det visar sig också att de fyra väljartyperna skiljer sig åt när det gäller förtroende för partier och politiker (tabell 7.19).

De partiaktiva hyser störst förtroende - en majoritet av dem som klassificerats ha mycket högt förtroende på vårt sammanfattande index för synen på politiker och partier utgörs av partiaktiva. Den väljartyp som har lägst förtroende är de passiva. Även fribytarna tenderar att vara mer alienerade än genomsnittsväljaren.

Sedan 1968 har misstroendet mot politikerna tenderat att öka. Tabell 7.20 visar att alienationen har ökat inom alla väljartyper, med undantag för vaneröstarna där förtroendet legat kvar på en ganska hög nivå. Men såväl bland fribytarna och passiva som bland de partiaktiva har misstroendet ökat. Att missnöjet bland de partiaktiva tilltar är särskilt viktigt. Det ger en förklaring till att stegrat missnöje kan kombineras med oförändrad styrka i partianhängarskapet. Många väljare betraktar sig fortfarande som anhängare till ett bestämt parti. Men besvikelsen över partiernas bristade förmåga att uppfylla väljarnas krav är i tilltagande.

Tabell 7.18   EFFEKT PÅ RÖSTNING AV KLASS RESPEKTIVE IDEOLOGI BLAND DE FYRA VÄLJARTYPERNA

| Väljartyp   | Effekt på röstning av: |          | Andel förklarad varians |
|-------------|------------------------|----------|-------------------------|
|             | Klass                  | Ideologi |                         |
| Partiaktiva | 0,320                  | 0,524    | 0,486                   |
| Fribytare   | 0,274                  | 0,468    | 0,334                   |
| Vaneröstare | 0,384                  | 0,289    | 0,308                   |
| Passiva     | 0,263                  | 0,185    | 0,122                   |

Effektmåttan är partiella, standardiserade regressionskoefficienter (beta) i en regressionsanalys med parti-block som beroende variabel och med social position och attityd till statligt inflytande som oberoende variabler. Fyra regressionsanalyser har utförts, en för varje väljartyp.

Tabell 7.19   FÖRDELNING PÅ VÄLJARTYPER EFTER FÖRTROENDE FÖR PARTIER OCH POLITIKER

| Väljartyper       | Förtroende  |               |               |             | Procentuell andel med mycket lågt förtroende | Antal intervjuade |
|-------------------|-------------|---------------|---------------|-------------|--|-------------------|
|                   | Mycket lågt | Relativt lågt | Relativt högt | Mycket högt |  |                   |
| Partiaktiva       | 26          | 34            | 36            | 60          | 15   | 1 048             |
| Fribytare         | 21          | 18            | 18            | 12          | 28   | 467               |
| Vaneröstare       | 20          | 24            | 25            | 18          | 20   | 588               |
| Passiva           | 33          | 24            | 21            | 10          | 35   | 583               |
| Summa procent     | 100         | 100           | 100           | 100         |  |                   |
| Antal intervjuade | 606         | 648           | 762           | 670         |  |                   |

Tabell 7.20 MISSTROENDE MOT PARTIER OCH POLITIKER BLAND DE FYRA VÄLJARTYPERNA 1968, 1973 OCH 1976

| Väljartyp   | Procentuell andel med mycket lågt förtroende |      |      |
|-------------|--|------|------|
|             | 1968   | 1973 | 1976 |
| Partiaktiva | 9  | 12   | 15   |
| Fribytare   | 21   | 26   | 28   |
| Vaneröstare | 19   | 17   | 20   |
| Passiva     | 28   | 29   | 35   |
| Samtliga    | 17   | 19   | 23   |

Klassificeringen av väljartyp har så här långt betraktats som förklaringar till politiskt beteende. Men vad är det som i sin tur förklarar varför vissa väljare är partiaktivister, andra fribytare etc? Tabell 7.21 ger en översikt hur fördelningen på väljartyp varierar mellan några sociala grupper. Utbildning och ålder är två av de bakgrundsfaktorer som starkast förklarar skillnader i väljartypernas förekomst. Den sammanslagna effekten av utbildning och ålder belyses ytterligare i tabell 7.22.

Det är främst ålder som förklarar varför en del väljare är partiaktiva: andelen partiaktivister stiger kontinuerligt med ökad ålder. Utbildning har här mindre betydelse. Även för de passiva betyder ålder mer än utbildning: unga väljare är oftare passiva än äldre. Men för skillnaderna mellan fribytare och vaneröstare betyder utbildning mer än ålder. Sannolikheten att bli fribytare är högst bland de högutbildade, medan vaneröstare främst återfinns bland väljare med låg utbildning.

Olikheter mellan yrkesgrupper visas i tabell 7.21. Andelen partiaktivister är på det hela taget lika stor inom alla samhällsklasser. Fribytarena är proportionellt flest bland tjänstemän och studerande, i grupper med hög utbildning. Vaneröstarna förekommer oftast i arbetarklassen och bland jordbrukarna. De passiva är jämförelsevis vanligast förekommande bland lägre tjänstemän, övriga arbetare och småföretagare.

Mot bakgrund av att kvinnorna har svagare politiskt engagemang än männen är det inte förvånande att de partiaktiva och fribytarena är relativt sett fler bland männen och att vaneröstare och passiva oftare är kvinnor.

Sambandet mellan väljartyp och parti val visas i tabellerna 7.23 och 7.24. I den första tabellen har procentalen beräknats så att siffrorna visar röstningen inom de fyra väljartyperna. Tabell 7.24 visar sammansättning på väljartyp inom respektive partis väljarkår. Socialdemokratins väljare är vanligen partiaktiva eller vaneröstare. Andelen fribytare är störst inom vänsterpartiet kommunisterna. Centerns röstunderlag utgörs jämförelsevis ofta av passiva väljare. Andelen folkpartistiskt röstande är störst bland fribytarena och de passiva. De moderata väljarna fördelar sig ungefär som genomsnittet över de fyra väljartyperna, om det än finns en svag övervikt av fribytare. Skillnaderna mellan

partierna är de man har anledning att vänta mot bakgrund av de sociala olikheter som existerar mellan de olika väljargrupperna.

Tabell 7.21 VÄLJARTYPER OCH SOCIAL BAKGRUND

|                                     | Parti-<br>aktiva | Friby-<br>tare | Vane-<br>röstare | Passiva | Summa<br>procent | Antal<br>intervjuade |
|-------------------------------------|------------------|----------------|------------------|---------|------------------|----------------------|
| <u>Ålder</u>                        |                  |                |                  |         |                  |                      |
| 18-22                               | 28               | 22             | 14               | 36      | 100              | 242                  |
| 23-30                               | 33               | 19             | 19               | 29      | 100              | 459                  |
| 31-40                               | 36               | 23             | 19               | 22      | 100              | 486                  |
| 41-50                               | 41               | 20             | 21               | 18      | 100              | 394                  |
| 51-60                               | 42               | 14             | 25               | 19      | 100              | 457                  |
| 61-70                               | 46               | 13             | 28               | 13      | 100              | 420                  |
| 71-80                               | 47               | 7              | 26               | 20      | 100              | 228                  |
| <u>Utbildning</u>                   |                  |                |                  |         |                  |                      |
| Obligatorisk utbildning             | 38               | 10             | 30               | 22      | 100              | 1 287                |
| Medelhög utbildning                 | 39               | 21             | 16               | 24      | 100              | 968                  |
| Hög utbildning                      | 42               | 33             | 10               | 15      | 100              | 428                  |
| <u>Yrke</u>                         |                  |                |                  |         |                  |                      |
| Industriarbetare                    | 41               | 11             | 29               | 19      | 100              | 618                  |
| Övriga arbetare                     | 34               | 12             | 25               | 29      | 100              | 685                  |
| Lägre tjänstemän                    | 33               | 20             | 17               | 30      | 100              | 215                  |
| Tjänstemän i<br>mellanställning     | 40               | 27             | 15               | 18      | 100              | 448                  |
| Högre tjänstemän,<br>storföretagare | 49               | 29             | 10               | 12      | 100              | 279                  |
| Småföretagare                       | 36               | 18             | 21               | 25      | 100              | 164                  |
| Jordbrukare                         | 41               | 6              | 34               | 19      | 100              | 161                  |
| Studerande                          | 45               | 32             | 9                | 14      | 100              | 103                  |
| <u>Ortstyp</u>                      |                  |                |                  |         |                  |                      |
| Landsbygd                           | 37               | 12             | 30               | 21      | 100              | 514                  |
| Samhälle                            | 37               | 16             | 23               | 24      | 100              | 709                  |
| Stad                                | 41               | 18             | 21               | 20      | 100              | 992                  |
| Storstad                            | 40               | 25             | 13               | 22      | 100              | 462                  |
| <u>Kön</u>                          |                  |                |                  |         |                  |                      |
| Kvinnor                             | 33               | 15             | 25               | 27      | 100              | 1 239                |
| Män                                 | 44               | 20             | 19               | 17      | 100              | 1 447                |

Tabell 7.22 VÄLJARTYPER, UTBILDNING OCH ÅLDER

| Utbildning och<br>ålder | Parti-<br>aktiva | Friby-<br>tare | Vane-<br>rös-<br>tare | Passiva | Summa<br>procent | Antal<br>intervjuade |
|-------------------------|------------------|----------------|-----------------------|---------|------------------|----------------------|
| Obligatorisk utbildning |                  |                |                       |         |                  |                      |
| 18-30 år                | 27               | 13             | 25                    | 35      | 100              | 184                  |
| 31-50 år                | 36               | 11             | 30                    | 23      | 100              | 369                  |
| 51-80 år                | 42               | 8              | 32                    | 18      | 100              | 734                  |
| Medelhög utbildning     |                  |                |                       |         |                  |                      |
| 18-30 år                | 31               | 18             | 16                    | 35      | 100              | 348                  |
| 31-50 år                | 40               | 24             | 15                    | 21      | 100              | 344                  |
| 51-80 år                | 47               | 20             | 17                    | 16      | 100              | 276                  |
| Hög utbildning          |                  |                |                       |         |                  |                      |
| 18-30 år                | 38               | 32             | 10                    | 20      | 100              | 169                  |
| 31-50 år                | 39               | 41             | 9                     | 11      | 100              | 167                  |
| 51-80 år                | 55               | 21             | 12                    | 12      | 100              | 92                   |

Tabell 7.23 PARTIVAL 1976 BLAND DE FYRA VÄLJARTYPERNA

| Partival 1976     | Parti-<br>aktivister | Fri-<br>bytare | Vane-<br>röstare | Passiva |
|-------------------|----------------------|----------------|------------------|---------|
| VPK               | 5                    | 8              | 1                | 3       |
| S                 | 56                   | 22             | 57               | 30      |
| C                 | 16                   | 30             | 20               | 35      |
| FP                | 9                    | 19             | 8                | 17      |
| M                 | 13                   | 19             | 12               | 12      |
| Övriga            | 1                    | 2              | 2                | 3       |
| Summa procent     | 100                  | 100            | 100              | 100     |
| Antal intervjuade | 1 015                | 406            | 553              | 469     |

Tabell 7.24 FÖRDELNING PÅ VÄLJARTYPER BLAND PARTIERNAS VÄLJARE 1976

| Partival 1976 | Parti-<br>aktiva | Fri-<br>brytare | Vane-<br>röstare | Passiva | Summa<br>procent | Antal<br>intervjuade |
|---------------|------------------|-----------------|------------------|---------|------------------|----------------------|
| VPK           | 48               | 32              | 5                | 15      | 100              | 103                  |
| S             | 51               | 8               | 28               | 13      | 100              | 1 111                |
| C             | 29               | 22              | 20               | 29      | 100              | 565                  |
| FP            | 30               | 27              | 16               | 27      | 100              | 288                  |
| M             | 41               | 23              | 19               | 17      | 100              | 329                  |

Tabell 7.25 VÄLJARTYPER 1968-1976

|                   | 1968  | 1970  | 1973  | 1976  |
|-------------------|-------|-------|-------|-------|
| Partiaktiva       | 36    | 33    | 36    | 39    |
| Fribytare         | 13    | 14    | 16    | 17    |
| Vaneröstare       | 29    | 30    | 25    | 22    |
| Passiva           | 21    | 23    | 23    | 22    |
| Summa procent     | 100   | 100   | 100   | 100   |
| Antal intervjuade | 2 943 | 2 861 | 2 596 | 2 686 |

Tabell 7.25 visar till sist väljartypernas relativa fördelning i valmanskåren vid valen 1968, 1970, 1973 och 1976. Andelen partiaktiva och andelen passiva har förblivit ungefär konstant. Den största förändringen gäller det inbördes storleksförhållandet mellan fribytare och vaneröstare. Vid 1968 års val var vaneröstarna mer än dubbelt så många som fribytarna. Sedan dess har skillnaden minskat. Fribytarna blir fler och fler. Vanerösternas antal minskar. Det är en förklaring till att rörligheten i valmanskåren ökat.



## 8 Håller den svenska väljarkåren på att förändras?

I ett halvt sekels perspektiv har det svenska partisystemet varit anmärkningsvärt stabilt. Trots ett antal namnbyten och utbrytningar, trots skilda parlamentariska konstellationer har de svenska partiernas grundläggande egenskaper och inbördes storleksförhållanden väsentligen förblivit desamma.

Också under de två decennier som valundersökningarna pågått har den svenska valmanskåren behållit sin karaktär i flera viktiga hänseenden. Inga avgörande förändringar i den sociala strukturen har ägt rum. De svenska väljarnas fördelning över yrkesgrupper är i stort sett densamma som för tjugo år sedan. Även om jordbrukarbefolkningen successivt minskat i antal och tjänstemannaskikten växt något har till exempel arbetarklassens storlek förblivit konstant.

Inte heller den ideologiska strukturen har genomgått några drastiska förändringar. Visserligen har ett antal nya frågor dykt upp på den politiska scenen. Energifrågor, miljöproblem och decentralisering har först under senare år debatterats i större omfattning. Men fortfarande i mitten av 1970-talet är vänster-högermotsättningen den dominerande i svenskt politiskt liv. De ideologiska konflikterna om den ekonomiska politiken, väljarnas bedömning av närhet och avstånd mellan partierna, bytesströmmarna mellan partierna och önskemål om regeringens sammansättning, alla dessa aspekter av svensk politik formas i kraftfältet mellan de två polerna vänster och höger.

Även det politiska stämningssläget är i huvudsak detsamma. Data tyder på att en viss vänsterförskjutning ägde rum i opinionen 1968. Vissa valrörelser kan också ha inverkat på det allmänna åsiktsklimatet. Folkpartiets väljare svängde åt vänster mellan 1973 och 1976. Men detta är undantag i helhetsbilden. Balansen mellan vänster och höger är idag inte avsevärt annorlunda än den var vid 1950-talets mitt.

Denna rad av tecken på oföränderlighet kan verka massiva. Men bilden är ofullständig. Vår analys har visat att rörligheten i den svenska valmanskåren håller på att öka. Myten om den stabila väljaren är i färd att falla sönder.

Antalet partibytare har växt undan för undan. Väljarna bestämmer sig numera närmare valdagen. Fribytarnas antal stiger, vaneröstarna blir färre. Förtroendet för partier och politiker är i avtagande.

Ett av de viktigaste resultaten i hela undersökningen är att klassröstningen försvagas. Traditionellt borgerliga grupper röstar idag socialdemokratiskt och kommunistiskt, arbetare röstar borgerligt på ett sätt som var ovanligt vid 1950-talets mitt. Eftersom det svenska partisystemet är så fast rotat i socialekonomiska motsättningar reser den nuvarande röstutvecklingen en fundamental fråga. Håller det svenska partisystemets grund på att vittra sönder?

Två förklaringar till den sjunkande klassröstningen kan givas: en social och en politisk. Kanske återspeglar klasstillhörighetens avtagande betydelse bara en faktisk samhällsutveckling. Har måhända klasskillnaderna i samhället minskats, har klassklyftorna överbrygats i sådan utsträckning att partiernas intressegruppsanknytning numera är ganska oväsentlig för väljarnas röstning? Det skulle i så fall förklara varför klassröstningen numera är så svag, särskilt bland de unga, och att åsikter fått ersätta klasstillhörighet som riktgivare för röstningsbeslutet. Om utvecklingen fortsätter skulle de framtida konsekvenserna bli allt större rörlighet i valmanskåren. Valutslaget skulle bli allt mer beroende av åsiktskampanjer under själva valrörelsen.

Eller har kanske de faktiska klassmotsättningarna i samhället inte alls minskat? Måhända är de sociala skiljelinjerna i dagens Sverige minst lika skarpa som de tidigare varit, om de än uppträder i något annorlunda skepnad. Har kanske den försvagade klassröstningen främst en politisk förklaring? Undviker partierna numera att framföra sina budskap i termer av socialekonomiska motsättningar, väljer de i stället att presentera åsiktspaket utan att anspela på särskilda klassintressen? Håller det svenska partisystemets betongfundament på att ersättas av affischspelare? Om partierna på detta sätt skulle maskera sin klassprofil i syfte att vinna väljare från andra skikt än de traditionella kärngrupperna, bleve konsekvenserna att väljarna fick allt svårare att välja parti efter sin klasstillhörighet. Följden skulle bli exakt den som valundersökningarna visar: ett avtagande samband mellan klass och parti-val. Också med denna förklaring skulle den framtida utvecklingen innebära ökad rörlighet i valmanskåren. Röstningen skulle bli mer beroende av tillfälliga kastvindar vid enskilda val.

Eller kanske är båda förklaringarna giltiga. Kanske har efterkrigstidens samhällsutveckling och den ekonomiska medvinden varit till huvudsaklig fördel för alla samhällsklasser. De öppna klassmotsättningarna har minskat. Klassröstningen har avtagit. Partiernas klassmässiga profilering har delvis suddats ut. Centerpartiet har kunnat växa genom att rekrytera väljare från helt skilda lager. Men om ekonomin nu står inför en mer avgörande vändning, om en tid av ekonomisk motvind ligger framför oss, skulle klassmotsättningarna åter kunna skärpas. I så fall är frågan om partierna ånyo förmår uppträda som representanter för mer renodlade klassintressen.

## **Bilagor**

## Bilaga A

EN NY YRKESKLASSIFICERING

Till grund för yrkesklassificeringen ligger intervjuuppgifter. De förvärvsarbetande tillfrågades om sitt nuvarande arbete. Intervjuarna hade instruerats att anteckna yrkesuppgiften så noggrant som möjligt och att, om så behövdes, använda tilläggsfrågor för att förtydliga svaret. Vid kodningen tilldelades yrkena numeriska koder<sup>1</sup>. Med dessa koder kan sedan likartade yrken sammanläggas till större grupper. De personer som ej förvärvsarbetade har så långt möjligt förts till ett yrke. Gifta kvinnor som ej förvärvsarbetar har förts till makens yrke. Änkor har givits före detta makens yrke. Studerande och nytutexaminerade utan yrke har dock hänförs till en speciell kategori.

Varje yrke har klassificerats efter två skilda principer: efter yrkesgrupp och sektor. Principen för yrkesgrupperingen har varit att bilda ett antal sociala kategorier som gör det möjligt att analysera skillnader i politiskt beteende mellan olika samhällsklasser och samhällsskikt. Antalet kategorier får inte vara så litet att betydande sociala skillnader döljs. Men antalet kategorier får heller inte vara så stort att överskådligheten går förlorad och att den statistiska analysen sker på alltför bräckligt underlag. Den valda kategoriseringen söker förena dessa båda aspekter.

De kriterier som varit vägledande för undersökningen i grupper sammanfattas i figur A1<sup>2</sup>. I ett första steg urskiljs två grupper: anställda och företagare. De anställda uppdelas i sin tur i två grupper: arbetare och tjänstemän. Vid denna gränsdragning användes i huvudsak fackförbundens organisationsområden. Yrken inom LO-området hänfördes till gruppen arbetare, medan yrken inom TCO:s och SACO/SR:s områden klassificerades som tjänstemän. Bland arbetarna gjordes ytterligare en uppdelning. Till gruppen industriarbetare fördes inom tillverkningsindustri, gruv- och stenbrytning och byggnadsverksamhet. Gruppen övriga arbetare kom på detta sätt att omfatta yrken som till exempel chaufförer, typograf, lantarbetare, skogsarbetare, vaktmästare, brevbärare och brandmän. Även tjänstemannagrupperna har brutits ned i delgrupper. Här skiljs mellan de tre kategorierna lägre tjänstemän, tjänstemän i mellanställning och högre tjänstemän. Vägledande för gränsdragningen mellan dessa grupper har varit yrkets ställning i den hierarki som präglar företag och förvaltning. Yrkesutövare i huvudsakligen verkställande befattningar som till exempel kontorister, kanslibiträden, laboratoriebiträden och telefonister har förts till gruppen lägre tjänstemän. Kategorin tjänstemän i mellanställning omfattar yrken som innebär en förmansställning, till exempel verkmästare, föreståndare och arbetsledare. Hit har även förts lärare i det obligatoriska skolväsendet samt sjuksköterskor. Högre tjänstemän utgörs av chefer för större enheter eller avdelningar inom företag och chefer för avdelningar och verk i offentlig förvaltning. Till gruppen räknas även yrkesutövare med akademisk utbildning såsom läkare, veterinärer, advokater, arkitekter etc. Inom gruppen företagare urskiljs jordbrukare i en separat kategori. Materialet tillåter inte någon ytterligare uppdelning bland jordbrukarna. Bland den kvarvarande delen av företagargruppen, inom näringsgrenar som tillverkning, handel, samfärdsl etc, särskiljs mindre företagare från större. Småföretagare utgörs av exempelvis affärsinnehavare, köpmän, hantverkare med eget företag och ägare av reparationsverkstäder. Som storföretagare räknas såväl ägare som ledare av större företag. Antalet intervjupersoner är för litet för att storföretagarna skulle kunna bilda en egen kategori. De har därför samlats med gruppen högre tjänstemän. Som tidigare nämnts bildar studerande en egen kategori. Den omfattar studerande i både gymna-

1) Det detaljerade kodschemat återfinns i Olof Petersson: Valundersökning 1976 - teknisk rapport (under utgivning).

2) Exakt vilka yrken som förts till vilken kategori redovisas i Teknisk rapport.

Figur A1 YRKESGRUPPER

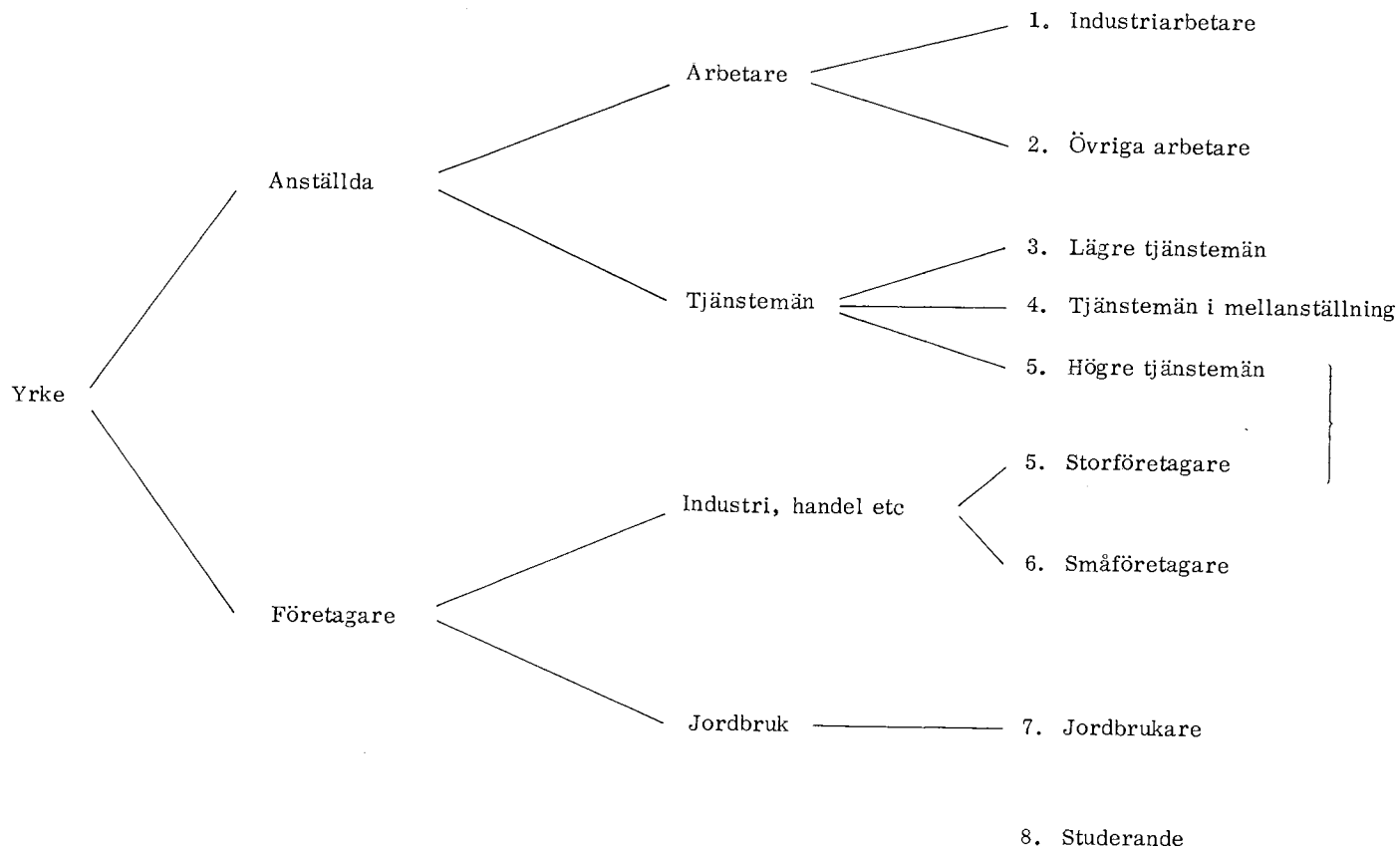

sial och eftergymnasial utbildning. Även personer som just avslutat sin utbildning och som ännu inte börjat arbeta har kodats som studerande. Däremot har praktikanter och personer under omskolning förts till sitt respektive yrke. Det bör till sist påpekas att de åtta grupperna inte utgör någon rangordning.

Vid vissa översiktliga bearbetningar används en förenklad yrkesgruppering. Till arbetarklass förs här grupperna 1 och 2 (industriarbetare och övriga arbetare) och till medelklass grupperna 3-7 (tjänstemän, företagare och jordbrukare).

Den nu presenterade yrkesgrupperingen används här för första gången. I redogörelserna för de tidigare valundersökningarna utnyttjades en något annorlunda indelning som grundades på den traditionella socialgruppskoden<sup>1</sup>. Den största skillnaden mellan de två yrkesgrupperingarna är att den nya indelningen tillåter en noggrannare uppdelning av tjänstemannayrkena, samt att industriarbetare klarare kan skiljas från övriga arbetare. Indelningarna har i övrigt många likheter. En uppdelning i det nya systemet mellan arbetare å ena sidan och tjänstemän, företagare och jordbrukare å den andra får i stort sett samma resultat som skillnaden mellan socialgrupp III och socialgrupperna I och II i den gamla gruppindelningen. I denna bok används genomgående den nya indelningen, utom vid historiska jämförelser då det äldre schemat utnyttjas, vilket då alltid särskilt påpekas.

---

Varje yrke har dessutom indelats efter sektor. Fem olika kategorier urskiljs: jordbruk, produktion, cirkulation, reproduktion och förvaltning. Till jordbruk räknas alla yrken inom jordbruk med binäringar som skogsbruk, fiske, djuruppfödning etc. Till produktion förs yrken inom tillverkning, industri och hantverk. Till cirkulation har hänförts yrken inom handel, samfärdsel, transport, lager etc. Med reproduktion avses sysselsättning i vård, utbildning, kultur osv. Som förvaltning har här räknats yrken inom offentliga myndigheter och verk samt kontor.

Genom att kombinera yrkesgrupp och sektor kan varje enskilt yrke karaktäriseras längs två dimensioner. Figur A2 visar några exempel på yrken i de resulterande delgrupperna. Vissa kombinationer blir med nödvändighet tomma eftersom sektor i viss utsträckning ingår som indelningsgrund i yrkesgrupperingen. Det är närmare bestämt industriarbetare och jordbrukare som definierats både genom yrkesgrupp och sektor. Men för alla andra yrkesgrupper är det möjligt att särskilja olika undergrupper beroende på sektor.

I denna bok är det främst yrkesgrupperingen som utnyttjas. Men på några punkter kompletteras analysen genom att även uppgiften om yrkessektor beaktas. Så ingår till exempel yrkesgrupp i ett sammanfattande index över social position, medan index för landsbygds-/stadsbakgrund bland annat baseras på yrkets sektor.

1) För en presentation se Petersson-Särlvik: "Valet 1973", SOS, a. a., sid 99-100.

Figur A2 YRKESGRUPP OCH SEKTOR

| YRKESGRUPP                                | SEKTOR  |   |  |   |   |
|---|---|---|--|---|---|
|   | 1<br>JORDBRUK                                   | 2<br>PRODUKTION                                 | 3<br>CIRKULATION   | 4<br>REPRODUKTION   | 5<br>FÖRVALTNING  |
| 1. INDUSTRIARBETARE                       | -   | Industriarb                                     | -  | -   | -   |
| 2. ÖVRIGA ARBETARE                        | Jordbruksarb<br>Skogsarbetare                   | Guldsmed<br>Tryckare                            | Affärsbitr<br>Chaufför<br>Lagerarb                                     | Sjukvårdsbitr<br>Hemsamarit   | Brandman<br>Väktare   |
| 3. LÄGRE TJÄNSTEMÄN                       | -   | Ritbiträde                                      | Fotograf<br>Bilförsäljare  | Undersköterska<br>Affärsdekoratör<br>Barnsköterska                            | Kontorist<br>Kontorsbitr<br>Poliskonstapel<br>Tulluppsynings man<br>Vaktkonstapel<br>Plutonoff  |
| 4. TJÄNSTEMÄN I<br>MELLANSTÄLLNING        | Förman i jord-<br>bruk<br>Skogsvaktare          | Förman<br>Verkmästare<br>Arbetsledare           | Affärsföre-<br>ståndare<br>Handelsresande<br>Representant              | Sjuksköterska<br>Journalist<br>Lärare<br>Konsulent                            | Tjänsteman<br>Banktjänsteman<br>Kansliskrivare<br>Brandförman<br>Kompanioff                     |
| 5. HÖGRE TJÄNSTEMÄN<br>OCH STORFÖRETAGARE | Godsägare<br>Agronom<br>Jägmästare<br>Veterinär | Direktör<br>Chef för prod-<br>enhet<br>Arkitekt | Grosshandlare<br>Mäklare<br>Försäkringsdir<br>Sjökapten<br>Postmästare | Läkare<br>Rektor<br>Professor<br>Psykolog                                     | Byråchef el högre<br>i offentl förv<br>Kyrkoherde<br>Revisor<br>Advokat<br>Kamrer<br>Officerare |
| 6. SMÅFÖRETAGARE                          | Fiskare   | Hantverkare<br>Cykelreparatör<br>Skomakare      | Åkeriägare<br>Skeppare<br>Kaféidkare<br>Frisör<br>Affärsinne<br>havare | Konstnär<br>Författare<br>Musiker<br>Sjukgymnast<br>Innehavare av<br>bilskola | Skrivbyråinne-<br>havare<br>Privatdetektiv  |
| 7. JORDBRUKARE                            | Lantbrukare<br>Minkuppfödare<br>Fårfarmare      | -   | -  | -   | -   |

## Bilaga B

INDEX OCH SKALOR1. SOCIAL POSITION

Additivt index

Min: 0

Max: 8

Medelvärde: 2.73

Standardavvikelse: 2.10

Yrke

|   |   |
|---|---|
| Industriarbetare, övriga arbetare   | 0 |
| Lägre tjänsteman, tjänsteman i mellanställning,<br>småföretagare, jordbrukare, studerande | 1 |
| Högre tjänsteman, storföretagare  | 2 |

Faderns yrke

|   |   |
|---|---|
| Industriarbetare, övrig arbetare  | 0 |
| Lägre tjänsteman, tjänsteman i mellanställning,<br>småföretagare, jordbrukare | 1 |
| Högre tjänsteman, storföretagare  | 2 |

Socialekonomisk referensgrupp

|  |   |
|--|---|
| Räknar sig till arbetarklassen               | 0 |
| Räknar sig inte till någon speciell grupp    | 1 |
| Räknar sig till medelklass eller överklassen | 2 |

Utbildning

|                         |   |
|-------------------------|---|
| Obligatorisk utbildning | 0 |
| Medelhög utbildning     | 1 |
| Hög utbildning          | 2 |

Indexvärdena har indelats i fyra klasser med följande gränser:

|   |     |                     |
|---|-----|---------------------|
| 1 | 0-1 | Låg social position |
| 2 | 2-3 |                     |
| 3 | 4-5 |                     |
| 4 | 6-8 | Hög social position |



2. LANDSBYGDS-/STADSBACKGRUND

Additivt index

Min: 0

Max: 8

Medelvärde: 4,86

Standardavvikelse: 2,07

Yrke: sektor

|  |   |
|--|---|
| Arbetar inom jordbruk med binäringar     | 0 |
| Arbetar inom övriga näringar. Studerande | 2 |

Faderns yrke: sektor

|                                      |   |
|--------------------------------------|---|
| Arbetar inom jordbruk med binäringar | 0 |
| Arbetar inom övriga näringar         | 2 |

Nuvarande ortstyp

|                |   |
|----------------|---|
| Landsbygd      | 0 |
| Samhälle, stad | 1 |
| Storstad       | 2 |

Ortstyp vid uppväxten

|                |   |
|----------------|---|
| Landsbygd      | 0 |
| Samhälle, stad | 1 |
| Storstad       | 2 |

Indexvärdena har indelats i fyra klasser med följande gränser:

|   |     |      |
|---|-----|------|
| 1 | 0-2 | Land |
| 2 | 3-4 |      |
| 3 | 5-6 |      |
| 4 | 7-8 | Stad |

3. ATTITYD TILL STATLIGT INFLYTANDE

Faktorindex

Min: -2,86

Max: 3,55

Medelvärde: 0

Standardavvikelse: 1

Vid presentationen har indexvärdena multiplicerats med 100.  
Index baseras på faktor 1 i tabell 3.11.

Faktorindex beräknas enligt formeln

$$g = (B' B)^{-1} B' z$$

där B är faktormatrisen (tabell 3.11) och z är individens intervjusvar efter standardisering. Se vidare Harry H. Harmon: Modern Factor Analysis (The University of Chicago Press, 1967), kap 16.3.

4. ATTITYD TILL JÄMLIKHET

Faktorindex

Min: -5,36

Max: 3,91

Medelvärde: 0

Standardavvikelse: 1

Index baseras på faktor 4 i tabell 3.11  
Vid presentationen har indexvärdena multiplicerats med 100.  
Beräkningsformel enligt punkt 3 ovan.

5. ATTITYD TILL SOCIALPOLITIK

Faktorindex

Min: -6,22

Max: 4,84

Medelvärde: 0

Standardavvikelse: 1

Index baseras på faktor 6 i tabell 3.11  
Vid presentationen har indexvärdena multiplicerats med 100.  
Beräkningsformel enligt punkt 3 ovan.

6. ATTITYD TILL KÄRNKRAFT

Additivt index, standardiserat

Min: -1,23

Max: 2,33

Medelvärde: 0

Standardavvikelse: 1

"Stoppa utbyggnaden av kärnkraften"

|   |   |
|---|---|
| Bra förslag, mycket riktigt att det genomförs         | 1 |
| Bra förslag, ganska viktigt att det genomförs         | 2 |
| Spelar ingen större roll, vet inte                    | 3 |
| Dåligt förslag, ganska viktigt att det inte genomförs | 4 |
| Dåligt förslag, mycket viktigt att det inte genomförs | 5 |

"Bygga ut kärnkraften"

|   |   |
|---|---|
| Bra förslag, mycket viktigt att det genomförs         | 5 |
| Bra förslag, ganska viktigt att det genomförs         | 4 |
| Spelar ingen större roll, vet inte                    | 3 |
| Dåligt förslag, ganska viktigt att det inte genomförs | 2 |
| Dåligt förslag, mycket viktigt att det inte genomförs | 1 |

Åsikt om kärnkraftens utbyggnad

|  |   |
|--|---|
| Kraftig utbyggnad av kärnkraften                                       | 5 |
| Måttlig utbyggnad av kärnkraften                                       | 4 |
| Inga nya kärnkraftverk bör byggas men de som redan finns bör behållas  | 2 |
| Inga nya kärnkraftverk bör byggas och de som redan finns bör avvecklas | 1 |
| Vet inte   | 3 |

Indexvärdet har standardiserats efter formeln  $z = 100(x - \bar{x})/s$ , med medelvärdet  $\bar{x} = 10,85$  och standardavvikelsen  $s = 3,37$ . Personer som svarat vet inte på två eller tre av frågorna har uteslutits ur bearbetningen

7. ATTITYD TILL SEDLIGHET

Faktorindex

Min: -3,12

Max: 3,01

Medelvärde: 0

Standardavvikelse: 1

Index baseras på faktor 3 i tabell 3.11

Vid presentationen har indexvärdena multiplicerats med 100.

Beräkningsformel enligt punkt 3 ovan.

8. ATTITYD TILL ARBETARINFLYTANDE

Faktorindex

Min: -4,44

Max: 3,27

Medelvärde: 0

Standardavvikelse: 1

Index baseras på faktor 1 i tabell 3.16

Vid presentationen har indexvärdena multiplicerats med 100.

Beräkningsformel enligt punkt 3 ovan.

9. ATTITYD TILL TJÄNSTEMÄNNENS, TCO:s INFLYTANDE

Faktorindex

Min: -4,16

Max: 5,78

Medelvärde: 0

Standardavvikelse: 1

Index baseras på faktor 2 i tabell 3.16

Vid presentationen har indexvärdena multiplicerats med 100.

Beräkningsformel enligt punkt 3 ovan.

10. ATTITYD TILL JORDBRUKARE, SMÅFÖRETAGARE

Faktorindex

Min: -5,54

Max: 4,31

Medelvärde: 0

Standardavvikelse: 1

Index baseras på faktor 3 i tabell 3.16

Vid presentationen har indexvärdena multiplicerats med 100.

Beräkningsformel enligt punkt 3 ovan.

11. ATTITYDFÖRÄNDRING 1973-1976 (Panelurvalet.)

Differensen mellan två additiva index, vänster-högerattityd 1973 och vänster-högerattityd 1976.

Min: -9

Max: +10

Medelvärde: -0,15

Standardavvikelse: 2,67

Vänster-högerattityd utgör summan av svaren på tre frågor:

"Risken för arbetslöshet blir mindre om staten får mer inflytande på bankernas och företagens handlande".

|                            |   |
|----------------------------|---|
| Instämmer helt             | 5 |
| Instämmer i stort sett     | 4 |
| Vet inte                   | 3 |
| I stort sett motsatt åsikt | 2 |
| Helt motsatt åsikt         | 1 |

"Näringslivet fyller bäst sina uppgifter om det slipper inblandning från statens sida".

|                            |   |
|----------------------------|---|
| Instämmer helt             | 1 |
| Instämmer i stort sett     | 2 |
| Vet inte                   | 3 |
| I stort sett motsatt åsikt | 4 |
| Helt motsatt åsikt         | 5 |

"De ledande i bankerna och industrin får alldeles för mycket inflytande, om inte samhället har möjlighet att kontrollera det privata näringslivet".

|                            |   |
|----------------------------|---|
| Instämmer helt             | 5 |
| Instämmer i stort sett     | 4 |
| Vet inte                   | 3 |
| I stort sett motsatt åsikt | 2 |
| Helt motsatt åsikt         | 1 |

12. POLITISKT ENGAGEMANG

Additivt index

Min: 0

Max: 16

Medelvärde: 8,33

Standardavvikelse: 3,51

Antal dagstidningar som läses regelbundet

|                           |   |
|---------------------------|---|
| Ingen tidning             | 0 |
| En tidning                | 1 |
| Två tidningar             | 2 |
| Tre tidningar             | 3 |
| Fyra eller fler tidningar | 4 |

"Hur mycket brukar Ni läsa av nyheter och artiklar om politik i dagstidningarna?"

|  |   |
|--|---|
| Läser <u>aldrig</u> nyheter och artiklar om politik                          | 0 |
| Läser nyheter och artiklar om politik <u>någon gång</u>                      | 1 |
| Läser <u>ofta</u> nyheter och artiklar om politik                            | 3 |
| Läser det som finns i tidningen av nyheter och artiklar om politik varje dag | 4 |
| Övriga svar  | 2 |

"Hur brukar Ni själv göra om Ni är med i ett sällskap, där samtalet kommer in på politik?"

|   |   |
|---|---|
| Jag brukar inte bry mig om att lyssna när folk pratar politik                 | 0 |
| Jag brukar nog lyssna, men jag lägger mig aldrig i diskussionen               | 1 |
| Den händer ibland, men inte så ofta, att jag säger ifrån vad jag själv tycker | 3 |
| Jag brukar för det mesta vara med i diskussionen och säga min åsikt           | 4 |
| Övriga svar   | 2 |

"Hur pass intresserad är Ni i allmänhet av politik?"

|                           |   |
|---------------------------|---|
| Mycket intresserad        | 4 |
| Ganska intresserad        | 3 |
| Inte särskilt intresserad | 1 |
| Inte alls intresserad     | 0 |
| Övriga svar               | 2 |

Indexvärdena har indelats i tre klasser med följande gränser:

|                   |       |
|-------------------|-------|
| Starkt engagemang | 11-16 |
| Medel             | 7-10  |
| Svagt             | 0- 6  |

13. FÖRTROENDE FÖR PARTIER OCH POLITIKER

Additivt index

Min: 0

Max: 24

Medelvärde: 12,07

Standardavvikelse: 4,48

"Det finns åtminstone något parti, som alltid försöker tillvarata mina intressen."

|                            |   |
|----------------------------|---|
| Instämmer helt             | 4 |
| Instämmer i stort sett     | 3 |
| I stort sett motsatt åsikt | 1 |
| Helt motsatt åsikt         | 0 |
| Vet inte, övrigt           | 2 |

"Partierna är bara intresserade av folks röster, men inte av deras åsikter."

|                            |   |
|----------------------------|---|
| Instämmer helt             | 0 |
| Instämmer i stort sett     | 1 |
| I stort sett motsatt åsikt | 3 |
| Helt motsatt åsikt         | 4 |
| Vet inte, övrigt           | 2 |

"De riksdagsmän som vi väljer förlorar fort kontakten med vanligt folk."

|                            |   |
|----------------------------|---|
| Instämmer helt             | 0 |
| Instämmer i stort sett     | 1 |
| I stort sett motsatt åsikt | 3 |
| Helt motsatt åsikt         | 4 |
| Vet inte, övrigt           | 2 |

"Genom att rösta kan man verkligen vara med och bestämma om hur det skall vara ordnat här i landet."

|                            |   |
|----------------------------|---|
| Instämmer helt             | 4 |
| Instämmer i stort sett     | 3 |
| I stort sett motsatt åsikt | 1 |
| Helt motsatt åsikt         | 0 |
| Vet inte, övrigt           | 2 |

"Man kan aldrig lita på att något av partierna tänker hålla sina löften."

|                            |   |
|----------------------------|---|
| Instämmer helt             | 0 |
| Instämmer i stort sett     | 1 |
| I stort sett motsatt åsikt | 3 |
| Helt motsatt åsikt         | 4 |
| Vet inte, övrigt           | 2 |

"De som sitter i riksdagen och beslutar tar inte mycket hänsyn till vad vanligt folk tycker och tänker."

|                            |   |
|----------------------------|---|
| Instämmer helt             | 0 |
| Instämmer i stort sett     | 1 |
| I stort sett motsatt åsikt | 3 |
| Helt motsatt åsikt         | 4 |
| Vet inte, övrigt           | 2 |

Indexvärdena har indelats i fyra klasser med följande gränser:

|                        |       |
|------------------------|-------|
| Mycket högt förtroende | 16-24 |
| Relativt högt          | 12-15 |
| Relativt lågt          | 9-11  |
| Mycket lågt            | 0- 8  |

#### 14. VÄLJARTYPER

Typologi baserad på partiidentifikation och självuppskattat intresse för politik.

|             | <u>Partiidentifikation</u>                   | <u>Intresse för politik</u>                          |
|-------------|--|--|
| Partiaktiva | Räknar sig som anhängare till något parti    | Mycket eller ganska intresserad av politik           |
| Fribytare   | Räknar sig ej som anhängare till något parti | Mycket eller ganska intresserade av politik          |
| Vaneröstare | Räknar sig som anhängare till något parti    | Inte särskilt eller inte alls intresserad av politik |
| Passiva     | Räknar sig ej som anhängare till något parti | Inte särskilt eller inte alls intresserad av politik |





Olof Petersson:

Väljarna och valet 1976

- Vilken social förankring har partierna ?
- Har partiernas sociala sammansättning ändrats under de senaste tjugo åren ?
- Vilka åsikter har väljarna i politikens aktuella frågor ?
- Hur har attityderna till USA, Sovjet och Kina utvecklats under senare år ?
- Vilka förändringar i valmanskåren låg bakom valutslaget 1976 ?
- Vilka frågor var det som avgjorde 1976 års val ?
- Hur pass politiskt aktiva är väljarna ?
- Vilken inställning har väljarna till partier och politiker ?

Det är några frågor som besvaras i denna bok. Datamaterialet utgörs av den riksomfattande intervjuundersökning som statistiska centralbyrån och statsvetenskapliga institutionen vid Uppsala universitet genomförde vid valet 1976.

I serien Valundersökningar har tidigare publicerats:

1. Bo Särilvik - Olof Petersson:  
Rikspolitik och lokalpolitik i valet 1973

Kommande rapporter:

- Valundersökning 1976. Teknisk rapport
- Politiska data 1956-1976